

GBR ENGLISH

ITA ITALIAN

RUS RUSSIAN

POL POLISH

**GBR** **Operator's Manual**  
**ITA** **Manuale per l'operatore**  
**RUS** **Руководство по эксплуатации**  
**POL** **Instrukcja obsługi**

---

[ Original instruction ]  
[ Traduzione delle Istruzioni originali ]  
[ Перевод оригинальной инструкции ]  
[ Tłumaczenie oryginalnej instrukcji ]

**CRX 10/13**  
**CRX 14/15/18**  
**CRX 20/25**

**Rated Capacity**  
**Capacità nominale**  
**Номинальная грузоподъемность**  
**Ładowność**  
**: 1000 – 2500kg**

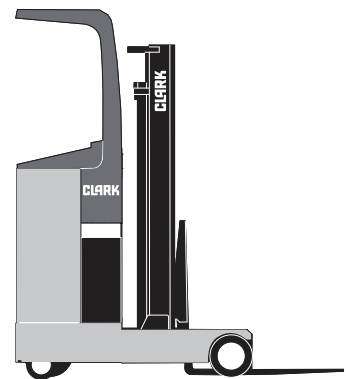

**Part No. 8109307**  
**Book No. OM 934**  
**Jan. 2013**

---

**CLARK**  
THE FORKLIFT

(Head office) 202-1 Ojung-Dong, Ojung-Gu,  
Bucheon-city, Kyunggi-do, Korea  
(Factory) 40-1 Ungnam-dong, Changwon-city,  
Kyungnam, Korea





## CONTENTS

FOREWORD .....	V
SAFETY REGULATIONS .....	1.1
KNOW YOUR FORKLIFT TRUCK .....	2.1
DAILY INSPECTION .....	3.1
MAINTENANCE AND CARE.....	4.1
SPECIFICATIONS.....	5.1



## SOMMARIO

<b>PREFAZIONE .....</b>	<b>VI</b>
<b>NORMATIVE DI SICUREZZA.....</b>	<b>1.1</b>
<b>IL CARRELLO ELEVATORE .....</b>	<b>2.1</b>
<b>ISPEZIONE GIORNALIERA .....</b>	<b>3.1</b>
<b>MANUTENZIONE E ASSISTENZA .....</b>	<b>4.1</b>
<b>SPECIFICHE TECNICHE.....</b>	<b>5.1</b>



## СОДЕРЖАНИЕ

Предисловие .....	VII
ТЕХНИКА БЕЗОПАСНОСТИ.....	1.2
СВЕДЕНИЯ О ВИЛОЧНОМ ПОГРУЗЧИКЕ .....	2.2
ЕЖЕДНЕВН ЫЙ ОСМОТР.....	3.2
ТЕХНИЧЕСКОЕ ОБСЛУЖИВАНИЕ И УХОД.....	4.2
ТЕХНИЧЕСКИЕ ХАРАКТЕРИТИКИ .....	5.2



## SPIS TREŚCI

<b>PRZEDMOWA .....</b>	<b>VIII</b>
<b>PRZEPISY BEZPIECZEŃSTWA .....</b>	<b>1.2</b>
<b>POZNAJ SWÓJ WÓZEK WIDŁOWY .....</b>	<b>2.2</b>
<b>CODZIENNY PRZEGLĄD.....</b>	<b>3.2</b>
<b>KONSERWACJA I PIEŁĘGNACJA .....</b>	<b>4.2</b>
<b>SPECYFIKACJE .....</b>	<b>5.2</b>

All technical data and all illustrations in these Operating Instructions are without obligation.

We reserve the right to make alterations in the interests of technical progress

## Foreword

The performance, economy and security of a forklift truck depend to a great extent on its proper handling as well as on regular maintenance and care. The following Operator Instructions should help you to make the best use of your CLARK forklift truck. Read through the instructions carefully and follow the given procedures strictly. Acquaint yourself with the controls and in particular observe all the safety regulations. Carry out all maintenance and care work at the recommended time intervals. CLARK forklift trucks are characterized by their easy maintenance design. You will therefore be able to carry out this work in a short time and without too much effort.

Regular maintenance and care of your forklift truck is recommended not just on economic ground because a faulty forklift truck represents a source of potential danger.

In addition you should observe the national regulations which provide inspections at set intervals of time. The contents and volume of the regulations could be different from country to country.

For any checkup, repair, maintenance and all other work concerning your forklift truck, please contact your CLARK dealer. Here, specially trained service personnel will be glad to help you at any time. Should you desire to carry out maintenance, repair and all other work on your forklift truck yourself, you can of course obtain all required spare parts and all necessary materials from your CLARK dealer. Please note: Only original CLARK spare parts guarantee the trouble free functioning and optimum economy of your forklift truck. Original CLARK spare parts are the best for your forklift truck. With their dimensional stability as well as their high material quality due to a continuous and strict quality control, they correspond to those parts used in the series production of our forklift trucks.

Finally we would like to draw your attention to the fact that any secondary damages due to improper handling, insufficient maintenance, wrong repairs or the use of other than original CLARK spare parts waive any liability by CLARK.

Tutti i dati tecnici e le illustrazioni contenuti nelle presenti istruzioni operative non costituiscono un obbligo.

Ci riserviamo il diritto di apportare modifiche nell'interesse del progresso tecnico

## Prefazione

Le prestazioni, l'economia complessiva e la sicurezza di un carrello elevatore dipendono sostanzialmente dalla sua gestione adeguata, unita ad assistenza e manutenzione regolari. Le seguenti istruzioni operative costituiscono una guida per un utilizzo ottimale dei carrelli elevatori CLARK. Leggere attentamente le istruzioni e attenersi precisamente alle procedure. Acquisire familiarità con i comandi e rispettare le normative di sicurezza.

Eseguire le operazioni di assistenza e manutenzione, rispettando gli intervalli specificati. I carrelli elevatori CLARK sono caratterizzati da una struttura che consente una semplice manutenzione. Le operazioni saranno eseguite in breve tempo e senza particolari sforzi.

Manutenzione e assistenza regolari al carrello elevatore sono consigliabili non solo per questioni puramente economiche, ma perché un carrello elevatore difettoso rappresenta un potenziale pericolo.

Occorre inoltre rispettare le normative nazionali, che indicano ispezioni a intervalli prestabiliti.

Il contenuto e il volume delle normative possono variare a seconda del paese.

Per qualsiasi operazione di controllo, riparazione e manutenzione e di altro tipo che riguardano il carrello elevatore, contattare il rivenditore CLARK. Il personale estremamente qualificato sarà a disposizione in qualsiasi momento. Quando si desidera eseguire le proprie operazioni di manutenzione, riparazione e altri interventi sul carrello elevatore, è possibile richiedere tutte le parti di ricambio e i materiali necessari al rivenditore CLARK. Nota: solo le parti di ricambio originali CLARK garantiscono un funzionamento senza problemi ed economia ottimale del carrello elevatore. Le parti di ricambio originali costituiscono la scelta migliore per il vostro carrello. Grazie alla stabilità dimensionale, che si unisce all'elevata qualità dei materiali, dovuta a continui e severi controlli di qualità, questi corrispondono esattamente alle parti utilizzate nella produzione dei nostri carrelli elevatori.

Infine desideriamo precisare che CLARK declina qualsiasi responsabilità derivante da danni secondari causati dalla gestione impropria, da manutenzione scarsa, riparazioni non corrette o utilizzo di parti di ricambio non originali.



Все технические данные и все иллюстрации в настоящем Руководстве по эксплуатации не носят обязательного характера.

Мы оставляем за собой право вносить изменения в интересах технического совершенствования.

## Предисловие

Технические характеристики, экономичность и безопасность вилочного подъемника в большой степени зависят от надлежащего обращения с ним, регулярного техобслуживания и ухода. Данное Руководство по эксплуатации поможет наилучшим образом использовать возможности вилочного погрузчика CLARK. Необходимо внимательно прочитать данное руководство и строго соблюдать описанные в нем процедуры. Необходимо изучить органы управления и тщательно соблюдать все требования техники безопасности. Необходимо выполнять все работы по техническому обслуживанию и уходу с рекомендованной периодичностью. Конструкция вилочных погрузчиков CLARK отличается простотой технического обслуживания. Потому выполнение технического обслуживания занимает мало времени и не требует значительных усилий.

Регулярное техобслуживание и уход за вилочным погрузчиком рекомендуются не только по экономическим соображениям, неисправный вилочный погрузчик является источником потенциальной опасности.

Кроме того, следует соблюдать национальные нормативы, которые требуют проведения проверок через заданные интервалы времени. Содержание и объем норм могут быть различны в разных странах.

По вопросам проверки состояния, ремонта, техобслуживания и любых других работ, связанных с данным вилочным погрузчиком, необходимо обращаться к дилеру компании CLARK. Специально подготовленный обслуживающий персонал дилера будет рад в любое время оказать вам помощь. У дилера компании CLARK вы сможете также получить любые необходимые запчасти и материалы для самостоятельного выполнения технического обслуживания, ремонта и любых других работ на данном вилочном погрузчике. Внимание: Только оригинальные запасные части компании CLARK гарантируют безотказную работу и максимальную экономичность данного вилочного погрузчика. Оригинальные запасные части компании CLARK – это наилучший выбор для данного вилочного погрузчика. Благодаря стабильности размеров и высокому качеству материалов, которые обеспечиваются постоянным строгим контролем качества, они соответствуют деталям, применяемым в серийном производстве наших вилочных погрузчиков.

И, наконец, мы хотели бы привлечь ваше внимание к тому, что любые вторичные повреждения вследствие неправильного обращения, неудовлетворительного техобслуживания, неудовлетворительного ремонта или применения не оригинальных запчастей компании CLARK, а запчастей других изготовителей, ведет к отказу компании CLARK от ответственности.



Wszystkie dane techniczne i wszystkie ilustracje w niniejszej Instrukcji Obsługi nie są zobowiązujące. Zastrzegamy sobie prawo do wprowadzania zmian w interesie postępu technicznego

## Przedmowa

Wydajność, ekonomiczność i bezpieczeństwo wózka widłowego zależy w dużej mierze od właściwej obsługi, jak również regularnej konserwacji. Poniższa Instrukcja Obsługi powinna pomóc w jak najlepszym wykorzystywaniu wózka widłowego CLARK. Przeczytaj instrukcję uważnie i postępuj ściśle według podanych procedur. Zapoznaj się ze sterownikami, przestrzegaj wszystkich przepisów bezpieczeństwa.

Wszelkie prace konserwacyjne przeprowadzaj w zalecanych odstępach czasu. Wózki widłowe CLARK charakteryzują się konstrukcją ułatwiającą konserwację. Będziesz zatem w stanie przeprowadzić te prace w krótkim czasie i bez wysiłku.

Regularna konserwacja i dbałość o wózek zalecana jest nie tylko ze względów ekonomicznych, ponieważ uszkodzony wózek stanowi źródło potencjalnego zagrożenia.

Ponadto należy przestrzegać przepisów krajowych, które przewidują kontrole w określonych odstępach czasu.

Zawartość i ilość przepisów może różnić się w zależności od kraju.

W kwestiach jakichkolwiek przeglądów, napraw, konserwacji i jakichkolwiek innych prac związanych z Twoim wózkiem widłowym, skontaktuj się z lokalnym dealerem CLARK. Specjalnie przeszkolony personel chętnie pomoże w każdej chwili. Jeśli chcesz przeprowadzić konserwację, naprawę lub jakiegokolwiek inne prace na swoim wózku widłowym samemu, możesz oczywiście uzyskać wszystkie potrzebne części zamienne oraz wszystkie niezbędne materiały od dealera CLARK. Zwróć jednak uwagę, że: Tylko oryginalne części zamienne CLARK gwarantują bezproblemowe działanie i optymalną ekonomiczność Twojego wózka widłowego. Oryginalne części zamienne CLARK są najlepsze dla Twojego wózka widłowego. Dzięki swojej stabilności wymiarowej, jak również wysokiej jakości materiału, ze względu na ciągły i ścisły nadzór jakości, odpowiadają one częściom stosowanym w produkcji seryjnej naszych wózków widłowych.

Chcielibyśmy również zwrócić Twoją uwagę na fakt, że wszelkie wtórne szkody wynikające z niewłaściwej obsługi, niewystarczającej konserwacji, błędnych napraw lub zastosowania innych niż oryginalne części zamiennych CLARK znosi odpowiedzialność z firmy CLARK.



GBR

**The forklift truck****Use in accordance with the regulations.**

- Fork lift trucks may only be used in accordance with the regulations, following these operating instructions.
- Fork lift trucks with fork arms are designed to take up, transport and stack individual loads and palletted goods.
- If a fork lift truck is to be used for other purposes, permission must be gained from CLARK and if necessary from the supervisory authorities responsible, in order to prevent hazards arising.
- The use of attachments expands the possible uses of a fork lift truck many times over. Refer to the attachments operating manual for correct use of the accessories in accordance with the regulations.

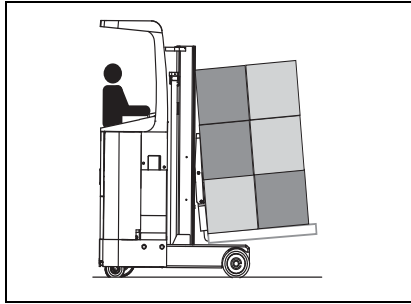
**Stability**

- Proof of sufficient stability is given by CLARK through tests on a tiltable platform corresponding to the related regulations (EC guideline No. 98/37/EC, International Standard ISO 3691, American Standard ASME B56.1).
- Therefore, never overload your forklift truck. Take care as to the correct weight and load center of your load. The mounting of extra counter weights to increase the load capacity is not permitted. Memorize the maximum permissible rated capacities of your forklift truck and, if you use one or several attachments, also the remaining load capacities indicated separately for these attachments. The load capacity of a forklift truck is influenced by the load center and also the lift height.

ITA

**Il carrello elevatore****Utilizzare nel rispetto delle normative.**

- Utilizzare il carrello elevatore esclusivamente nel rispetto delle normative e attenendosi alle seguenti istruzioni operative.
- I carrelli elevatori con bracci a forca sono stati concepiti per sollevare, trasportare e impilare carichi singoli e merci in pallet.
- Se si intende utilizzare il carrello per scopi differenti, richiedere l'autorizzazione a CLARK e se necessario, alle autorità preposte, per prevenire i rischi.
- L'utilizzo di accessori arricchisce gli usi possibili del carrello elevatore. Fare riferimento ai manuali di istruzioni degli accessori per il loro corretto utilizzo, in rispetto delle normative.

**Stabilità**

- La prova di stabilità è stata fornita da CLARK tramite i test su una piattaforma ribaltabile, che corrispondono alle normative correlate (linee guida CE 98/37/CE, standard internazionale ISO 3691, standard americano ASME B56.1)
- Quindi, non sovraccaricare il carrello elevatore. Prestare attenzione al peso giusto e al centro del carico. Non è consentito montare contrappesi aggiuntivi per aumentare la capacità di carico. Memorizzare le capacità nominali consentite massime del carrello elevatore e, in caso di utilizzo di uno o più accessori, anche le capacità di carico rimanenti, indicate separatamente. La capacità di carico di un carrello elevatore è influenzata dal centro del peso e dall'altezza di sollevamento.

RUS

**Вилочный погрузчик****Использовать в соответствии с инструкциями.**

- Вилочные автопогрузчики должны использоваться в соответствии с правилами, соответствующими настоящему руководству.
- Автопогрузчики с вилами предназначены для подъема, транспортировки и складирования отдельных грузов и грузов на поддонах.
- Если вилочный автопогрузчик предполагается использовать для других целей, необходимо получить разрешение CLARK и при необходимости от соответствующих органов надзора для предотвращения возникновения опасностей.
- Использование дополнительных принадлежностей значительно расширяет диапазон возможных применений вилочного автопогрузчика. Правила использования принадлежностей в соответствии с нормами содержатся в руководстве по эксплуатации принадлежностей.

**Устойчивость**

- Компания CLARK подтверждает достаточную устойчивость путем тестов на наклоняемой платформе в соответствии с действующими правилами (Рекомендации ЕС №98/37/EC, Международный стандарт ISO 3691, стандарт США ASME B56.1)
- Поэтому недопустимо перегружать вилочный погрузчик. Тщательно проверяйте соответствие массы груза и центра приложения нагрузки. Установка дополнительных противовесов для увеличения грузоподъемности не допускается. Необходимо запомнить максимально допустимые грузоподъемности вилочного погрузчика, а при использовании одной или нескольких дополнительных принадлежностей также остальные значения грузоподъемности, указанные отдельно для этих принадлежностей. Грузоподъемность вилочного погрузчика зависит от центра приложения нагрузки и высоты подъема.

POL

**Wózek widłowy****Używać zgodnie z przepisami.**

- Wózki widłowe mogą być wykorzystywane wyłącznie zgodnie z przepisami, a także zgodnie z poniższą instrukcją obsługi.
- Wózki widłowe z widłami są przeznaczone do podnoszenia, transportu i układania osobnych ładunków oraz towarów na paletach.
- Jeśli wózek widłowy ma być używany do innych celów, należy uzyskać pozwolenie od firmy CLARK i w razie konieczności, od odpowiednich organów nadzoru, w celu zapobiegania powstawaniu zagrożenia.
- Stosowanie dodatkowych elementów zwiększa możliwości wykorzystania wózka widłowego. Zapoznaj się z instrukcją obsługi dodatkowych elementów by korzystać z nich w prawidłowy sposób i zgodnie z przepisami.

**Stabilność**

- Dowód wystarczającej stabilności, CLARK daje w postaci testów na platformie pochylonej odpowiadającej powiązanym regulacjom (wytyczna EC nr 98/37/EC, International Standard ISO 3691, ASME B56.1 American Standard)
- Dlatego nigdy nie należy przeciążać wózka widłowego. Upewnij się, że ładunek ma odpowiednią masę i odpowiednio ułożony środek ciężkości. Montaż dodatkowych odważników w celu zwiększenia maksymalnego obciążenia jest niedozwolony. Zapamiętaj maksymalną dopuszczalną nośność swojego wózka widłowego, a jeśli używasz jednego lub kilku akcesoriów, również pozostałe nośności wskazane oddzielnie dla tych dodatkowych elementów. Na nośność wózka widłowego wpływa środek ciężkości ładunku, a także wysokość podnoszenia

GBR

**Driver's protection**

When stacking above the eye level of the seated driver an overhead guard must be used. If small parts are handled, a load backrest must be present.

**Inspection****Inspection prior to bringing into first use**

- The forklift truck must be checked as to its functionality prior to taking it into operation. The working area to be used must be tested as to its ground conditions (carrying capacity, flatness, sufficient width).

**Regular and statutory inspections**

- Forklift trucks must be regularly checked by trained and authorized service personnel. The time intervals between the regular checks are often prescribed by a national authority. CLARK recommends an annual check-up based on an average operational performance.
- Statutory inspections are required, if for instance the operator adds an attachment to his forklift truck. Modifications to the forklift truck are prohibited.

**Operation****The driver**

- Only trained and authorized personnel may be charged with driving a forklift truck. Please also observe the legal regulations in your country.
- We strongly recommend that you wear safety clothes suited for your work. Any wide or loose clothing must be avoided. Always wear a hard hat, safety shoes and, if required, safety glasses.
- Never drive your forklift with wet or oily hands or shoes. If you slip off the brake pedal or the wheel, serious accidents and personal injury may occur.

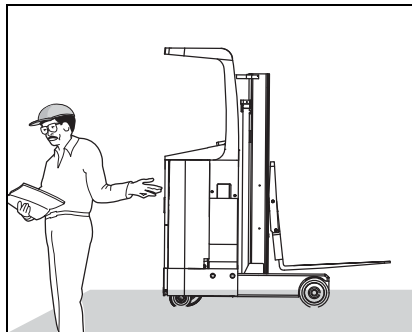
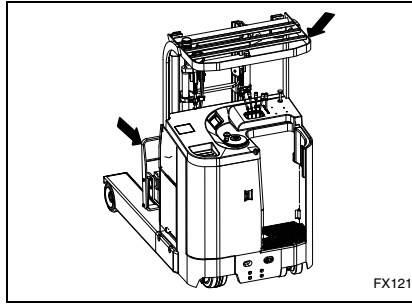

ITA

**Protezione del conducente**

Quando si eseguono operazioni di impilatura ad altezze che superano il livello visivo del conducente seduto, utilizzare un tettuccio di protezione. Se si movimentano piccole parti, deve essere presente un telaio di sostegno.

**Ispezione****Ispezione antecedente al primo utilizzo**

- Controllare il funzionamento del carrello elevatore prima di utilizzarlo. Testare le condizioni del suolo dell'area di lavoro (capacità di carico, planarità, ampiezza adeguata).

**Ispezioni regolari e in rispetto delle normative**

- I carrelli elevatori devono essere controllati regolarmente da personale di assistenza esperto e autorizzato. Gli intervalli tra i controlli regolari sono spesso determinati dalle autorità nazionali. CLARK consiglia un controllo annuale in base a prestazioni operative medie.
- Sono necessarie le ispezioni in rispetto delle normative, ad esempio nel caso in cui siano stati aggiunti accessori al carrello elevatore. È vietato apportare modifiche al carrello elevatore.

**Funzionamento****Il conducente**

- Il carrello elevatore deve essere guidato solo da personale esperto e autorizzato. Rispettare le normative del paese.
- Si consiglia vivamente di indossare dispositivi di protezione personale adeguati al lavoro. Evitare indumenti larghi. Indossare sempre caschi e calzature di sicurezza e, se necessario, occhiali protettivi.
- Non guidare il carrello con mani o scarpe bagnate o unte. Qualora sfuggisse la presa del pedale del freno o dello sterzo, potrebbero verificarsi gravi incidenti e danni personali.

RUS

**Защита водителя**

- При укладке выше уровня глаз сидящего водителя необходимо использовать защитную крышу. При перемещении деталей небольшого размера должна применяться опорная стенка каретки.

**Проверка****Проверка перед вводом в эксплуатацию**

- Перед вводом вилочного погрузчика в эксплуатацию необходимо проверить его функционирование. Необходимо предварительно проверить состояние зоны работы (допускаемая нагрузка, плоскостность, достаточная ширина).

**Регулярные и предписанные законом проверки**

- Вилочные погрузчики должны регулярно проверяться подготовленным и допущенным обслуживающим персоналом. Временные интервалы между регулярными проверками часто устанавливаются национальными органами контроля. Компания CLARK рекомендует выполнять ежегодную проверку на основе средних эксплуатационных показателей.
- Предписанные законом проверки требуются, например, в случае установки на вилочный погрузчик дополнительных принадлежностей. Модификации вилочного погрузчика запрещены.

**Эксплуатация  
Водитель**

- Вождение вилочного погрузчика может быть поручено только подготовленному и допущенному персоналу. Необходимо также соблюдать нормы законодательства, принятые в стране использования.
- Настоятельно рекомендуется носить защитную одежду, соответствующую выполняемой работе. Необходимо исключить использование широкой или свободной одежды. Во время работы необходимо всегда носить каску, защитную обувь и, если требуется, защитные очки.
- Вождение вилочного погрузчика недопустимо, если руки или обувь водителя влажные или жирные. Соскальзывания с педали тормоза или рулевого колеса может привести к аварии или травме.

POL

**Ochrona kierowcy**

Podczas układania ładunku ponad poziomem wzroku siedzącego kierowcy, musi on używać ramy bezpieczeństwa. Jeśli podnoszone są niewielkie części, należy zastosować osłonę tylną (oparcie).

**Kontrola****Kontrola przed pierwszym użyciem.**

- Funkcjonalność wózka musi zostać sprawdzona przed przyjęciem go do eksploatacji. Obszar roboczy, który ma być wykorzystywany powinien zostać zbadany pod względem warunków gruntowych (nośność, płaskość, odpowiednia szerokość).

**Regularne badania techniczne**

- Wózki widłowe muszą być regularnie sprawdzane przez wyszkolony i upoważniony personel. Odstępy czasowe między kontrolami są często określone przez władze krajowe. CLARK zaleca coroczny przegląd na podstawie średniej wyników operacyjnych.
- Badania techniczne są wymagane, jeżeli na przykład operator dodaje dodatkowy element do swojego wózka widłowego. Modyfikacje wózka widłowego są zabronione.

**Obsługa  
kierowca**

- Prowadzenie wózka widłowego można powierzyć jedynie przeszkolonemu i autoryzowanemu personelowi. Należy również przestrzegać przepisów prawnych w danym kraju.
- Zdecydowanie zaleca się nosić odzież ochronną dostosowaną do pracy. Należy unikać ubrań szerokich lub luźnych. Kierowca powinien zawsze nosić kask, obuwie ochronne, a w razie potrzeby, okulary ochronne.
- Nie wolno kierować wózkiem gdy ma się mokre lub tłuste ręce lub obuwie. Zsuniecie się nogi z pedału hamulca lub ręki z kierownicy może prowadzić do poważnych wypadków i obrażeń.

GBR

**The working area****Operating aisles**

- Never drive in areas which are closed to forklift trucks, but only use aisles cleared for forklift truck operation. Travelling aisles and loading areas must be clearly identified and free of obstacles. Watch the road surface - it must be sufficiently smooth and free of bumps, where possible. The floor within the working area for the stacking of loads must be even, horizontal and stable. Please further observe the legal regulations in your country.

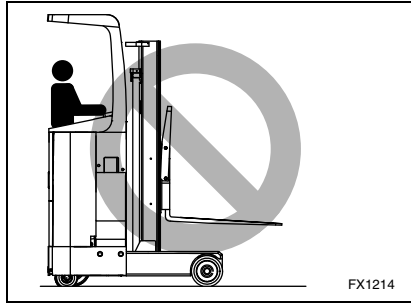
**Hazard areas**

- Forklift trucks which are to be used in flammable or explosive environments must be specially equipped for this purpose. The hazard areas must be identified accordingly.

**Traveling on public roads**

- When traveling on public roads with the forklift truck, it must be equipped in accordance with the respective national regulations. The appropriate permission must be applied from the competent authority.

ITA

**L'area di lavoro****Corridoi operativi**

- Non guidare in aree chiuse ai carrelli elevatori, ma utilizzare solo corridoi liberi appositi. I corridoi per lo spostamento e le aree di carico devono essere indicati con chiarezza e prive di ostacoli. Osservare la superficie della strada, deve essere sufficientemente uniforme e priva di buche, ove possibile. Il suolo dell'area di lavoro destinato all'impilatura delle merci deve essere uniforme, piano e stabile. Rispettare le normative del paese.

**Aree a rischio**

- I carrelli elevatori che andranno utilizzati in ambienti infiammabili o esplosivi devono essere equipaggiati appositamente. Identificare di conseguenza le aree a rischio.

**Trasferimenti su strade pubbliche**

- Quando ci si sposta con il carrello elevatore su strade pubbliche, rispettare le normative vigenti pertinenti. Ottenere le autorizzazioni appropriate presso le autorità competenti.



RUS

**Рабочая зона****Рабочие проходы**

- Не допускается проезд в зонах, запрещенных для вилочных погрузчиков, следует использовать только зоны, в которых работа вилочных погрузчиков разрешена. Проезды и зоны погрузки должны быть четко обозначены, в них должны отсутствовать препятствия. Необходимо следить за поверхностью в месте движения, по возможности она не должна иметь неровностей. Пол в рабочей зоне для укладки грузов должен быть ровным горизонтальным и прочным. Необходимо также соблюдать нормы законодательства, принятые в стране использования.

**Опасные зоны**

- Вилочные погрузчики, которые предполагается использовать в огнеопасных и взрывоопасных условиях должны быть специально оборудованы для этой цели. Опасные зоны должны быть обозначены соответствующим образом.

**Движение по общественным дорогам**

- При движении по общественным дорогам вилочный погрузчик должен быть оборудован в соответствии с действующими национальными нормами. На такое движение должно быть получено разрешение от компетентного органа.

POL

**Strefa pracy****Alejkі robocze**

- Nigdy nie należy jeździć po obszarach, które są zamknięte dla wózków widłowych. Należy używać tylko alejek przeznaczonych do pracy wózka widłowego. Alejki i strefy załadunku powinny zostać wyraźnie oznaczone i oczyszczone z wszelkich przeszkód. Zwróć uwagę na nawierzchnię - musi być wystarczająco gładka i, jeśli to możliwe, wolna od nierówności. Podłoga w miejscu układania ładunku musi być równa, pozioma i stabilna. Należy również przestrzegać przepisów prawa obowiązujących w danym kraju.

**Obszary zagrożenia**

- Wózki widłowe, które mają być wykorzystywane w środowisku łatwopalnym lub wybuchowym należy wyposażać specjalnie do tego celu. Obszary zagrożenia muszą być odpowiednio zdefiniowane.

**Jazda po drogach publicznych**

- Podczas jazdy po drogach publicznych, wózek musi być wyposażony zgodnie z odpowiednimi przepisami krajowymi. Niezbędne jest również stosowne zezwolenie wydane przez odpowiedni organ.

GBR

**Handling of loads****Picking up and placing of loads**

- Forklift trucks must never be loaded in excess of their rated capacity. The values indicated on the name plate apply only when the upright is in a vertical position.
- Spread the forks as far as possible. Always position the forks under the load as far as is practicable. Take care that the load is correctly balanced (centered) on both forks. Check the stability and balance of the load. Never lift a load with one fork only.
- When storing and stacking loads, correct placement is essential. Always place the loads carefully. Make sure that you do not exceed the maximum permissible stacking load when stacking and storing loads onto shelves.
- Never move loads stacked higher than the carriage backrest. The simultaneous pickup of several unit loads is not advised. Defective unit loads should not be moved or stacked.

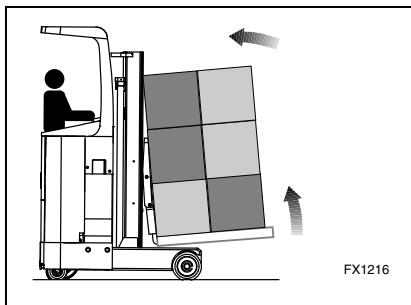
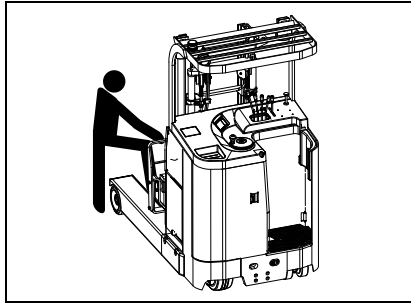
**Traveling****Visibility**

- Do not drive forwards if the load is hindering your view. In this instance, drive backwards.
- If, however, the view is still impaired, a banksman should be used to overcome the hindrance. The fork lift truck may then only be driven at walking speed and with particular caution, see also page 1.6 "Behavior during Operation".
- Ensure that the working area of your fork lift truck is adequately illuminated.

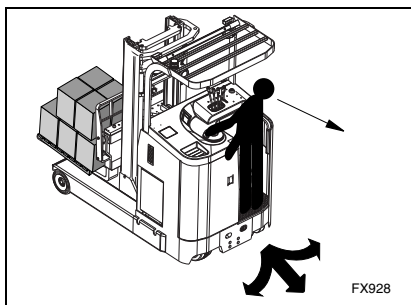

ITA

**Movimentazione dei carichi****Prelevamento e sistemazione dei carichi**

- Non superare la capacità nominale di carico del carrello elevatore. I valori indicati sulla targhetta sono applicabili solo quando il montante si trova in posizione verticale.
- Allargare le forche il più possibile. Posizionare le forche sotto il carico il più distante possibile. Bilanciare correttamente (centrare) il carico su entrambe le forche. Controllare la stabilità e il bilanciamento del carico. Non sollevare un carico con una sola forca.
- Durante le operazioni di sistemazione e impilatura dei carichi, il posizionamento corretto è essenziale. Sistemare sempre i carichi con attenzione. Non superare il carico di impilatura massimo consentito durante le operazioni di impilatura e sistemazione dei carichi sui ripiani.
- Non movimentare carichi impilati più in alto rispetto al telaio di sostegno. È preferibile non prelevare contemporaneamente diversi carichi. Non impilare o movimentare carichi difettosi.

**Spostamento****Visibilità**

- Non spostarsi in avanti se il carico ostruisce la visuale. In tal caso procedere a retromarcia.
- Se, tuttavia, la visuale risulta comunque ostruita, farsi aiutare da un operaio. Quindi far avanzare il carrello elevatore a passo d'uomo, con particolare cautela, si rimanda inoltre a pagina 1.6, "Comportamento durante il funzionamento".
- L'area di lavoro del carrello elevatore deve essere sufficientemente illuminata.

RUS

**Работа с грузами****Захват и укладка грузов**

- Вилочные погрузчики недопустимо нагружать сверх их номинальной грузоподъемности. Значения, указанные на заводской табличке с паспортными данными, относятся только к вертикальному положению рамы.
- Вилы необходимо раздвигать как можно шире. Всегда следует подводить вилы под груз как можно дальше. Необходимо, чтобы нагрузка была правильно сбалансирована (центрирована) на обеих сторонах вилочного захвата. Следует проверить устойчивость и равновесие груза. Запрещается поднимать груз одной стороной вилочного захвата.
- При хранении и штабелировании грузов необходимо их правильное расположение. Всегда внимательно размещайте грузы. При укладке и хранении на полках убедитесь, что не превышена максимально допустимая нагрузка укладки.
- Недопустимо перемещать грузы, сложенные выше опорной стенки каретки. Не рекомендуется одновременно захватывать несколько отдельных грузов. Дефектные отдельные грузы не следует перемещать или штабелировать.

**Движение****Поле обзора**

- Недопустимо двигаться вперед, если груз закрывает поле обзора. В этом случае следует двигаться задним ходом.
- Если при этом обзор по-прежнему ограничен, для решения проблемы следует попросить кого-либо помочь. Вилочный погрузчик можно при этом перемещать со скоростью пешехода и с особой осторожностью, см. также стр. 1.6 «Меры безопасности при эксплуатации».
- Убедитесь, что рабочая зона вилочного погрузчика достаточно освещена.

POL

**Przenoszenie ładunków****Podnoszenie i umieszczanie ładunków**

- Wózków widłowych nie wolno załadowywać ponad ich dozwoloną ładowność. Wartości podane na tabliczce znamionowej stosuje się tylko wtedy, gdy maszt wózka jest w pozycji pionowej.
- Rozszerz widły najbardziej jak to możliwe. Widły ustawiaj pod ładunkiem tak daleko jak to stosowne. Zwróć uwagę by ładunek był równo rozłożony na obu ramionach podnośnika. Sprawdź stabilność i równowagę ładunku. Nigdy nie podnoś ładunku używając tylko jednego ramienia podnośnika.
- Podczas przechowywania i układania ładunków, niezbędne jest ich odpowiednie umieszczenie. Zawsze umieszczaj ładunek ostrożnie. Upewnij się, że nie przekraczasz maksymalnego dopuszczalnego obciążenia podczas układania i przechowywania ładunków na półkach.
- Nie wolno przenosić ładunków ułożonych wyżej niż górna rama karetki. Jednoczesne podnoszenie kilku ładunków nie jest zalecane. Uszkodzone ładunki nie powinny być przenoszone lub układane.

**Jazda****Widoczność**

- Nie jedź do przodu, jeśli ładunek ogranicza widoczność. W tym przypadku, jedź do tyłu.
- Jeżeli, jednakże, widoczność jest wciąż ograniczona, należy skorzystać z pomocy sygnalisty. Wózek widłowy może następnie być prowadzony wyłącznie z szybkością chodzenia i ze szczególną ostrożnością, patrz również strona 1.6 "Zachowanie podczas pracy".
- Upewnij się, że obszar roboczy wózka widłowego jest odpowiednio oświetlony.

GBR

**Stability**

- Travel with the load tilted back and keep the load as low to the ground as possible (say 10 cm). This makes a better stability of the forklift truck. Keep in mind that an unladen forklift truck has a lower stability than a laden truck. Always use the same care when traveling whether laden or unladen.

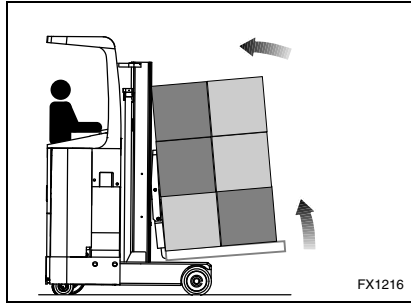
**Gradients**

- Always keep the load on the upper-side on gradients. This prevents the slipping of the load from the forks or the rolling over of the forklift truck. In a laden condition, travel uphill in forward direction and downhill in reverse direction. With restricted visibility always seek assistance when travelling on gradients. Do not turn when going up or down a ramp. Never drive diagonally across the gradient. The forklift truck can easily roll over in this case. Always reduce your speed and drive with special care.
- Gradients should always have a sufficiently rough surface. For smooth, and even travel avoid any load contact with the ground.

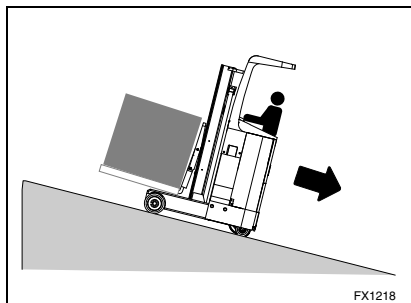
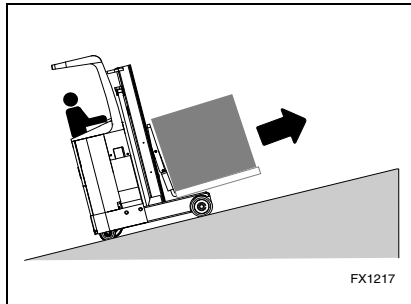

ITA

**Stabilità**

- Spostarsi con il carico inclinato all'indietro e tenerlo il più basso possibile (circa 10 cm dal suolo). In questo modo si aumenta la stabilità. Tenere presente che un carrello elevatore scarico è meno stabile di un carrello carico. Prestare sempre la stessa attenzione, durante lo spostamento con carico o senza.

**Pendii**

- Tenere il carico dal lato superiore sui pendii. In questo modo si previene che il carico scivoli dalle forche o che il carrello elevatore si ribalti. Se il carrello è carico, procedere in salita in avanti e in discesa a retromarcia. Se la visibilità è scarsa, richiedere sempre assistenza sui pendii. Non svoltare mentre si sale o si scende da una rampa. Non avanzare in diagonale sui pendii. Il carrello potrebbe ribaltarsi. Ridurre la velocità e guidare con particolare attenzione.
- La superficie dei pendii deve essere sempre piuttosto impervia. Per un movimento uniforme evitare che il carico tocchi il suolo.

RUS

**Устойчивость**

- При движении груз должен быть наклонен назад и находиться, как можно ниже (например, на высоте 10 см). Это обеспечивает улучшение устойчивости вилочного погрузчика. Следует учесть, что вилочный погрузчик без груза обладает более низкой устойчивостью, чем погрузчик с грузом. Следует с одинаковой осторожностью вести погрузчик с грузом и без груза.

**Уклоны**

- На уклонах груз всегда должен находиться выше по уклону. Это предотвращает соскальзывание груза с вил или опрокидывание вилочного погрузчика. В загруженном состоянии следует двигаться вверх по наклонному участку и спускаться по уклону задним ходом. При ограниченном поле обзора, двигаясь по уклону, следует всегда обращаться за помощью. Не следует поворачивать при движении вверх или вниз на наклонном участке. Недопустимо перемещаться по уклону по диагонали. В этом случае вилочный погрузчик может легко опрокинуться. На наклонных участках всегда следует снижать скорость и двигаться с особой осторожностью.
- Уклоны должны всегда иметь относительно шероховатую поверхность. Для равномерного плавного движения следует избегать любых касаний грузом земли.

POL

**Stabilność**

- Jeźdź z ładunkiem przechylnym do tyłu i utrzymuj obciążenie tak nisko nad ziemią, jak to możliwe (powiedzmy 10 cm). Powoduje to lepszą stabilność wózka. Należy pamiętać, że bez obciążenia wózek ma mniejszą stabilność niż gdy jest obciążony. Zawsze jeźdź zachowując tę samą ostrożność, czy to z ładunkiem lub bez ładunku.

**Pochylenia**

- Tjadąc po pochyleniach, pamiętaj by ładunek zawsze znajdował się powyżej wózka. Zapobiega to ześlizgnięciu się ładunku z wideł lub przewróceniu się wózka widłowego. Jeśli jedziesz z ładunkiem, pod górę wjeżdżaj przodem, natomiast zjeżdżaj z góry tyłem. Przy ograniczonej widoczności przy jeździe po pochyleniach, zawsze poproś o pomoc. Nie skręcaj jadąc w górę lub w dół pochylenia. Nigdy nie jeźdź w poprzek pochylenia. W takim przypadku wózek może się łatwo przewrócić. Zawsze zmniejsz prędkość i jeźdź zachowując szczególną ostrożność.
- Pochylenia powinny zawsze mieć wystarczająco chropowatą powierzchnię. Na powierzchniach gładkich lub płaskich, unikaj kontaktu ładunku z podłożem.

GBR

**Loading and unloading of vehicles**

- Always approach the vehicle carefully. Make sure that load distribution is well-balanced when loading or unloading. If you have to travel onto a vehicle for the loading or unloading process take particular care not to exceed the maximum permissible load capacity of the vehicle floor and the bridge plate. Both must be able to support the weight of the truck and load. Bridge plates must be securely fixed and must not slip when being entered. Secure the vehicle you enter with blocks against rolling. When entering vehicles or traveling on bridge plates reduce speed and be particularly careful. Also be very careful when traveling on bridge plates, especially close to the ramp edges. Keep a safe distance from the ramp edges particularly if the surface is wet or slippery.

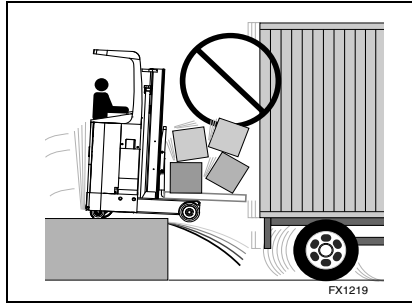

ITA

**Carico e scarico dei veicoli**

- Avvicinarsi sempre ai veicoli con attenzione. Verificare che la distribuzione dei carichi sia ben bilanciata durante le operazioni di carico e scarico. Se si deve salire su un veicolo per le operazioni di carico e scarico, prestare particolare attenzione a non superare la capacità massima di carico consentita del pavimento del veicolo e della piastra ponte. Devono essere entrambi in grado di sostenere il peso del camion e del carico. Le piastre ponte devono essere saldamente fissate e non devono scorrere durante l'accesso. Fissare il veicolo a cui si accede con blocchi, per evitarne il movimento. Quando si accede sui veicoli o su piastre ponte, ridurre la velocità e prestare particolare attenzione. Prestare inoltre particolare attenzione durante lo spostamento su piastre ponte, in particolare vicino ai limiti della rampa. Tenersi a una distanza di sicurezza dai limiti della rampa, in particolare se la superficie è bagnata o scivolosa.

**With raised forks**

- Never move your forklift truck with the load raised and tilted forward. Your forklift truck can lose stability in this condition. Only travel with the upright extended in the immediate area for picking up and stacking the loads. When raising the forks watch for obstacles above.

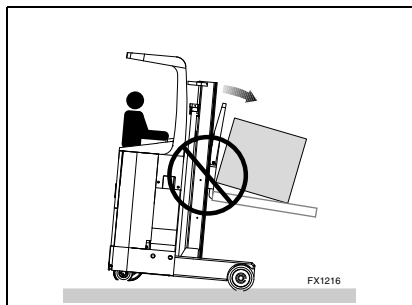
**Con le forche sollevate**

- Non spostarsi con il carrello elevatore con il carico sollevato e inclinato in avanti. Il carrello potrebbe perdere stabilità in questa condizione. Spostarsi con il montante esteso solo in prossimità dell'area per il prelievo e l'impilamento dei carichi. Quando si sollevano le forche, controllare la presenza di ostacoli.

**Tilting the upright**

- The upright should only be tilted forward directly above the stacking area when picking up or placing the load. Otherwise drive your forklift truck with the upright tilted back.

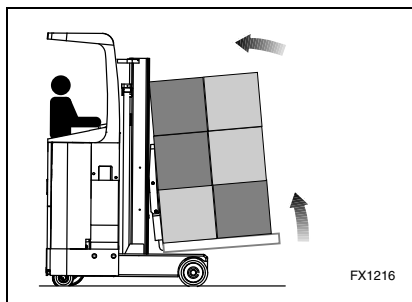
**Inclinazione del montante**

- Inclinare il montante solo quando ci si trova direttamente sopra all'area per l'impilatura durante il prelievo o la sistemazione del carico. In caso contrario, avanzare col montante inclinato all'indietro.

RUS

**Погрузка и разгрузка транспортных средств**

- К транспортным средствам необходимо всегда приближаться внимательно. При погрузке и разгрузке убедитесь, что распределение нагрузки равномерно. Если при погрузке и разгрузке необходимо въезжать в транспортное средство, следует соблюдать особую осторожность, чтобы не превысить максимально допустимую грузоподъемность пола этого транспортного средства и уравнильной площадки. И то, и другое должно выдерживать вес погрузчика и груза. Уравнильные площадки должны быть надежно закреплены и не должны соскальзывать при въезде. Следует закрепить транспортное средство, на которое въезжает погрузчик, блоками, препятствующими качению. При въезде в транспортные средства или движении по уравнильным площадкам следует снижать скорость и соблюдать особую осторожность. Также следует соблюдать особую осторожность при движении по уравнильным площадкам, особенно вблизи краев эстакад. Следует сохранять безопасное расстояние от краев эстакад, особенно, если их поверхность влажная или скользкая.

**С поднятыми вилами**

- Недопустимо перемещать вилочный погрузчик с поднятым и наклоненным вперед грузом. В этих условиях вилочный погрузчик может потерять устойчивость. Для захвата и штабелирования грузов следует двигаться с вертикальной рамой, выдвинутой в минимальной степени. При подъеме вил необходимо следить, чтобы отсутствовали препятствия подъему.

**Наклон рамы**

- Вертикальную раму следует наклонять вперед только непосредственно над зоной штабелирования при захвате и укладке груза. В остальных случаях следует перемещать вилочный погрузчик с вертикальной рамой наклоненной назад.

POL

**Załadunek i rozładunek pojazdów**

- Do pojazdu podchodź zawsze zachowując ostrożność. Upewnij się, że rozkład obciążenia jest dobrze wyważony podczas załadunku lub rozładunku. Jeśli w czasie załadunku lub rozładunku jesteś zmuszony wjechać na pojazd, upewnij się, że nie przekraczasz maksymalnej dopuszczalnej ładowności podłogi pojazdu i płyty pomostowej. Muszą one być w stanie wytrzymać ciężar wózka i obciążenia. Płyty pomostowe muszą być bezpiecznie zamocowane i nie ześliznąć się, gdy na nie wjedziesz. Zabezpiecz pojazd do którego wjeżdżasz klockami zabezpieczającymi przed toceniem. Podczas wjeżdżania do pojazdów lub jadąc po płytach pomostowych zmniejsz prędkość i zachowaj szczególną ostrożność. Zachowaj ostrożność również podczas jazdy po płytach pomostowych, szczególnie w pobliżu krawędzi rampy. Zachowaj bezpieczną odległość od krawędzi rampy szczególnie gdy nawierzchnia jest mokra lub śliska.

**Z podniesionymi widłami**

- Nigdy nie jeźdź wózkiem widłowym z ładunkiem podniesionym i pochylonym do przodu. W takiej sytuacji, wózek może stracić stabilność. Jeźdź z masztem wózka wyciągniętym w środkowej części w czasie podnoszenia i układania ładunków. Podczas podnoszenia wideł uważaj na przeszkody powyżej.

**Odchylenie masztu**

- Maszt może być pochylony do przodu tylko bezpośrednio powyżej obszaru układania podczas podnoszenia lub umieszczania ładunku. W innym wypadku, jeźdź wózkiem widłowym z masztem pochylonym do tyłu.



GBR

**Behavior during operation****Traffic rules**

- Observe all safety regulations and all warning signs. Always behave as if traveling on public roads. Reduce the speed of your forklift truck and use the horn near corners, entrances, exits and near people.

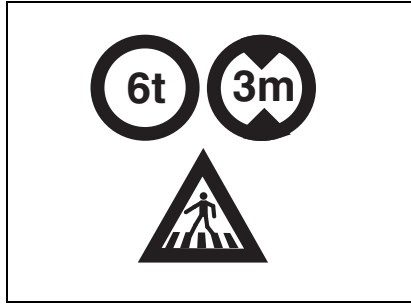
**When driving**

- Avoid any abrupt starting, excessive traveling speeds and sudden directional changes.
- Select the driving speed so that sufficient stopping distance is always available. It must be remembered that the net stopping distance increases by approximately the square of the speed and that sharp braking of the forklift truck can cause the drive wheels to slip and the truck to tip over. Braking on curves further increases the danger of the forklift truck tipping due to the tilting moment which occurs.
- Reduce speed before curves and ramps, in narrow passageways, on wet roads and restricted visibility.

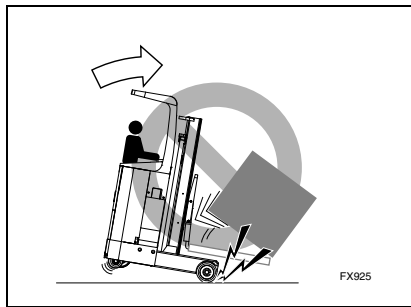

- Always operate the truck carefully even without a load. An unladen forklift truck can roll over more quickly on curves than a load truck. Always operate your truck safely and avoid accidents.
- Always look in the driving direction. No parts of the body should extend outside the truck.
- Always keep a sufficient distance from other vehicles so as to be able to stop in time in case of danger.

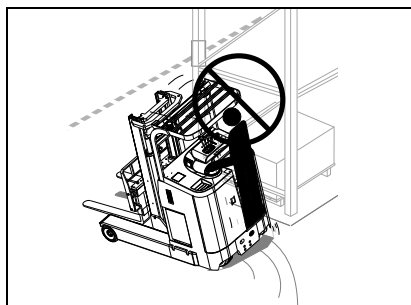

ITA

**Comportamento durante il funzionamento****Regole nel traffico**

- Osservare tutte le normative di sicurezza e i segnali stradali. Comportarsi sempre come se ci si spostasse su strade pubbliche. Ridurre la velocità del carrello elevatore e utilizzare il clacson in prossimità di angoli, ingressi, uscite e dove sono presenti persone.

**Durante la guida**

- Evitare avvisi improvvisi, velocità eccessive e cambi di direzione bruschi.
- Scegliere una velocità tale che la distanza di sicurezza per l'arresto sia sempre disponibile. Occorre tenere presente che la distanza di arresto netta aumenta di circa il quadrato della velocità e che una frenata brusca del carrello può portare a uno slittamento delle ruote con conseguente ribaltamento. Frenare nelle curve aumenta ulteriormente il rischio di ribaltamento del carrello a causa del conseguente movimento di inclinazione.
- Ridurre la velocità prima di curve e rampe, nei passaggi angusti, sulle strade bagnate e nei casi di scarsa visibilità.

- Azionare sempre il carrello con attenzione, anche quando è scarico. Un carrello elevatore scarico può ribaltarsi più facilmente nelle curve, rispetto a un carrello carico. Utilizzare sempre il carrello in maniera sicura per evitare incidenti.
- Guardare sempre nella direzione di marcia. Dal carrello non devono sporgere parti del corpo.
- Mantenere sempre una distanza adeguata dagli altri veicoli per essere in grado di arrestarsi in tempo, in caso di pericolo.



RUS

## Меры безопасности при эксплуатации

### Правила движения

- Следует соблюдать все требования техники безопасности и все предупредительные знаки. При движении следует всегда соблюдать правила движения, относящиеся к движению по общественным дорогам. Следует снижать скорость вилочного погрузчика и использовать звуковой сигнал при движении рядом с углами, входами, выходами, и вблизи людей.

### Во время движения

- Следует избегать неожиданного начала движения, чрезмерно высоких скоростей движения и резких изменений направления.
- Следует выбирать скорость движения так, чтобы обеспечить достаточный тормозной путь. Необходимо помнить, что полный тормозной путь увеличивается пропорционально квадрату скорости, и резкое торможение погрузчика может вызвать скольжение приводных колес и опрокидывание погрузчика. Торможение на поворотах также увеличивает опасность опрокидывания вилочного погрузчика из-за возникновения опрокидывающего момента.
- Следует снижать скорость перед поворотами, наклонными участками, в узких местах, на влажных дорогах и в зонах ограниченной видимости.
- Всегда следует внимательно управлять погрузчиком, даже без груза. Вилочный погрузчик без груза может опрокинуться на поворотах еще легче, чем с грузом. Всегда следует внимательно управлять погрузчиком, избегая аварий.
- Следует всегда смотреть в направлении движения. Части тела водителя не должны выступать из погрузчика.
- Следует всегда находиться на достаточной дистанции от других транспортных средств, чтобы можно было вовремя остановиться в случае опасности.

POL

## Zachowanie podczas pracy

### zasady ruchu

- Należy przestrzegać wszystkich przepisów bezpieczeństwa i wszystkich znaków ostrzegawczych. Zawsze zachowuj się jakbyś jechał po drogach publicznych. Zmniejsz szybkość swojego wózka widłowego i używaj klaksonu w pobliżu rogów, wejść, wyjść i w pobliżu ludzi.

### Podczas jazdy

- unikaj nagłego ruszania, nadmiernej prędkości i nagłych zmian kierunku jazdy.
- Dostosuj prędkość jazdy tak, by zawsze mieć wystarczająco dużo miejsca na hamowanie. Trzeba pamiętać, że odległość hamowania wzrasta o około kwadrat prędkości oraz, że nagle hamowanie może doprowadzić koła do poślizgu, a w następstwie przewrócenia się wózka. Hamowanie na zakrętach dodatkowo zwiększa niebezpieczeństwo przewrócenia się wózka z powodu występującego momentu przechyłu.
- Zmniejsz prędkość przed zakrętami i rampami, w wąskich przejściach, na mokrej nawierzchni i przy ograniczonej widoczności.
- Zawsze obsługuj wózek ostrożnie, nawet bez obciążenia. Nieobciążony wózek widłowy może przewrócić się na zakrętach szybciej niż gdy jest obciążony. Zawsze zachowuj ostrożność podczas pracy z wózkiem i unikaj wypadków.
- Zawsze patrz w kierunku jazdy. Żadne części ciała nie powinny wystawać poza obręb wózka.
- Zawsze zachowuj odpowiednią odległość od innych pojazdów, tak aby być w stanie zatrzymać się na czas w przypadku zagrożenia.

## GBR

**Safety of people**

- Always make sure that there is nobody within the hazardous area of your forklift truck. Ask these people to leave the area immediately.
- Never use your forklift truck with persons within this area. Never allow anyone to stand under the lifted load or to pass under the load.
- Do not let other persons ride on the truck, on trailers or on the load.

**Troubleshooting****Daily inspection before operation**

- Before starting to work check your forklift truck daily in accordance with the section "Daily Inspection". Always make sure that all safety systems are operating correctly. Never operate a truck which is damaged or not safe to operate. Check all warning and information signs. Any missing or damaged signs must be replaced immediately.

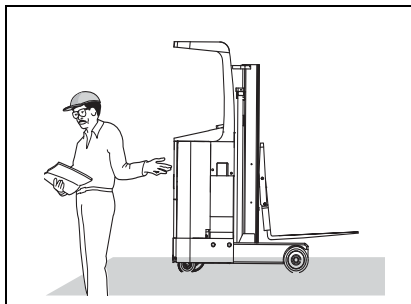
**Illumination**

- Forklift trucks used in poorly illuminated areas must be equipped with work lights.
- Forklift trucks used on public roads must be equipped with a lightning system in accordance with national regulations.

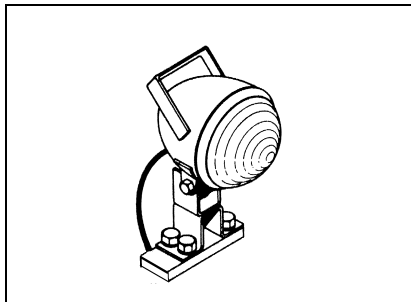
**Leaving the forklift truck**

- Never leave the forklift truck with the upright raised. Lower the carriage, tilt the upright forward, apply the parking brake, put the gear levers in the neutral position and secure your forklift truck against unauthorized use by third persons. Never park your forklift truck on gradients. But if this is necessary always secure the truck with wedges.

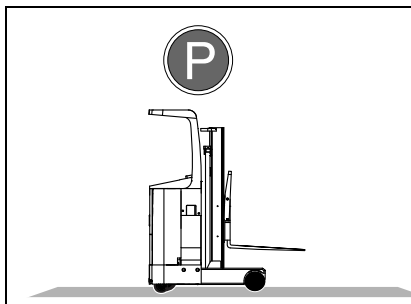

## ITA

**Sicurezza delle persone**

- Verificare che non siano presenti persone entro l'area a rischio del carrello elevatore. Chiedere loro di lasciare immediatamente l'area.
- Non utilizzare il carrello quando sono presenti persone nell'area. Non consentire a nessuno di sostare sotto il carico sospeso o di passare al di sotto di esso.
- Non far salire altre persone sul carrello, sui rimorchi o sul carico.

**Risoluzione dei problemi****Ispezione giornaliera prima del funzionamento**

- Prima di cominciare a lavorare, controllare quotidianamente il carrello, attenendosi a quanto riportato in "Ispezione giornaliera". Verificare sempre il corretto funzionamento di tutti i sistemi di sicurezza. Non utilizzare un carrello danneggiato o non sicuro. Controllare tutti gli avvisi e i segnali informativi. Sostituire i segnali mancanti o danneggiati.

**Illuminazione**

- I carrelli elevatori utilizzati in zone scarsamente illuminate devono essere dotati di luci di lavoro.
- I carrelli elevatori utilizzati su strade pubbliche devono essere dotati di un impianto di illuminazione che rispetti il codice della strada nazionale.

**Uscita dal carrello elevatore**

- Non lasciare il carrello col montante sollevato. Abbassare il carrello, inclinare il montante in avanti, innestare il freno di stazionamento, mettere la leva del cambio a folle e proteggere il carrello elevatore da utilizzi non autorizzati da parte di terzi. Non parcheggiare in pendenza. Ma se non è evitabile, fissare il carrello utilizzando i cunei.

RUS

**Безопасность**

- Необходимо убедиться в отсутствии людей в опасной зоне погрузчика. Необходимо, чтобы люди, находящиеся в этой зоне немедленно ее покинули.
- Недопустимо использовать вилочный погрузчик при нахождении людей в опасной зоне вблизи него. Запрещается стоять или проходить под поднятым грузом.
- Запрещается перевозить людей на погрузчике, на прицепах или на грузе.

**Поиск неисправностей****Ежедневный осмотр перед работой**

- Перед началом работы необходимо ежедневно проверять вилочный погрузчик в соответствии с разделом «Ежедневный осмотр». Необходимо убедиться, что все системы безопасности работают исправно. Категорически запрещается использовать поврежденный или представляющий опасность при работе погрузчик. Следует проверить все предупредительные и информационные знаки. Все отсутствующие или поврежденные знаки необходимо немедленно заменить.

**Освещение**

- Вилочные погрузчики, используемые в плохо освещенных местах, должны быть оборудованы рабочим освещением. Вилочные погрузчики, используемые на общественных дорогах, должны быть оборудованы системой освещения, соответствующей национальным нормам.

**Выход из вилочного погрузчика**

- Категорически запрещается покидать вилочный погрузчик с поднятой вертикальной рамой. Следует опустить каретку, наклонить вертикальную раму вперед, включить стояночный тормоз, установить рычаг переключения передач в нейтральное положение и обеспечить защиту от использования вилочного погрузчика, лицами, недопущенными к управлению им. Категорически запрещается стоянка вилочного погрузчика на уклонах. Если это необходимо, обязательно закрепляйте погрузчик клиньями.

POL

**Bezpieczeństwo ludzi**

- Zawsze upewnij się, że w obszarze pracy wózka widłowego nie znajdują się osoby trzecie. Jeśli jednak się znajdują, poproś je by natychmiast opuściły ten obszar.
- Nigdy nie należy używać wózka widłowego gdy w tym obszarze znajdują się inni ludzie. Nigdy nie pozwalaj komukolwiek na stanie pod ładunkiem lub przechodzenie pod nim.
- Nie pozwól, aby inne osoby jeździły na wózku, na przyczepach lub na ładunku.

**Rozwiązywanie problemów****Codzienny przegląd przed pracą**

- Codziennie przed przystąpieniem do pracy dokonaj przeglądu wózka zgodnie z sekcją "Codzienny Przegląd". Zawsze należy się upewnić, że wszystkie systemy bezpieczeństwa działają prawidłowo. Nigdy nie używaj wózka, który jest uszkodzony lub nie jest bezpieczny w obsłudze. Sprawdź wszystkie znaki ostrzegawcze i informacyjne. Brakujące lub uszkodzone znaki należy natychmiast wymienić.

**Oświetlenie**

- Wózki widłowe używane w obszarach słabo oświetlonych muszą być wyposażone w światła do pracy. Wózki widłowe używane na drogach publicznych, muszą być wyposażone w system oświetlenia zgodny z krajowymi przepisami.

**Pozostawianie wózka widłowego**

- Nigdy nie zostawiaj wózka widłowego z podniesionym masztem. Obniż podnośnik, odchyl maszt do przodu, włącz hamulec postojowy, umieść dźwignię zmiany biegów w pozycji neutralnej i zabezpiecz wózek widłowy przed nieautoryzowanym użyciem przez osoby trzecie. Nigdy nie zostawiaj wózka widłowego na pochyleniach. Jeśli jednak jest to niezbędne - zabezpiecz wózek klockami zabezpieczającymi przed stoczeniem.

## GBR

**Transport of forklift trucks in elevators**

- The transport of forklift trucks in elevators is only permitted if the elevator has a sufficient load capacity and is designed for this purpose. The fork-lift truck must be secured in a way that it cannot touch the elevator walls and may not move inadvertently. All persons travelling with the forklift truck must enter the elevator after the forklift truck and must leave before the forklift truck.

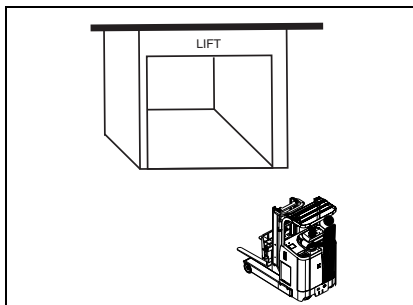
**Attachments**

- Attachments must fit the carriage without overlapping the carriage. The assembly of the attachment may only be carried out by trained and authorized personnel. If your forklift truck is equipped with one or several attachments, please read the respective operating instructions carefully. Always observe the maximum permissible load capacity of your truck when fitted with an attachment. The attachment capacity plate is positioned directly beside the name plate of the forklift truck and indicates the load capacity with a central load pickup. Only use the attachment for the function specified. Always pick up the load centrally and additionally secure it, if required, against falling, slipping, rolling, swinging or tilting. You must have been trained in using the attachment.
- For attachments with the ability to move loads more than 100 mm either side of centre, the residual load capacities must be obtained from the manufacturer and indicated on an additional capacity plate. Note that the load capacity decreases steadily with increasing height and off centre loading.

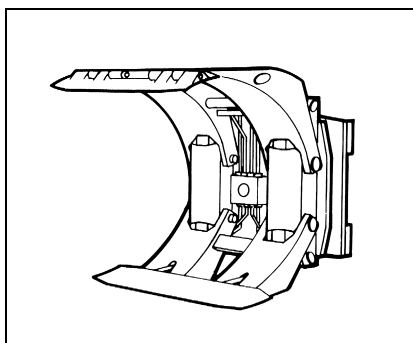

## ITA

**Trasporto di carrelli elevatori in ascensore**

- È possibile trasportare i carrelli elevatori in ascensore solo nel caso in cui la capacità di carico di quest'ultimo sia sufficiente e questo tipo di utilizzo sia previsto. Fissare il carrello elevatore in modo che non tocchi le pareti dell'ascensore e che non possa muoversi inavvertitamente. Le persone che viaggiano con il carrello devono entrare dopo e devono uscire prima.

**Accessori**

- Gli accessori devono adattarsi al carrello senza sovrapporsi. Il montaggio dell'accessorio deve essere eseguito solo da personale addestrato e autorizzato. Se il carrello elevatore è dotato di uno o più accessori, leggere attentamente le relative istruzioni operative. Osservare sempre le capacità di carico consentito massimo del carrello durante l'utilizzo con un accessorio. La piastra di capacità dell'accessorio si trova accanto alla piastra con il nome del carrello elevatore e indica la capacità di carico con un prelievo centrale di peso. Utilizzare l'accessorio solo per la funzione specificata. Prelevare sempre il peso centralmente e fissarlo ulteriormente, se è necessario, contro la caduta, lo slittamento, il rotolamento, l'oscillazione o l'inclinazione. Per utilizzare l'accessorio occorre essere stati addestrati.
- Per gli accessori in grado di movimentare carichi a oltre 100 mm nei lati, richiedere le capacità di carico residue dal produttore e che siano indicate su una targhetta aggiuntiva delle capacità. Tenere presente che la capacità di carico diminuisce sensibilmente con l'aumento dell'altezza e dello sbilanciamento del carico.

RUS

**Транспортировка вилочных погрузчиков в лифтах**

- Транспортировка вилочных погрузчиков в лифтах допускается, только если лифт имеет достаточную грузоподъемность и предназначен для этой цели. Вилочный грузоподъемник должен быть закреплен так, чтобы он не мог касаться стенок лифта или самопроизвольно перемещаться. Все лица, перемещающиеся в лифте с вилочным подъемником, должны входить в лифт после въезда подъемника и покидать лифт до его выезда.

**Принадлежности**

- Принадлежности должны устанавливаться на каретку, не перекрывая ее. Монтаж принадлежностей может выполняться только обученными и допущенными лицами. Если вилочный погрузчик оборудован одной или несколькими принадлежностями, следует внимательно прочитать соответствующие руководства по их эксплуатации. При установке на вилочный погрузчик дополнительных принадлежностей необходимо обязательно соблюдать его максимально допустимую нагрузку погрузчика. Табличка грузоподъемности принадлежностей расположена непосредственно рядом с заводской табличкой с паспортными данными вилочного погрузчика и указывает грузоподъемность с центральным приложением нагрузки. Допускается использовать дополнительные принадлежности только для выполнения предусмотренных функций. При захвате груза точка приложения нагрузки должна всегда находиться в центре, при необходимости следует дополнительно закрепить, чтобы предотвратить его падение, соскальзывание, опрокидывание, качание или наклон. Для использования дополнительных принадлежностей необходима соответствующая подготовка.
- Для принадлежностей, позволяющих перемещать грузы, отступающие от центра в любую сторону более чем на 100 мм, остаточные грузоподъемности указаны на табличке дополнительной грузоподъемности или должны быть получены у изготовителя. Грузоподъемность равномерно снижается с увеличением высоты и смещением центра нагрузки от центра.

POL

**Transport wózków widłowych w windach**

- Transport wózków widłowych w windach jest dozwolony wyłącznie jeśli winda posiada wystarczającą nośność i jest przeznaczona do tego celu. Wózek widłowy musi być zabezpieczony w taki sposób, że nie może dotykać ścian windy i nie może się przypadkowo poruszyć. Wszystkie osoby podróżujące z wózkiem widłowym muszą wejść do windy po wejździe wózka i muszą opuścić ją przed wózkiem widłowym.

**Elementy dodatkowe**

- Elementy dodatkowe muszą pasować do podnośnika. Montaż elementów dodatkowych może być wykonywany tylko przez osoby przeszkolone i upoważnione. Jeżeli wózek jest wyposażony w jeden lub kilka elementów dodatkowych, przeczytaj uważnie odpowiednie instrukcje obsługi. Zawsze przestrzegaj maksymalnej dopuszczalnej ładowności wózka, gdy jest on wyposażony w elementy dodatkowe. Płytkę znamionową elementów dodatkowych jest umieszczona bezpośrednio przy tabliczce znamionowej wózka widłowego i wskazuje ładowność przy równomiernym rozłożeniu ładunku. Używaj wyłącznie elementów dodatkowych przeznaczonych do określonej funkcji. Zawsze podnoś ładunek centralnie i dodatkowo zabezpiecz go, jeśli to konieczne, przed upadkiem, ześlizgnięciem, stoczeniem, kołysaniem lub pochylaniem. Musisz zostać przeszkolony w obsłudze danego elementu dodatkowego.
- Dla elementów dodatkowych z możliwością przemieszczania ładunków o więcej niż 100 mm od środka, ładowność musi zostać uzyskana od producenta i wskazana na dodatkowej tabliczce znamionowej. Zauważ, że ładowność maleje stopniowo wraz ze wzrostem wysokości, a także poza centrum ładowania.

GBR

**Additional regulations for special tasks****Shunting of rail vehicles**

- Rail vehicles may only be moved by a forklift truck, if the latter is equipped for this purpose. Trucks may never be used to tow a vehicle from the front, they must always be at the side of the vehicle. The traveling road must be sufficiently firm.
- For moving rail vehicles no rigid linkage but only ropes may be used. The rope is to be attached at the rear eyelet on the last rail vehicle. The fork-lift truck must be equipped with a slip coupling. The slip coupling must open automatically at a traction angle of 45 degrees. Additionally, the driver must be able to manually open the slip coupling from the driver's seat in case of danger.
- When pushing rail vehicles, the fork-lift truck and rail vehicle may not be connected to each other. The fork-lift truck must be equipped with a bumper extending laterally. Only the last rail vehicle may be pushed.

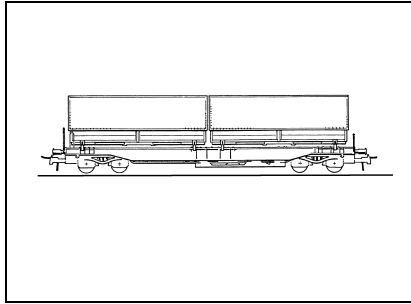

ITA

**Altre normative per attività speciali****Manovra di veicoli su rotaie**

- È possibile spostare i veicoli su rotaie solo tramite un carrello elevatore opportunamente attrezzato. Non utilizzare i carrelli per rimorchiare un veicolo dalla parte anteriore, il traino deve avvenire sempre lateralmente. La strada per lo spostamento deve essere solida a sufficienza.
- Per movimentare i veicoli su rotaie non vanno utilizzati collegamenti rigidi, ma solo cavi. Il cavo va collegato all'occhiello posteriore sull'ultimo veicolo. Il carrello elevatore deve essere dotato di un raccordo scorrevole. Il raccordo scorrevole deve aprirsi automaticamente a un angolo di trazione pari a 45 gradi. Inoltre, il conducente deve essere in grado di aprirlo manualmente dal sedile, in caso di pericolo.
- Quando si spingono veicoli su rotaie, il carrello elevatore e il veicolo non devono essere collegati. Il carrello elevatore deve essere dotato di un paraurti laterale. È possibile spingere solo l'ultimo veicolo.



RUS

**Дополнительные требования при выполнении специальных работ****Перемещение рельсовых транспортных средств**

- Рельсовые транспортные средства можно перемещать с помощью вилочного погрузчика, только если он специально оборудован для этой цели. Недопустимо использовать погрузчики для транспортировки транспортных средств спереди. Погрузчики всегда должны находиться сбоку транспортного средства. Путь перемещения должен быть достаточно твердым.
- Для перемещения рельсовых транспортных средств не допускается использовать жёсткую сцепку, можно использовать только канаты. Канат должен быть закреплен на задней проушине последнего рельсового транспортного средства. Вилочный погрузчик должен быть оборудован муфтой с осевым перемещением. Муфта с осевым перемещением должна автоматически открываться при угле тяги 45 градусов. Кроме того, водитель должен иметь возможность в случае опасности вручную раскрыть муфту с осевым перемещением с водительского места.
- При толкании рельсовых транспортных средств вилочный погрузчик и рельсовое транспортное средство не должны быть соединены между собой. Вилочный погрузчик должен быть оборудован бампером с боковым смещением. Допускается толкать только последнее рельсовое транспортное средство.

POL

**Dodatkowe regulacje do zadań specjalnych****Manewrowanie pojazdów szynowych**

- Pojazdy szynowe mogą być przenoszone przez wózki widłowe, wyłącznie jeśli są one przystosowane do tego celu. Wózki nie mogą być używane do holowania pojazdu od przodu, muszą znajdować się zawsze z boku pojazdu. Powierzchnia jazdy musi być wystarczająco stabilna i wytrzymała.
- W przypadku przenoszenia pojazdów kolejowych nie można używać sztywnych połączeń, a jedynie lin. Lina musi być przyczepiona do tylnego zaczepu ostatniego pojazdu szynowego. Wózek widłowy musi być wyposażony w sprzęgło poślizgowe. Sprzęgło poślizgowe musi otwierać się automatycznie pod kątem trakcji 45 stopni. Dodatkowo, kierowca musi być w stanie ręcznie otworzyć sprzęgło poślizgowe z siedzenia kierowcy w przypadku niebezpieczeństwa.
- Podczas pchania pojazdów kolejowych, wózek widłowy i pojazd kolejowy nie mogą być podłączone do siebie. Wózek widłowy musi być wyposażony w rozciągający się poprzecznie zderzak. Tylko ostatni pojazd szynowy może być pchany.

GBR

**Forklift trucks used as working platforms**

- Platforms on forklift trucks may only be used for occasional work which is fully supervised. This platform must be firmly connected to the forklift truck and with no extending parts. It must offer sufficient protection against the lifting mechanism and any persons on the platform must be secured against falling off. A working platform with persons on it may not be moved and the driver may not leave the forklift truck.
- **In addition, observe the statutory regulations of your country.**

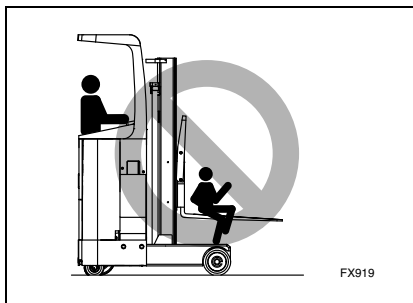

FX919

ITA

**Carrelli elevatori utilizzati come piattaforme di lavoro**

- Le piattaforme dei carrelli elevatori possono essere utilizzate per lavori occasionali, sotto stretta supervisione. La piattaforma deve essere saldamente collegata al carrello e non deve prevedere parti che fuoriescono. Deve offrire una protezione sufficiente contro il meccanismo di sollevamento e le persone sulla piattaforma devono essere protette contro la caduta. Non movimentare la piattaforma se sono presenti persone, né il conducente deve lasciare il carrello.
- **In più, attenersi alle normative vigenti.**

**Forklift trucks used for the transport of persons**

- The transport of persons by the forklift truck is only permissible, if the truck is equipped with appropriate seats or standing places and if the latter are designed for the transport of persons. Otherwise the transport of persons is prohibited.



FX1224

**Carrelli elevatori utilizzati per il trasporto di persone**

- Il trasporto di persone mediante il carrello elevatore è consentito solo nel caso in cui il carrello preveda sedili o sostegni adeguati e se questi ultimi siano stati destinati al trasporto delle persone. In caso contrario il trasporto delle persone è proibito.

**Forklift trucks used for the transport of molten masses**

- Any containers for the transport of molten masses must be fixed to the forklift truck and with no extending parts. The inadvertent operation of rotating or tilting devices must be prevented. The stability of the forklift truck must be guaranteed and the energy supply lines must be protected against high temperatures. The driver of the truck must handle the load with special care.

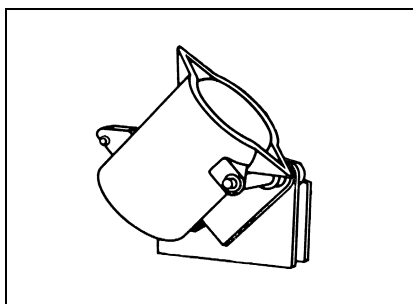
**Carrelli elevatori utilizzati per il trasporto di masse fuse**

- Fissare i contenitori per il trasporto di masse fuse al carrello e non devono essere presenti parti che fuoriescono. Prevenire il funzionamento inavvertito di dispositivi di inclinazione e rotazione. Garantire la stabilità del carrello elevatore e le linee di alimentazione devono essere protette dalle temperature elevate. Il conducente deve movimentare il carico con particolare attenzione.



RUS

**Вилочные погрузчики, используемые в качестве рабочих платформ**

- Платформы на вилочных погрузчиках могут быть использованы только для временной работы, которая полностью выполняется под надзором. Платформа должна быть прочно закреплена на вилочном погрузчике и не иметь выступающих частей. Платформа должна обеспечивать достаточную защиту от подъемного механизма, и все, работающие на платформе должны иметь средства, предотвращающие падение с платформы. Запрещается перемещать рабочую платформу с людьми, водителю погрузчика при этом запрещается покидать погрузчик.
- **Необходимо также соблюдать нормы законодательства, принятые в стране использования.**

**Вилочные погрузчики, применяемые для перевозки людей**

- Перевозка людей вилочным погрузчиком допускается, только если погрузчик оборудован соответствующими сиденьями или местами для стояния при условии, что последние предназначены для перевозки людей. В противном случае транспортировка людей запрещена.

**Вилочные погрузчики, применяемые для транспортировки расплавов**

- Любые контейнеры для транспортировки расплавов должны быть закреплены на вилочном погрузчике и не иметь выступающих частей. Необходимо исключить произвольные движения вращающихся или наклоняемых устройств. Необходимо обеспечить устойчивость вилочного погрузчика, и линии подачи электропитания должны быть защищены от воздействия высоких температур. Водитель погрузчика должен соблюдать особую осторожность при работе с грузом.

POL

**Wózki widłowe używane jako platformy robocze**

- Platformy na wózkach widłowych mogą być wykorzystywane jedynie do okazjonalnych prac, które są w pełni nadzorowane. Platforma musi być prawidłowo podłączona do wózka widłowego i bez części wystających. Musi też zapewniać wystarczającą ochronę od mechanizmu podnoszącego, a wszelkie osoby na platformie muszą być zabezpieczona przed upadkiem. Platforma robocza nie może być przesuwana gdy znajdują się na niej ludzie, a kierowca nie może opuścić wózka widłowego.
- **Ponadto, należy przestrzegać przepisów danego kraju.**

**Wózki widłowe używane do przewozu osób**

- Transport osób przez wózek widłowy jest dopuszczalny wyłącznie jeśli pojazd jest wyposażony w odpowiednie siedzenia lub miejsca stojące, i jeżeli te ostatnie są przeznaczone do przewozu osób. W innym wypadku, przewożenie osób jest zabronione.

**Wózki widłowe używane do transportu roztopionych mas**

- Wszelkie pojemniki do transportu roztopionych mas muszą być przymocowane do wózka widłowego i nie mogą mieć części wystających. Należy upewnić się, że nie dojdzie do nieumyślnego użycia urządzeń przechylających lub obracających wózka. Należy upewnić się, że zagwarantowana jest odpowiednia stabilność wózka, a kable zasilające muszą być chronione przed wysokimi temperaturami. Kierowca wózka musi obchodzić się z ładunkiem ze szczególną starannością.

GBR

**Forklift trucks used for the transport of containers**

- Containers may be transported with forklift trucks only if the forklift trucks are specially designed for this purpose and are equipped with a spreader as a load pick-up device.

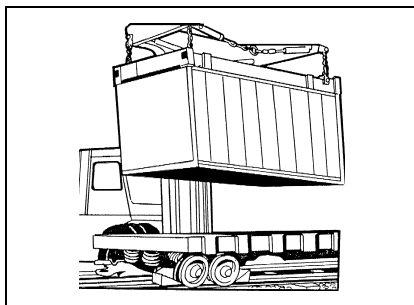
**Trailer operation**

- Trailers without a power-brake system may only be moved if the braking force of the towing forklift truck is sufficient for a safe stop. For the permissible trailer load please contact your CLARK dealer.
- Forklift trucks may only tow trailered loads, if they are specially equipped for this purpose. The regular towing of trailers may only be carried out with a special trailer coupling (not by means of a tow pin). Please observe the information on the name plate of the trailer coupling. Trailer loads effect the braking force of your forklift truck; this particularly applies to traveling on gradients. During the coupling process no persons are allowed between the trailer and the moving forklift truck.
- Please observe the valid regulations of your country.

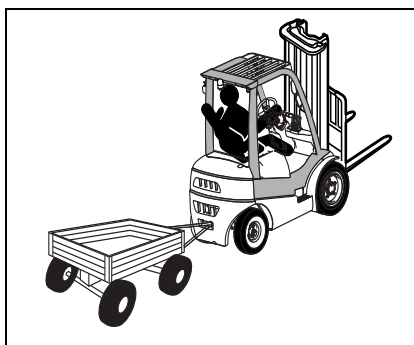
**Parking the forklift truck**

- Park your forklift truck in authorized areas only. For this purpose:
  - Fully lower the forks to the ground
  - Apply the parking brake
  - Put the directional control lever in neutral position
  - Turn the key to "Off" position
  - Remove the key.

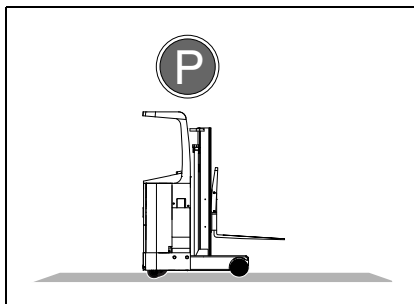

ITA

**Carrelli elevatori utilizzati per il trasporto di container**

- È possibile trasportare container se i carrelli elevatori sono progettati per tale scopo e sono dotati di divaricatore come dispositivo di prelievo del carico.

**Funzionamento a traino**

- I traini sprovvisti di impianto frenante vanno movimentati solo se la forza di frenata del carrello elevatore trainante è sufficiente per un arresto sicuro. Per conoscere il carico consentito del rimorchio contattare il rivenditore CLARK.
- I carrelli elevatori possono rimorchiare solo carichi trainati, se sono attrezzati per tale scopo. Il rimorchio di traini deve essere eseguito solo tramite il raccordo apposito (che sfrutta il perno di traino). Attenersi alle informazioni riportate sulla targhetta del nome del raccordo del rimorchio. I carichi trainati hanno effetto sulla forza frenante del carrello elevatore, ciò è particolarmente importante da considerare durante lo spostamento in pendenza. Durante il processo di accoppiamento non sono ammesse persone tra il rimorchio e il carrello elevatore in movimento.
- Rispettare le normative vigenti nel paese.

**Parcheggio del carrello elevatore**

- Parcheggiare il carrello elevatore esclusivamente in aree autorizzate a tale scopo.
  - Abbassare completamente le forche a terra.
  - Innestare il freno di stazionamento
  - Posizionare la leva di controllo direzione in folle
  - Portare la chiave in posizione "Off"
  - Togliere la chiave.

RUS

**Вилочные погрузчики, применяемые для транспортировки контейнеров**

- Допускается транспортировка контейнеров вилочными погрузчиками, только погрузчики специально предназначены для этой цели и оборудованы траверсой для крепления груза.

**Работа с прицепами**

- Прицепы без тормозной системы с усилителем могут перемещаться, только если сила торможения буксирующего вилочного подъемника достаточна для безопасной остановки. Информацию о допустимой нагрузке прицепа можно получить у дилера компании CLARK.
- Вилочные погрузчики допускаются использовать для буксировки нагруженных прицепов, только если они специально оборудованы для этой цели. Систематическая буксировка прицепов может выполняться только со специальным сцепным приспособлением для прицепа (не с помощью пальца сцепного устройства). См. информацию на заводской табличке с данными на сцепном приспособлении для прицепа. Нагрузка буксируемого прицепа влияет на тормозную силу вилочного погрузчика; это особенно важно при движении на уклонах. Во время выполнения сцепки нахождение людей между прицепом и движущимся вилочным погрузчиком недопустимо.
- Необходимо соблюдать нормы действующего законодательства страны использования.

**Постановка вилочного погрузчика на стоянку**

- Допускается постановка вилочного погрузчика на стоянку только в разрешенных местах. Для этого следует:
  - полностью опустить вилы вниз
  - включить стояночный тормоз
  - установить рычаг направления в нейтральное положение
  - повернуть ключ в положение «Off» (Отключено)
  - извлечь ключ.

POL

**Wózki widłowe używane do transportu pojemników**

- Kontenery mogą być transportowane wózkami widłowymi tylko wtedy, gdy wózki widłowe są specjalnie zaprojektowane do tego celu i są wyposażone w układarkę jako urządzenie podnoszące.

**Obsługa przyczep**

- Przyczepy bez układu hamulcowego mogą być przemieszczane, jeśli siła hamowania wózka ciągnącego jest wystarczająca do bezpiecznego zatrzymania. By uzyskać informacje o dopuszczalnej masie przyczepy skontaktuj się z dilerem CLARK.
- wózki widłowe mogą holować ładunki na przyczepach wyłącznie jeśli są specjalnie przystosowane do tego celu. Zwykle holowanie przyczep może być wykonywane przy użyciu specjalnych klamer zaczepowych (a nie pinu). Należy przestrzegać informacji na tabliczce znamionowej zaczepu. Masa przyczepy wpływa na siłę hamowania wózka, szczególnie istotne jest to przy jeździe po pochyleniach. Podczas procesu sprzęgania, między przyczepą i ruchomym wózkiem widłowym nie mogą znajdować się żadne osoby trzecie.
- Należy przestrzegać obowiązujących przepisów w danym kraju.

**Parkowanie wózka widłowego**

- Parkuj wózek jedynie w przeznaczonych do tego miejscach. W tym celu:
  - Obniż widły na ziemi
  - włącz hamulec postojowy
  - Ustaw dźwignię kontroli kierunku w pozycji neutralnej
  - przekręć kluczyk do pozycji "Off"
  - wyjmij kluczyk.

**GBR**

**ITA**

**Charging batteries of electric trucks**

**Ricaricare le batterie dei carrelli elettrici**

- The charging and maintenance of batteries may only be carried out in rooms particularly designed for this purpose by qualified personnel. In case of automatic charging devices the batteries may also be recharged by the driver himself. Please carefully read the operating instructions of the charging set manufacturer.

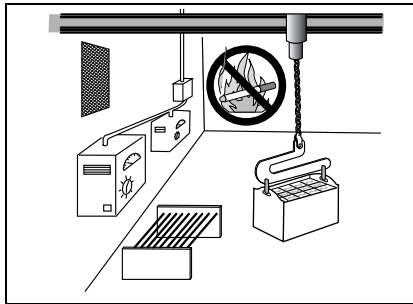

- La ricarica e la manutenzione delle batterie devono essere eseguite solo da personale qualificato, in sale apposite. In caso di dispositivi di carica automatici, le batterie possono essere ricaricate anche dal conducente. Leggere attentamente le istruzioni operative fornite dal produttore del set per caricare la batteria.

- Smoking and handling of open fires in charging stations is prohibited. Please observe the valid legal regulations of your country.



- Nelle stazioni di ricarica è vietato fumare e va evitata la presenza di fiamme libere. Rispettare le normative vigenti nel paese.

**Repairs**

**Riparazioni**

- Never carry out any maintenance or repair work under lifted loads. If the carriage must be lifted for maintenance and repair work, the carriage and inner rails must always be secured against inadvertent lowering. This can be obtained by means of a crane or with suitably dimensioned wooden beams. The beams must be inserted under the inner rails in a way that they cannot tip over. Any maintenance and repair work may only be carried out by trained and authorized personnel.



- Non eseguire interventi di manutenzione o riparazione sotto un carico sollevato. Se occorre sollevare il carrello per gli interventi di manutenzione o riparazione, fissare sempre i binari interni e il carrello stesso contro l'abbassamento improvviso. È possibile utilizzare una gru o travi di legno di dimensioni adeguate. Inserire le travi tra i binari interni in modo che non possano ribaltarsi. Gli interventi di manutenzione e riparazione devono essere eseguiti solo da personale addestrato e autorizzato.

- Safety equipment and switches may not be removed or made inefficient. Factory set adjustment values may not be changed.

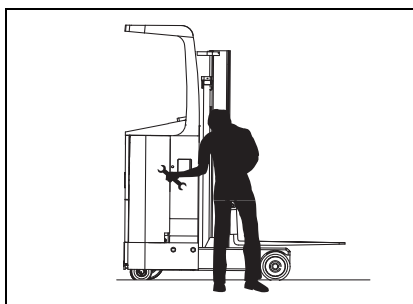

- Non rimuovere o disattivare i dispositivi e gli interruttori di sicurezza. Non è possibile modificare i valori di regolazione impostati in fabbrica.

RUS

**Зарядка аккумуляторов электропогрузчиков**

- Зарядка и техобслуживание аккумуляторов может выполняться только квалифицированным персоналом в специально предназначенных для этой цели помещениях. При наличии автоматических зарядных устройств аккумуляторы может также перезаряжать сам водитель. Необходимо внимательно прочитать руководство по эксплуатации, выпущенное изготовителем комплекта для зарядки.
- Курение и разведение открытого огня в помещениях для зарядки запрещается. Необходимо соблюдать нормы действующего законодательства страны использования.

**Ремонт**

- Категорически запрещается выполнение любых работ по техобслуживанию и ремонту под поднятыми грузами. Если для техобслуживания или ремонта необходимо поднять каретку, каретка и внутренние направляющие должны быть всегда закреплены, чтобы исключить случайное опускание. Это может быть достигнуто с помощью крана или деревянных брусьев соответствующего размера. Брусья должны быть вставлены под внутренние направляющие так, чтобы они не могли опрокинуться. Любое техобслуживание и ремонт могут выполняться только обученным и допущенным персоналом.
- Недопустимо демонтировать защитные средства и переключатели или препятствовать их работе. Недопустимо изменять установленные изготовителем регулировочные параметры.

POL

**Ładowanie akumulatorów wózków elektrycznych**

- ładowanie i konserwacja akumulatorów może być wykonywane tylko w pomieszczeniach szczególnie przeznaczonych do tego celu przez wykwalifikowany personel. W przypadku automatycznych urządzeń ładujących, akumulatory mogą również być ładowane przez samego kierowcę. Uważnie przeczytaj instrukcję obsługi dostarczoną przez producenta urządzenia ładującego.
- Palenie oraz posługiwanie się otwartym ogniem w stacji ładowania są zabronione. Proszę przestrzegać przepisów prawa obowiązujących w danym kraju.

**Naprawy**

- Nigdy nie wolno wykonywać żadnych konserwacji lub napraw pod podniesionymi ładunkami. Jeżeli podnośnik musi zostać podniesiony do prac konserwacyjnych i napraw, zarówno podnośnik jak i szyny wewnętrzne muszą być zawsze zabezpieczone przed przypadkowym opuszczeniem. Można to uzyskać za pomocą dźwigu lub odpowiednio wymiarowanych drewnianych belek. Belki muszą być umieszczone pod szynami wewnętrznymi w taki sposób, by nie mogły się przewrócić. Jakakolwiek konserwacja i naprawy mogą być wykonywane wyłącznie przez przeszkolony i upoważniony do tego personel.
- Urządzenia zabezpieczające i przełączniki nie mogą być usuwane lub wyłączane. Nie wolno zmieniać ustawień fabrycznych.

## GBR

- For any checkup, repair, maintenance and all other work concerning your forklift truck, please contact your CLARK dealer. Here, specially trained service personnel will be glad to help you at any time. Should you desire to carry out maintenance, repair and all other work on your forklift truck yourself, you can of course obtain all required spare parts and all necessary materials from your CLARK dealer. Please note: Only original CLARK spare parts guarantee the trouble free functioning and optimum economy of your forklift truck. Original CLARK spare parts are the best for your forklift truck. With their dimensional stability as well as their high material quality due to a continuous and strict quality control, they correspond to those parts used in the series production of our forklift trucks.

- Finally we would like to draw your attention to the fact that any secondary damages due to improper handling, insufficient maintenance, wrong repairs or the use of other than original CLARK spare parts waive any liability by CLARK.

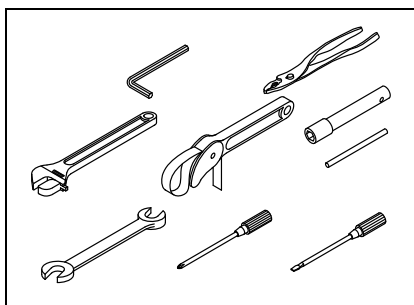

## ITA

- Per qualsiasi operazione di controllo, riparazione e manutenzione e di altro tipo che riguardano il carrello elevatore, contattare il rivenditore CLARK. Il personale estremamente qualificato sarà a disposizione in qualsiasi momento. Qualora si desideri eseguire le proprie operazioni di manutenzione, riparazione e altri interventi sul carrello elevatore, è possibile richiedere tutte le parti di ricambio e i materiali necessari al rivenditore CLARK. Nota: solo le parti di ricambio originali CLARK garantiscono un funzionamento senza problemi ed economia ottimale del carrello elevatore. Le parti di ricambio originali costituiscono la scelta migliore per il vostro carrello. Grazie alla stabilità dimensionale, che si unisce all'elevata qualità dei materiali, frutto di continui e severi controlli di qualità, corrispondono esattamente alle parti utilizzate nella produzione dei nostri carrelli elevatori.

- Infine desideriamo precisare che CLARK declina qualsiasi responsabilità derivante da danni secondari causati dalla gestione impropria, da manutenzione scarsa, riparazioni non corrette o utilizzo di parti di ricambio non originali.

RUS

- По вопросам проверки состояния, ремонта, техобслуживания и любых других работ, связанных с данным вилочным погрузчиком, необходимо обращаться к дилеру компании CLARK. Специально подготовленный обслуживающий персонал дилера будет рад в любое время оказать вам помощь. У дилера компании CLARK вы сможете также получить любые необходимые запчасти и материалы для самостоятельного выполнения технического обслуживания, ремонта и любых других работ на данном вилочном погрузчике. Внимание: Только оригинальные запасные части компании CLARK гарантируют безотказную работу и максимальную экономичность данного вилочного погрузчика. Оригинальные запасные части компании CLARK – это наилучший выбор для данного вилочного погрузчика. Благодаря стабильности размеров и высокому качеству материалов, которые обеспечиваются постоянным строгим контролем качества, они соответствуют деталям, применяемым в серийном производстве наших вилочных погрузчиков.
- И, наконец, мы хотели бы привлечь ваше внимание к тому, что любые вторичные повреждения вследствие неправильного обращения, неудовлетворительного техобслуживания, неудовлетворительного ремонта или применения не оригинальных запчастей компании CLARK, а запчастей других изготовителей, ведет к отказу компании CLARK от ответственности.

POL

- W kwestiach jakichkolwiek przeglądów, napraw, konserwacji i jakichkolwiek innych prac związanych z Twoim wózkiem widłowym, skontaktuj się z lokalnym dealerem CLARK. Specjalnie przeszkolony personel chętnie pomoże w każdej chwili. Jeśli chcesz przeprowadzić konserwację, naprawę lub jakiegokolwiek inne prace na swoim wózku widłowym samemu, możesz oczywiście uzyskać wszystkie potrzebne części zamienne oraz wszystkie niezbędne materiały od dealera CLARK. Zwróć jednak uwagę, że: Tylko oryginalne części zamienne CLARK gwarantują bezproblemowe działanie i optymalną ekonomiczność Twojego wózka widłowego. Oryginalne części zamienne CLARK są najlepsze dla Twojego wózka widłowego. Dzięki swojej stabilności wymiarowej, jak również wysokiej jakości materiału, ze względu na ciągłą i ścisłą kontrolę jakości, odpowiadają one częściom stosowanym w produkcji seryjnej naszych wózków widłowych.
- Chcielibyśmy również zwrócić Twoją uwagę na fakt, że wszelkie wtórne szkody wynikające z niewłaściwej obsługi, niewystarczającej konserwacji, błędnych napraw lub zastosowania innych niż oryginalne części zamiennych CLARK znosi odpowiedzialność z firmy CLARK.



GBR

**Fire Extinguisher**

- Prepare a fire extinguisher at the designated place and learn how to use it to prepare for a fire accident.
- You must be well aware of the actions to take in a fire or other accident.
- Define the emergency contact and prepare communication means and contact information.

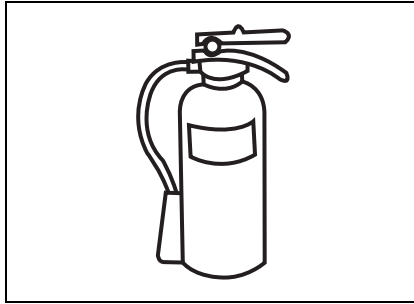
**Waste Disposal**

- Do not dump waste oil in sewer or river.
- Collect drain oil in an oil pan.
- Never spill waste oil on the ground.
- The waste materials from oil, fuel, coolant, filter, or battery must be classified and kept at designated places and disposed of by an authorized disposal service provider or nearest A/S center.

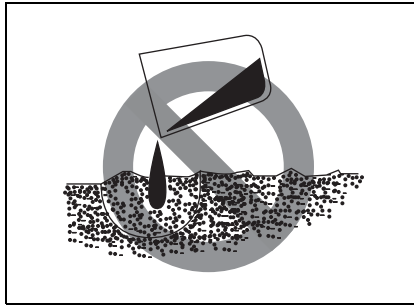

ITA

**Estintore**

- Preparare in estintore nel luogo indicato e imparare a utilizzarlo, per essere pronti in caso d'incendio.
- Occorrere conoscere bene le azioni da intraprendere in caso d'incendio o d'incidente di altro tipo.
- Definire il contatto di emergenza e preparare i mezzi di comunicazione e i contatti.

**Smaltimento**

- Non scaricare l'olio esausto in fogne o corsi d'acqua.
- Raccogliere l'olio drenato in un contenitore.
- Non versare l'olio esausto a terra.
- I materiali di scarto derivanti da olio, combustibile, liquido refrigerante, filtri e batterie vanno classificati e tenuti in luoghi preposti e smaltiti da ditte autorizzate o dal centro di raccolta più vicino.



RUS

**Огнетушитель**

Обеспечьте наличие огнетушителя в соответствующем месте и научитесь им пользоваться, чтобы подготовиться к выполнению необходимых действий в случае пожара.

Вы должны быть хорошо осведомлены о действиях, который следует выполнять при пожаре или в другой аварийной ситуации.

Создайте список организаций, к которым следует обращаться в случае возникновения экстренной ситуации, а так же обеспечьте наличие средств связи и контактной информации.

**Утилизация отходов**

Не сливайте масло в канализацию или реку.

Собирайте слитое масло в маслосборник.

Никогда не проливайте отработанное масло на землю.

Отходы масла, топлива, охладителя, фильтра или аккумулятора должны классифицироваться, храниться в соответствующем месте и утилизироваться соответствующей службой утилизации отходов или ближайшим центром A/S.

POL

**Gaśnica**

Gaśnica powinna znajdować się w odpowiednim miejscu, a operator musi znać zasady jej obsługi.

Ponadto operator powinien znać sposób postępowania w razie pożaru lub wypadku.

Należy określić dane osoby, z którą należy skontaktować się w razie wypadku i zapewnić odpowiednie środki komunikacji.

**Utylizacja odpadów**

Zużyty olej nie może być odprowadzany do studzienek kanalizacyjnych lub cieków wodnych.

Zużyty olej musi zostać odprowadzony do odpowiedniego zbiornika.

Nie wolno wylewać zużytego oleju na ziemię.

Odpady olejów, paliw, filtrów i płynu z akumulatorów muszą być odpowiednio sklasyfikowane i przechowywane w miejscach wyznaczonych przez uprawnione instytucje lub punkty serwisowe.

GBR

ITA

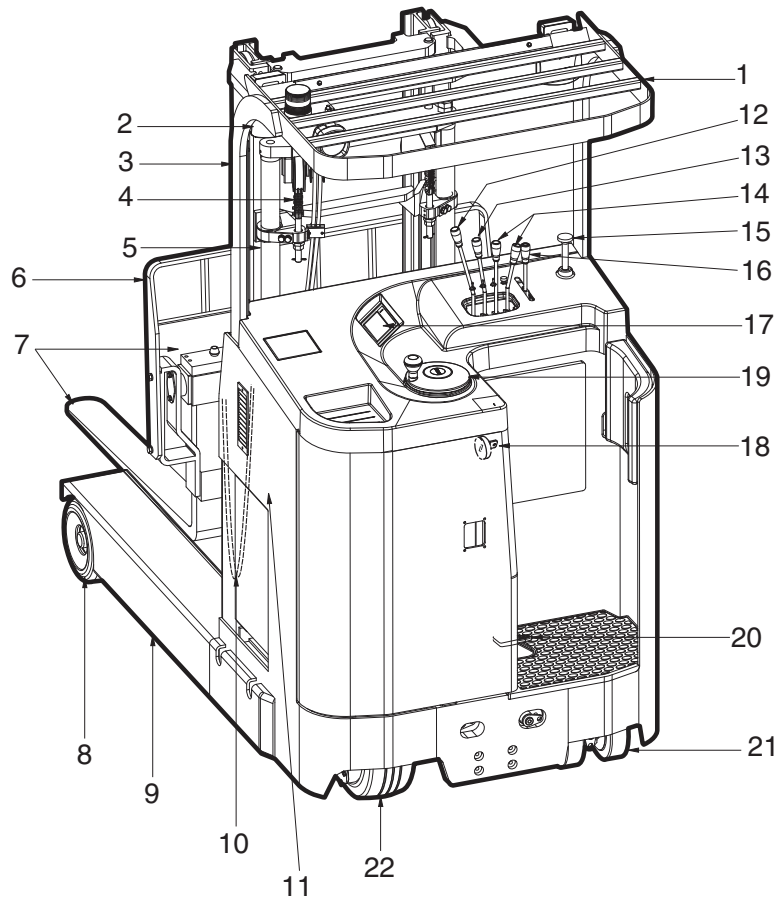

1. Overhead guard
2. Head light
3. Mast
4. Lift Chain
5. Lift cylinder
6. Load backrest
7. Fork
8. Load wheel
9. Straddle leg
10. High pressure hose
11. Hydraulic tank
12. Lift lever
13. Tilt lever
14. Reach lever
15. Emergency lever
16. Travel control lever
17. LCD display panel
18. Key switch
19. Steering wheel
20. Brake pedal
21. Caster wheel
22. Drive wheel

1. Tetto di protezione dell'operatore
2. Faro
3. Montante
4. Catena di sollevamento
5. Cilindro comando sollevamento
6. Telaio di sostegno del carico
7. Forca
8. Ruota di carico
9. Stabilizzatore
10. Flessibile alta pressione
11. Serbatoio idraulico
12. Leva per il sollevamento
13. Leva per l'inclinazione
14. Leva retrattile
15. Leva di emergenza
16. Leva di controllo movimento
17. Pannello display LCD
18. Interruttore a chiave
19. Volante
20. Pedale del freno
21. Ruota orientabile
22. Ruote motrici

RUS

1. Защитная крыша
2. Передняя фара
3. Мачта
4. Подъемная цепь
5. Подъемный цилиндр
6. Опорная стенка груза
7. Вилы
8. Нагрузочное колесо
9. Опора
10. Шланг высокого давления
11. Бак системы гидравлики
12. Рычаг подъема
13. Рычаг наклона
14. Рычаг выдвижения
15. Аварийный рычаг
16. Рычаг управления движением
17. ЖК-дисплей
18. Выключатель с ключом
19. Рулевое колесо
20. Педаль тормоза
21. Ролик
22. Ведущее колесо

POL

1. Rama bezpieczeństwa
2. Światło przednie
3. Maszt
4. Łańcuch podnoszenia
5. Siłownik
6. Karetka
7. Widły
8. Koło przednie
9. Rama
10. Wąż wysokociśnieniowy
11. Zbiornik oleju hydraulicznego
12. Dźwignia podnoszenia
13. Dźwignia przechylenia
14. Dźwignia wysuwania masztu
15. Dźwignia awaryjna
16. Dźwignia kontroli kierunku jazdy
17. Wyświetlacz LCD
18. Stacyjka
19. Kierownica
20. Pedał hamulca
21. Koło samonastawne
22. Napęd

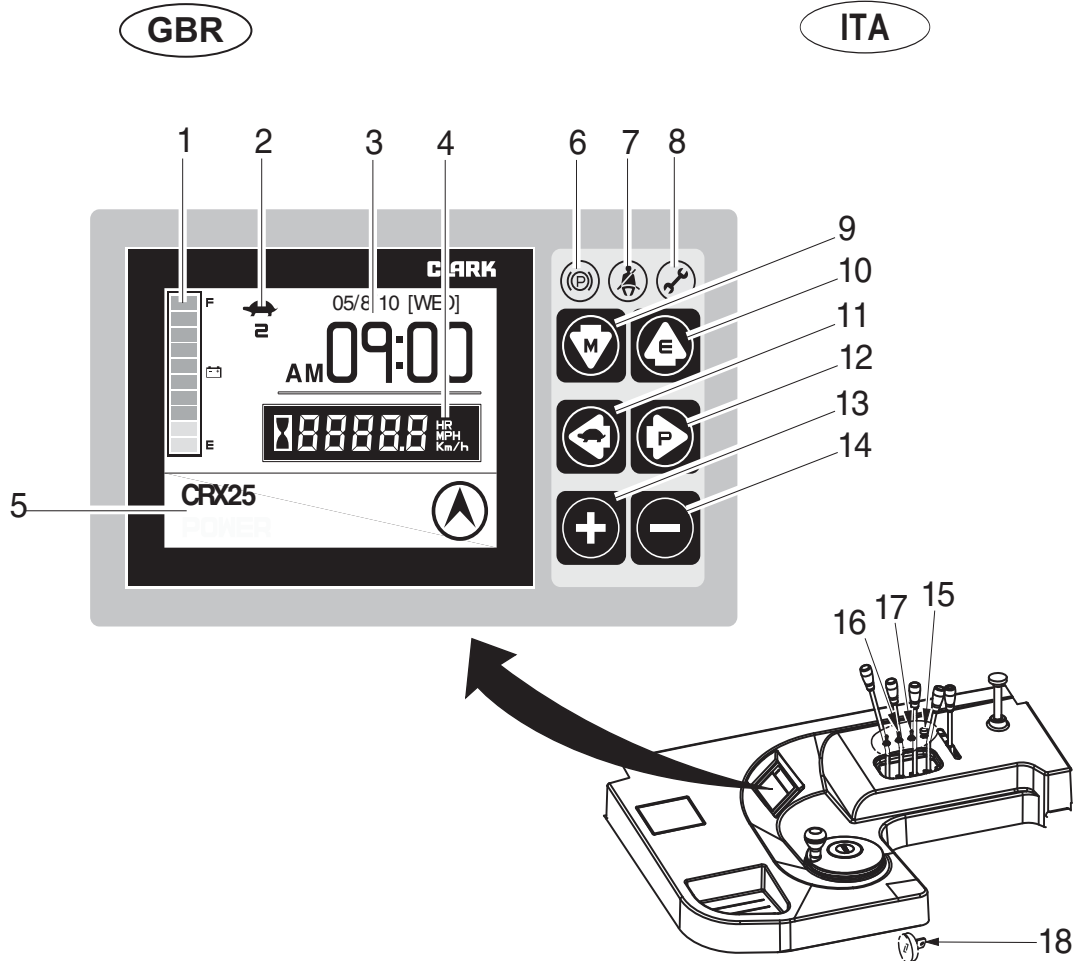

1. Battery discharge icon
2. Slow-speed icon (Turtle shaped)
3. Date & Time
4. Hourmeter & Speed
5. Message display & Travel direction icon
6. Parking brake LED
7. Seat belt LED
8. Error LED
9. Down arrow button (Mode button)
10. Up arrow button (Enter button)
11. Left arrow button (Slow speed button)
12. Right arrow button (Power button)
13. Plus button
14. Minus button
15. Horn button
16. Head light switch
17. Turn signal lamp
18. Key switch

**CAUTION**

The display may be fadeout temporarily when you put the truck under the direct sunlight. So, Please avoid putting the truck under the direct sunlight for a long time.

1. Icona batteria scarica
2. Icona velocità ridotta (a forma di tartaruga)
3. Data e ora
4. Contaore e velocità
5. Display messaggi e icona direzione spostamento
6. LED freno di stazionamento
7. LED cintura di sicurezza
8. LED errore
9. Pulsante freccia giù (pulsante modalità)
10. Pulsante freccia su (pulsante Invio)
11. Pulsante freccia sinistra (pulsante velocità ridotta)
12. Pulsante freccia destra (pulsante accensione)
13. Pulsante più
14. Pulsante meno
15. Pulsante clacson
16. Interruttore fari
17. Indicatore di direzione
18. Interruttore a chiave

**ATTENZIONE**

Quando il carrello si trova alla luce diretta del sole il display può momentaneamente oscurarsi. Evitare di esporre il carrello alla luce diretta del sole per periodi prolungati.

RUS

1. Символ разряда аккумулятора
2. Символ малой скорости («черепаха»)
3. Дата и время
4. Счётчик часов эксплуатации и скорость
5. Дисплей сообщений и символ направления движения
6. Светодиод стояночного тормоза
7. Светодиод ремня безопасности
8. Светодиод ошибки
9. Кнопка со стрелкой вниз (кнопка Mode (Режим))
10. Кнопка со стрелкой вверх (кнопка Enter (Ввод))
11. Кнопка со стрелкой влево (кнопка малой скорости)
12. Кнопка со стрелкой вправо (кнопка питания)
13. Кнопка «+»
14. Кнопка «-»
15. Кнопка звукового сигнала
16. Переключатель передней фары
17. Лампа сигнала поворота
18. Выключатель с ключом

**ВНИМАНИЕ**

При попадании на погрузчик прямых солнечных лучей яркость изображения на дисплее может временно снижаться. Поэтому не следует в течение длительного времени подвергать погрузчик действию прямых солнечных лучей.

POL

1. Ikona rozładowania akumulatora
2. Ikona niskiej prędkości (w kształcie żółwia)
3. Data i czas
4. Licznik roboczogodzin i prędkość
5. Wyświetlanie wiadomości i ikona kierunku jazdy
6. LED hamulca postojowego
7. LED pasa bezpieczeństwa
8. LED błędu
9. Przycisk strzałki w dół (przycisk Mode)
10. Przycisk strzałki w górę (przycisk Enter)
11. Przycisk strzałki w lewo (przycisk niskiej prędkości)
12. Przycisk strzałki w prawo (przycisk Zasilanie)
13. Przycisk Plus
14. Przycisk minus
15. Przycisk klaksonu
16. Włącznik światła
17. Lampka kierunkowskazu
18. Stacyjka

**UWAGA**

Wyświetlacz może się chwilowo rozmywać gdy wyjedziesz wózkiem na pełne słońce. Proszę więc unikać wystawiania wózka na działanie promieni słonecznych przez dłuższy czas.

GBR

**Message display**

The model name, POWER selection, travel direction, warning and error message are displayed.

- In normal operating condition: Model name/POWER/Travel direction
- When several messages are simultaneously displayed, it will be displayed in the order of Error, Warning and Normal condition.

If many error conditions are simultaneously occurred, the priority 2 Errors will be displayed. (The priority means Error number)

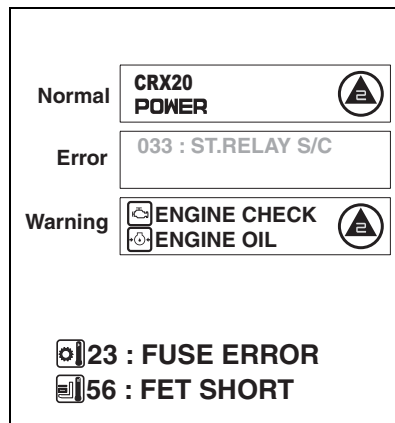

**Travel direction icon**

- It displays the traveling direction or angle of steering wheel..
- The direction icon rotates in 10 degrees. (Total 36 icon)

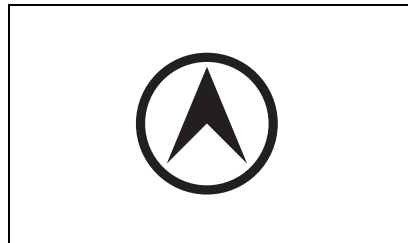

**Error icon**

- When error occurs this icon is displayed to distinguish the condition easily. When the error message is displayed, this icon is simultaneously displayed.

**Seat Belt :** At start up this symbol displays along with an audio alarm for 4 seconds. This display reminds you to fasten your seat belt.



**Parking Brake :** The symbol is displayed and "-01" status code appears on the numeric display when parking brake is applied. Release parking brake to operate truck.

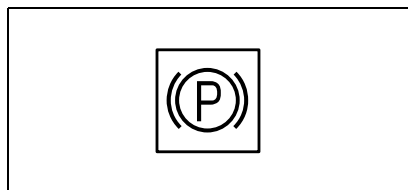

ITA

**Display messaggi**

Sono visualizzati il nome del modello, la selezione POWER, la direzione di spostamento, i messaggi di avviso e di errore.

- In condizioni operative normali: Nome del modello, Accensione, Direzione di spostamento
- Quando sono visualizzati più messaggi nell'ordine, Errore, Avviso e condizione normale.
- Se si verificano contemporaneamente molte situazioni di errore, è visualizzato l'errore di proprietà 2. (la priorità indica il numero di errore).

**Icona direzione spostamento**

- È visualizzata la direzione di spostamento o l'angolo di sterzata.
- L'icona di direzione ruota entro 10 gradi. (totale 36 icone)

**Icona errore**

- Quando si verifica un errore, è visualizzata questa icona per distinguere in maniera semplice la condizione. Quando è visualizzato il messaggio di errore, è contemporaneamente visualizzata l'icona.

**Cintura di sicurezza:** questo simbolo è visualizzato all'avvio, accompagnato da un allarme acustico per 4 secondi. Questa schermata ricorda di allacciare la cintura di sicurezza.

**Freno di stazionamento:** quando si innesta il freno di stazionamento è visualizzato il simbolo e il codice di stato "-01" sul display numerico. Per azionare il carrello rilasciare il freno di stazionamento

RUS

### Дисплей сообщений

Показывает наименование модели, выбранную МОЩНОСТЬ, направление движения, предупреждения и сообщения об ошибках.

- В режиме обычной работы:  
Наименование модели/МОЩНОСТЬ/Направление движения
- При одновременном показе нескольких сообщений их порядок следующий: Ошибка, Предупреждение и Обычное состояние.
- При одновременном возникновении нескольких ошибок отображаются 2 самые серьезные ошибки. (Приоритет это номер ошибки)

### Символ направления движения

- Показывает направление движения или угол рулевого колеса.
- Символ направления вращается с шагом 10 градусов. (Всего 36 символов)

### Символ ошибки

- При возникновении ошибки, чтобы было легко узнать об этом состоянии, отображается этот символ. При показе сообщения об ошибке одновременно отображается этот символ.

**Ремень безопасности :** При запуске этот символ отображается одновременно со звуковым сигналом в течение 4 секунд. Это напоминает о необходимости застегнуть ремень безопасности.

**Стояночный тормоз :** При включении стояночного тормоза отображается этот символ, и на цифровом дисплее появляется код состояния «-01». Для использования погрузчика снимите его со стояночного тормоза.

POL

### Wyświetlacz wiadomości

Sono visualizzati il nome del modello, la selezione POWER, la direzione di spostamento, i messaggi di avviso e di errore.

- W normalnych warunkach pracy: Nazwa modelu / POWER / kierunek jazdy
- Kiedy kilka wiadomości jest wyświetlanych równocześnie, zostaną one wyświetlone w kolejności: błąd, ostrzeżenie i stan normalny.
- Jeśli pojawia się wiele błędów równocześnie, wyświetlane będą błędy priorytetu 2. (Priorytet oznacza numer błędu)

### Ikona kierunku jazdy

- Wyświetla kierunku jazdy lub kąt kierownicy.
- Ikona kierunku obraca się co 10 stopni. (Razem 36 ikon)

### Ikona Błędu

- Gdy pojawia się błąd, ikona ta jest wyświetlana tak, by łatwo można było odróżnić problem.  
Gdy pojawi się komunikat o błędzie, ikona ta jest wyświetlana wraz z nim.

**Pas bezpieczeństwa:** Przy uruchamianiu wózka, symbol ten jest wyświetlany wraz z sygnałem dźwiękowym przez 4 sekundy. Ikona ta przypomina o zapięciu pasów bezpieczeństwa.

**Hamulec postojowy:** Gdy włączony jest hamulec postojowy, wyświetla się ikona hamulca, a na wyświetlaczu numerycznym pojawi się kod "-01". Zwolnij hamulec postojowy, by móc pracować wózkiem.

**GBR**

**Battery discharge indicator**

It displays the battery discharge condition of forklift truck.

The one bar indicates 10% charging condition.

If the battery is charged more than 20% (8 bars or more), blue LED is displayed, but it is less than 20% (2 bars or less), red LED is displayed. If it is less than 10% (1 bar), it will flicker and buzzer sound.

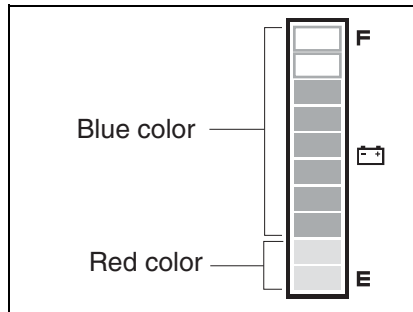

**Slow-speed indicator (Turtle shaped)**

The traveling speed of truck is limited to set speed.

The upper mark is slow speed operating icon, and the figure shows the limited max. speed. (In upper example, the limited max. speed is 2km/h)

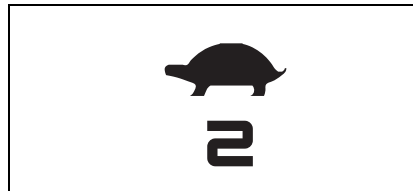

**Date & Time**

It displays current date and time.

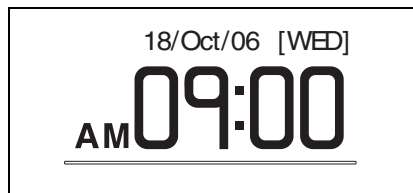

**Hourmeter & Speed**

• It displays the accumulated operating hour and traveling speed of truck.

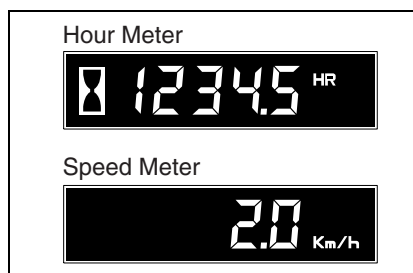

• When the traveling speed is less than 0.5km/h, it displays the accumulated operating hour.

• When the traveling speed is more than 0.5km/h, it displays the traveling speed.

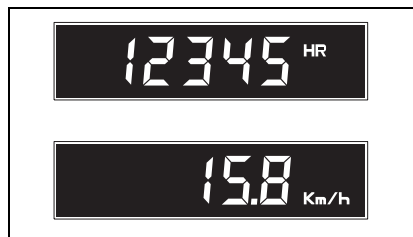

**ITA**

**Indicatore di carica della batteria**

Visualizza la condizione di carica della batteria del carrello elevatore.

La presenza di una barra indica una condizione di carica al 10%.

Se la batteria è caricata oltre il 20% (8 barre o numero maggiore), è visualizzato il LED blu, ma se non supera il 20% (2 barre o numero inferiore), è visualizzato il led ROSSO. Se il livello è inferiore al 10% (1 barra), sfarfalla ed è emesso un segnale acustico.

**Indicatore velocità ridotta (a forma di tartaruga)**

La velocità di spostamento del carrello è limitata a quella impostata.

Il segno superiore indica l'icona della velocità operativa e in figura è illustrata la velocità massima limitata (nell'esempio superiore la velocità massima limitata è 2 km/h).

**Data e ora**

Sono visualizzate l'ora e la data corrente.

**Contatore e velocità**

• Sono visualizzate le ore di funzionamento accumulate e la velocità di spostamento del carrello.

• Quando la velocità non supera 0.5 km/h, sono visualizzate le ore di funzionamento accumulate.

• Quando la velocità supera 0.5 km/h, è visualizzata la velocità.



**RUS**

### Символ разряда аккумулятора

Показывает разряд аккумулятора погрузчика. Одна полоска соответствует 10% заряда. Если аккумулятор заряжен более чем на 20% (2 полоски или более), горит синий светодиод, а если заряд меньше 20% (2 полоски или меньше), горит красный светодиод. Если заряд меньше 10% (1 полоска), индикатор мигает и раздается звуковой сигнал.

### Символ малой скорости («черепаха»)

Скорость движения погрузчика ограничена заданной скоростью. Верхний значок – это символ малой скорости движения, число при этом показывает предельную максимальную скорость. В примере выше предельная максимальная скорость равна 2 км/час.

### Дата и время

Показывает текущую дату и время.

### Счётчик часов эксплуатации и скорость

- Показывает суммарное время работы в часах и скорость движения погрузчика.

- Если скорость движения погрузчика менее 0.5 км/час, индикатор показывает суммарное время работы в часах.
- Если скорость движения погрузчика более 0.5 км/час, индикатор показывает скорость движения.

**POL**

### Wskaźnik rozładowania akumulatora

Wyświetla się gdy akumulator wózka widłowego jest rozładowana.

Jedna kreska oznacza 10% naładowania akumulatora.

Jeśli akumulator jest naładowana powyżej 20% (8 kresek lub więcej), świeci się niebieski LED, jeśli stopień naładowania wynosi mniej niż 20% (2 kreski lub mniej, świeci się czerwony LED. Jeśli jest mniej niż 10% (1 kreska), czerwona dioda LED będzie migać i rozlegnie się dźwięk brzęczyka.

### Wskaźnik niskiej prędkości (w kształcie żółwia)

Prędkość jazdy wózka jest ograniczona do prędkości wcześniej ustawionej.

Górny znak jest ikoną niskiej prędkość jazdy, a rysunek przedstawia maksymalną prędkość przy danym ograniczeniu. (W powyższym przykładzie, prędkość ograniczona jest do 2 km / h)

### Data i czas

Wyświetla aktualną datę i godzinę.

### Licznik roboczogodzin i prędkości

- Wyświetla łączny godzin pracy i prędkość jazdy wózka.

- Gdy prędkość jazdy jest mniejsza niż 0,5 km/h, wyświetlane są skumulowane godziny pracy.
- Gdy prędkość jazdy jest większa niż 0,5 km/h, wyświetla się prędkość jazdy.

**GBR**

**Service Status :** "-001", "-066", "-079", "-217", "-245" and "-255" are usually operator fault codes, and can be corrected by as explained in "Section 3". If you see any other codes displayed, the truck needs to be serviced.

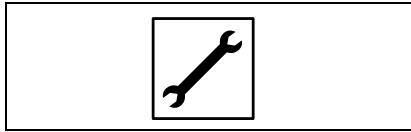

**MODE SELECTION BUTTON**

- 6 mode selection buttons are located on right side of LCD.
- Each button has specific function, and some have multiple functions.



**Down arrow button (Mode button)**

1. Pressing this button in normal operating condition, it will move to Menu mode.



**Up arrow button (Enter button)**

1. Pressing this button, it will move to upper menu.



**Left arrow button (Slow speed button)**

1. In normal operating condition, it will select/release Slow speed.
  - When pressing, the following figure will be displayed and Slow speed selected.
  - Press once more to release.
  - The figure will be disappeared and Slow speed released.

Chang of slow speed

Use "+/-" buttons to change the set speed while the Slow speed is selected. After adjusting the speed, press "Enter" (Up arrow) button to store it.

The speed can be set from 2 km/h to 9km/h with unit of 1km/h.



**ITA**

**Condizione di servizio :** "-001", "-066", "079", "-217", "-245" e "-255" indicano solitamente i codici di errore dell'operatore e possono essere corretti tramite le procedure descritte nella "Sezione 3". Se i codici visualizzati sono diversi, occorre prestare assistenza al carrello elevatore.

**PULSANTE DI SELEZIONE DELLA MODALITÀ**

- Sul lato destro dell'LCD sono ubicati 6 pulsanti per la selezione della modalità.
- Ciascun pulsante ha una funzione specifica, mentre alcuni prevedono più funzioni.

**Pulsante freccia giù (pulsante modalità)**

1. Se si preme questo pulsante, durante le condizioni operative normali, si passa alla modalità Menu.

**Pulsante freccia su (pulsante Invio)**

1. Se si preme questo pulsante si passa al menu superiore.

**Pulsante freccia sinistra (pulsante velocità ridotta)**

1. In condizioni operative normali, serve a selezionare/deselezionare la velocità ridotta.

- Una volta selezionata, sarà visualizzata la seguente figura e selezionata la velocità ridotta.
- Premere una sola volta per annullare la selezione.
- Una volta selezionata, sarà visualizzata la seguente figura e selezionata la velocità ridotta.

Modifica della velocità ridotta. Utilizzare i pulsanti "+/-" per modificare la velocità impostata, mentre è selezionata la velocità ridotta. Dopo aver regolato la velocità, premere il pulsante freccia su, "Invio" per memorizzarla.

La velocità può essere impostata da 2 a 9 km/h con scatti di 1 km/h

RUS

#### Состояние обслуживания:

«-001», «-066», «-079», «-217», «-245» и «-255» обычно представляют собой ошибки оператора, которые могут быть исправлены, как указано в Разделе 3. При появлении любых других кодов погрузчик нуждается в обслуживании.

#### КНОПКА ВЫБОРА РЕЖИМА

- На правой стороне ЖК-дисплея имеется 6 кнопок выбора режима.
- Каждая кнопка выполняет определенную функцию, а некоторые кнопки имеют несколько функций.

#### Кнопка со стрелкой вниз (кнопка режима)

1. При нажатии этой кнопки в обычном режиме работы происходит переход в режим Menu (Меню).

#### Кнопка со стрелкой вверх (кнопка Enter (Ввод))

1. При нажатии этой кнопки происходит переход в верхнее меню.

#### Кнопка со стрелкой влево (кнопка малой скорости)

1. При нажатии этой кнопки в обычном режиме работы происходит переход в режим малой скорости или выход из него.

- При нажатии отображается следующий символ, и выбирается режим малой скорости.
- Для выхода нажмите еще раз.
- Символ исчезнет, и режим малой скорости будет отключен.
- Изменение малой скорости  
Для изменения заданной скорости при выборе режима малой скорости следует использовать кнопки «+/-». После регулирования скорости нажмите кнопку «Enter» (Ввод, стрелка вверх) для сохранения. Скорость может быть задана от 2 до 9 км/час с шагом 1 км/час.

POL

**Ikona "Serwis" :** "-001", "" -066 "," -079 "," "-217", "-245" i "-255" są zwykle kodami błędów operatora i mogą być usuwane w sposób przedstawiony w "Sekcji 3". Jeśli wyświetlane są inne kody błędów, wózek musi być serwisowany.

#### PRZYCISK WYBORU TRYBU PRACY

- 6 przycisków wyboru trybu pracy znajduje się po prawej stronie wyświetlacza.
- Każdy przycisk posiada określoną funkcję, a niektóre mają wiele funkcji.

#### Przycisk strzałki w dół (przycisk Mode)

1. Naciśnięcie tego przycisku w normalnym trybie pracy, powoduje przejście do Menu.

#### Przycisk strzałki w górę (przycisk Enter)

1. Naciśnięcie tego przycisku, powoduje przejście do menu nadrzędnego.

#### Przycisk strzałki w lewo (przycisk niskiej prędkości)

1. W normalnym trybie pracy, przycisk ten włącza/wyłącza ogranicznik prędkości.

- Po naciśnięciu wyświetlona zostanie cyfra, a prędkość zostanie wybrana.
- Naciśnij ponownie, aby wyłączyć.
- Cyfra zniknie, a ogranicznik prędkości zostanie wyłączony.

#### Zmiana ograniczenia

Użyj "+ / -", aby zmienić prędkość podczas gdy ustawiany jest ogranicznik prędkości. Po ustawieniu prędkości, naciśnij "Enter" (Strzałka w górę), aby ją zachować.

Prędkość można ustawić od 2 km/h do 9 km/h, przy jednostce 1 km / h.

GBR

**Right arrow button (Power selection button)**

1. Pressing this button, it will move to right menu.
2. In normal operating condition, it will select/release Power.
  - Power mode is composed of 3 steps, and it can be adjusted by use of "+/-" buttons. After adjusting the speed, press "Enter" (Up arrow) button to store it.
  - Power mode  
In the order of Economy → Normal → Power; Pressing "+" button to move right, and "-" left.
- Economy: It is Slow speed mode to save the battery consumption as minimizing the acceleration function.
- Normal: It is normal operating mode, and smooth acceleration can be done.
- Power: Powerful acceleration is possible and the work ability will be improved.



ITA

**Pulsante freccia destra (pulsante di selezione accensione)**

1. Se si preme questo pulsante si passa al menu a destra.
2. In condizioni operative normali, serve a selezionare/deselezionare l'accensione.
  - La modalità Potenza è composta da tre scatti, ed è possibile regolarla utilizzando i pulsanti "+/-". Dopo aver regolato la velocità, premere il pulsante freccia su, "Invio" per memorizzarla.
  - Modalità potenza  
Nell'ordine Economy → Normal → Power (Risparmio energetico → Normale → Potenza); premendo il pulsante "+" per passare a destra e "-" per passare a sinistra.
- Economy: Si tratta della modalità a velocità ridotta per risparmiare il consumo della batteria, riducendo al minimo l'accelerazione.
- Normal: si tratta della modalità operativa normale, è possibile un'accelerazione media,
- Power: è possibile un'accelerazione di maggiore entità e la capacità operativa sarà migliorata.

**Plus(+) button**

1. Increase the data as set value in the current Menu mode.

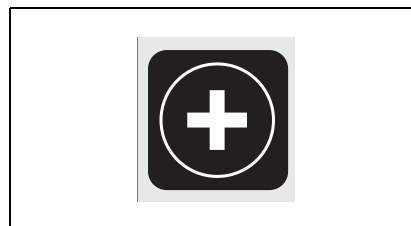

**Pulsante più (+)**

1. Aumenta i dati, in base al menu impostato nella modalità menu corrente.

**Minus(-) button**

1. Decrease the data as set value in the current Menu mode.

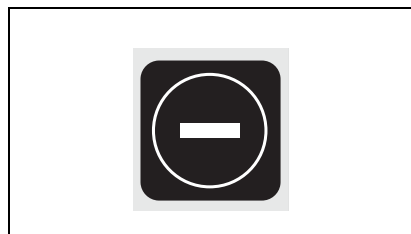

**Pulsante meno (-)**

- Diminuisce i dati, in base al menu impostato nella modalità menu corrente.

RUS

### Кнопка со стрелкой вправо (кнопка выбора питания)

1. При нажатии этой кнопки происходит переход в правое меню.
2. При нажатии этой кнопки в обычном режиме работы происходит переход в режим малой скорости или выход из него.
  - Режим питания состоит из трех 3 стадий и может регулироваться с помощью кнопок «+/-». После регулировки скорости нажмите кнопку Enter (Ввод, Стрелка вверх) для сохранения.
  - Режим питания В таком порядке Экономичный → Обычный → Питание; при нажатии кнопки «+» происходит перемещение вправо, а кнопки «-» влево.
- Экономичный: Это режим малой скорости для снижения разряда аккумулятора, минимизирует функцию ускорения.
- Обычный: Это обычный рабочий режим, в котором может выполняться плавное ускорение.
- Питание: Возможно сильное ускорение и рабочие характеристики улучшаются.

### Кнопка «плюс» (+)

1. Увеличивает данные, как заданную величину в текущем режиме Меню.

### Кнопка «минус» (-)

1. Уменьшает данные как заданную величину в текущем режиме Меню.

POL

### Strzałka w prawo (przycisk wyboru Power)

1. Naciśnięcie tego przycisku, powoduje przejście do prawego menu.
2. W normalnym trybie pracy, wciśnięcie tego przycisku włącza/wyłącza tryb Power.
  - Tryb Power składa się z 3 stopni, i może być regulowany przy użyciu przycisków "+ / -". Po nastawieniu prędkości, naciśnij "Enter" (strzałka w górę), aby ją zachować.
  - Tryb Power
    - W kolejności Economy → Normal → power; Wciśnij przycisk "+" by przejść w prawo i "-" w lewo.
- Economy: Jest to tryb niskiej prędkości, włączany by ograniczyć zużycie akumulatora minimalizując funkcję przyspieszania.
- Normal: Jest to normalny tryb pracy, możliwe jest gładkie przyspieszanie.
- Power: Możliwe jest szybkie przyspieszanie, a zdolność do pracy zostanie zwiększona.

### Przycisk plus (+)

1. Zwiększenie wartości w bieżącym trybie Menu.

### Przycisk minus (-)

1. Zmniejszenie wartości w bieżącym trybie Menu.

**GBR****ITA****Horn Button**

If this button is pressed, the horn will sound and then stop automatically when it released.

**Head Lights Switch**

When this switch is in lower part, it is OFF. If it is moved upwards, it will be ON.

**Turn Signal Switch**

When this switch is in neutral part, it is OFF. If it is moved upwards, the left turn signal lamp will be ON, and if downwards, the right one will be ON.

**Key Switch**

When this key is turned to right, it will be ON to start the machine. If it is turned left in that condition, it will be OFF and all the operation will stop.

**Pulsante clacson**

Se si preme questo pulsante, il clacson emette un segnale acustico, che si interrompe automaticamente quando si rilascia il pulsante.

**Interruttore fari**

Quando questo interruttore si trova rivolto verso il basso, i fari sono spenti. Se si sposta verso l'alto i fari si accendono.

**Interruttore indicatori di direzione**

Quando questo interruttore si trova in posizione neutra, gli indicatori non sono attivi. Se è spostato verso l'alto, si attiva l'indicatore di direzione sinistra, se si sposta verso il basso, è invece attivato l'indicatore di direzione destra.

**Chiave di accensione**

Se questa chiave è ruotata verso destra, la macchina si accende. Se poi è ruotata a sinistra, la macchina si spegne e il suo funzionamento si arresta.

RUS

**Кнопка звукового сигнала**

При нажатии этой кнопки звучит звуковой сигнал, который автоматически прекращается при отпускании.

**Переключатель передних фар**

Если переключатель находится снизу, фары ОТКЛЮЧЕНЫ. При его перемещении вверх они ВКЛЮЧЕНЫ.

**Переключатель сигнала поворота**

Если этот переключатель находится в нейтральном положении, это соответствует ОТКЛЮЧЕНИЮ. При его перемещении вверх ВКЛЮЧЕНА лампа левого сигнала поворота, а при перемещении вниз – ВКЛЮЧЕНА лампа правого сигнала поворота.

**Выключатель с ключом**

При повороте ключа вправо, он оказывается в положении ВКЛЮЧЕНО для запуска погрузчика. Если его повернуть из этого положения влево, он ОТКЛЮЧЕН, и работа полностью прекращается.

POL

**Przycisk klaksonu**

Gdy ten przycisk zostanie naciśnięty, rozlegnie się sygnał dźwiękowy, a następnie automatycznie ucichnie, gdy przycisk zostanie zwolniony.

**Włącznik świateł**

Gdy przełącznik znajduje się w dolnej części, jest to OFF (wyłączone). Jeśli przesunie się go do góry, oznacza ON (włączone).

**Włącznik kierunkowskazu**

Gdy przełącznik jest w pozycji neutralnej, sygnalizator jest OFF (wyłączony). Jeśli zostanie on przesunięty w górę, włączy się lewy kierunkowskaz, a jeśli w dół, włączy się prawy kierunkowskaz.

**Stacyjka**

Kiedy kluczyk jest przełączony w prawo, będzie włączony, a wózek będzie można uruchomić. Kiedy kluczyk jest przełączony w lewo, będzie wyłączony, a praca wózka zostanie zatrzymana.

GBR

Operating

ITA

Funzionamento

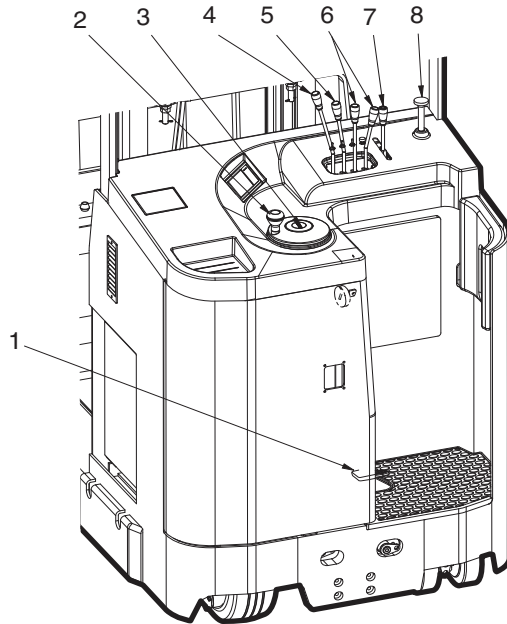

- |                       |                        |
|-----------------------|------------------------|
| 1 Brake pedal         | 5 Tilt Lever           |
| 2 Steering wheel knob | 6 Reach Lever          |
| 3 Steering wheel      | 7 Travel Control Lever |
| 4 Lift Lever          | 8 Emergency Lever      |

- |                     |                               |
|---------------------|-------------------------------|
| 1 Pedale del freno  | 5 Leva inclinazione           |
| 2 Manopola sterzo   | 6 Leva retrattile             |
| 3 Volante           | 7 Leva di controllo movimento |
| 4 Leva sollevamento | 8 Leva di emergenza           |

**Bake Pedal**

When depressing the brake pedal, brake is set and travel circuit is connected.

When taking off your foot from the pedal, the pedal is returned to the original position, the brake is set and travel circuit is disconnected at the same time.

**Steering Wheel Knob, Steering Wheel**

When operating the steering wheel, hold the steering wheel knob with your left hand (Standard machine with electric power steering)

**Lift Lever**

When you pull this lever backward, the fork goes up and push forward, the fork goes down. You can have a proper lifting speed by controlling this lever.

**Tilt Lever**

When you pull this lever backward, the fork tilts backward and push forward, the fork tilts forward. You can have a proper tilting speed by controlling this lever.

**Reach Lever**

When you push this lever forward, the mast goes forward and pull backward, the mast comes backward. You can have a proper reaching speed by controlling this lever.

**Pedale del freno**

Quando si preme il pedale è innestato il freno ed è collegato il circuito di spostamento. Quando il piede si toglie dal pedale, quest'ultimo ritorna alla sua posizione originale, il freno è disinnestato e contemporaneamente il circuito di spostamento è scollegato.

**Manopola dello sterzo, volante**

Quando si aziona lo sterzo, reggere la manopola con la mano sinistra (macchina standard con servosterzo elettrico)

**Leva di sollevamento**

Quando si tira indietro questa leva, la forca si solleva, quando si spinge in avanti, la forca si abbassa. Intervenendo su questa leva è possibile controllare la corretta velocità di sollevamento.

**Leva inclinazione**

Quando si tira indietro questa leva, la forca si inclina all'indietro, quando si spinge in avanti, la forca si inclina in avanti. Intervenendo su questa leva è possibile controllare la corretta velocità di inclinazione.

**Leva retrattile**

Quando si spinge in avanti questa leva, il montante avanza, quando si tira indietro, il montante torna indietro. Intervenendo su questa leva è possibile controllare la corretta velocità di ritrazione.



RUS

## ЭКСПЛУАТАЦИЯ

- |   |                       |   |                            |
|---|-----------------------|---|----------------------------|
| 1 | Педал тормоза         | 5 | Рычаг наклона              |
| 2 | Ручка рулевого колеса | 6 | Рычаг выдвижения           |
| 3 | Рулевое колесо        | 7 | Рычаг управления движением |
| 4 | Рычаг подъема         | 8 | Аварийный рычаг            |

**ПЕДАЛЬ ТОРМОЗА**

При нажатии педали тормоза тормоз устанавливается, и цепь движения подключается. При снятии ноги с педали педаль возвращается в исходное положение, тормоз устанавливается, и цепь движения одновременно отсоединяется.

**РУЧКА РУЛЕВОГО КОЛЕСА, РУЛЕВОЕ КОЛЕСО**

Используя рулевое колесо, следует держать его за ручку левой рукой (стандартный погрузчик с системой рулевого управления с усилением).

**РЫЧАГ ПОДЪЕМА**

Если потянуть этот рычаг назад, вилы поднимаются, если переместить рычаг вперед, вилы опускаются. Этот рычаг позволяет задать необходимую скорость подъема.

**РЫЧАГ НАКЛОНА**

Если потянуть этот рычаг назад, вилы наклоняются назад, если переместить рычаг вперед, вилы наклоняются вперед. Управляя этим рычагом, можно обеспечить необходимую скорость наклона.

**РЫЧАГ ВЫДВИЖЕНИЯ**

При нажатии этого рычага вперед мачта движется вперед, если потянуть рычаг назад, мачта движется назад. Управляя этим рычагом, можно обеспечить необходимую скорость выдвижения.

POL

## Operacja

- |   |                      |   |                           |
|---|----------------------|---|---------------------------|
| 1 | Pedał hamulca        | 5 | Dźwignia przechylenia     |
| 2 | Gałka kierownicy     | 6 | Dźwignia wysuwania masztu |
| 3 | Kierownica           | 7 | Dźwignia kierunku jazdy   |
| 4 | Dźwignia podnoszenia | 8 | Dźwignia awaryjna         |

**Pedał hamulca**

Po wciśnięciu pedału hamulca, hamulec jest włączony, a obwód jazdy jest podłączony. Gdy zdejmiesz nogę z pedału hamulca, pedał powraca do pierwotnego położenia, hamulec jest ustawiony, a obwód jazdy jest jednocześnie rozłączony.

**Gałka kierownicy, kierownica**

Podczas kierowania, trzymaj gałkę kierownicy lewą ręką (Standardowa maszyna z elektrycznym wspomaganie)

**Dźwignia podnoszenia**

Gdy pociągniesz tę dźwignię w tył, widły zostaną podniesione w górę, a gdy przesuniesz ją do przodu, widły zostaną opuszczone w dół. Właściwą prędkość podnoszenia osiągniesz kontrolując tę dźwignię w odpowiedni sposób.

**Dźwignia przechylenia**

Gdy pociągniesz tę dźwignię do tyłu, widły przechylą się do tyłu, a gdy przesuniesz ją do przodu, widły pochylą się do przodu. Właściwe nachylenie osiągniesz odpowiednio kontrolując tę dźwignię.

**Dźwignia wysuwania masztu**

Po przesunięciu tej dźwigni do przodu, maszt przesuwa się do przodu, a po pociągnięciu jej do tyłu, maszt przesuwa się do tyłu. Odpowiednią prędkość wysuwania osiągniesz odpowiednio kontrolując tę dźwignię.

GBR

### Travel Control Lever

When you push this lever forward, the machine goes forward, pull backward, the machine goes backward. You can have a proper traveling speed by controlling this lever. If you release this lever, it returns to neutral position automatically.

### Emergency Lever (In Emergency)

If you want to disconnect battery, push this lever. In emergency if you push this lever, the power is OFF.



**CAUTION**

In case of the machine installed with power steering, if you pull out this lever, steering wheel becomes heavy. Therefore, pay attention to operate this lever while traveling.

### Attachments

- Forklift trucks with hydraulic attachments are provided with one or two further control levers. These are fitted on the righthand side of the lift and tilt control levers.
- The function of these levers depends on the attachment, and the driver should be trained in the operation of these levers and the relevant attachment by the customer service.
- Please check the additional plate indicating the load carrying capacity.
- Here, you will find the maximum load capacity of your forklift truck when fitted with the respective attachment.
- Read the operating instructions for the attachment carefully, and make yourself completely familiar with all hydraulic functions before carrying a load. Learn how to operate the hydraulics smoothly and without jerks.

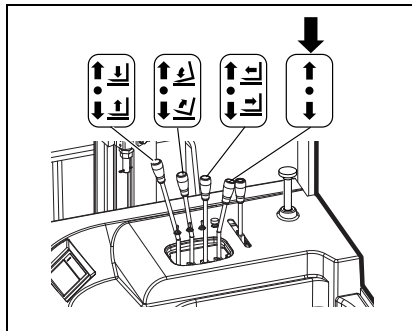

ITA

### Leva di controllo movimento

Quando si spinge in avanti questa leva, la macchina avanza, quando si tira indietro, la macchina procede all'indietro. Intervenendo su questa leva è possibile controllare la corretta velocità di movimento. Quando si rilascia la leva, questa ritorna automaticamente alla posizione neutra.

### Leva di emergenza (in caso di emergenza)

Premere questa leva se si desidera scollegare la batteria. In caso di emergenza, se si preme questa leva, la potenza è disattivata.



**ATTENZIONE**

Se la macchina è dotata di servosterzo e si preme questa leva, lo sterzo diventa pesante. Di conseguenza, non azionare la leva durante il movimento.

### Accessori

- I carrelli elevatori con accessori idraulici sono dotati di ulteriori leve di controllo. Si trovano a destra delle leve di controllo del sollevamento e dell'inclinazione.
- La funzione di tali leve dipende dall'accessorio e il conducente deve essere addestrato relativamente al funzionamento delle leve e del relativo accessorio.
- Controllare la piastra aggiuntiva che indica la capacità di carico.
- È possibile reperire la capacità di carico massimo del carrello durante l'utilizzo con un accessorio.
- Leggere attentamente le istruzioni relative all'accessorio, acquisendo familiarità con tutte le funzioni idrauliche prima di trasportare un carico. Imparare ad azionare i comandi idraulici in maniera dolce e senza scossoni.

RUS

### РЫЧАГ УПРАВЛЕНИЯ ДВИЖЕНИЕМ

При нажатии этого рычага вперед погрузчик движется вперед, если потянуть рычаг назад, погрузчик движется назад. Управляя этим рычагом, можно обеспечить необходимую скорость движения. Если этот рычаг отпустить, он автоматически возвращается в нейтральное положение.

### АВАРИЙНЫЙ РЫЧАГ (ИСПОЛЬЗУЕТСЯ В АВАРИЙНЫХ СИТУАЦИЯХ)

Для отключения аккумулятора необходимо толкать этот рычаг. Если в аварийной ситуации толкать этот рычаг, питание ОТКЛЮЧИТСЯ.



#### ВНИМАНИЕ

Если на погрузчике, на котором установлено рулевое управление с усилителем, выдвинуть этот рычаг, рулевое колесо станет туго поворачиваться. Поэтому следует с осторожностью использовать этот рычаг при движении.

### Принадлежности

- Вилочные погрузчики с гидравлическими принадлежностями снабжены одним или двумя дополнительными рычагами управления. Эти рычаги установлены на правой стороне рычагов подъема и наклона.
- Функции этих рычагов зависят от вида принадлежностей. Водитель должен быть подготовлен службой поддержки покупателей к работе с этими рычагами и соответствующими принадлежностями.
- Следует ознакомиться с информацией на дополнительной табличке, на которой указана грузоподъемность.
- Здесь вы найдете максимальную допустимую нагрузку погрузчика, оборудованного соответствующей принадлежностью.
- Необходимо внимательно прочитать инструкцию по эксплуатации принадлежности и досконально освоить все гидравлические функции перед перемещением груза. Необходимо научиться работать с гидравлическими системами плавно и без рывков.

POL

### Dźwignia kontroli kierunku jazdy

Gdy przesuniesz tę dźwignię do przodu, wózek pojedzie naprzód, po pociągnięciu dźwigni do tyłu, wózek pojedzie w tył. Odpowiednią prędkość jazdy osiągniesz odpowiednio kontrolując tę dźwignię. Gdy puścisz tę dźwignię, powraca ona automatycznie do pozycji neutralnej.

### Dźwignia awaryjna

Jeśli chcesz odłączyć akumulator, pchnij tę dźwignię. W sytuacji awaryjnej, po pchnięciu dźwigni, zasilanie zostanie odłączone.



#### UWAGA

W przypadku maszyny z zainstalowanym wspomaganie kierownicy, pociągnięcie tej dźwigni spowoduje, że sterowanie wymagać będzie więcej siły. Dlatego też, zwróć uwagę na obsługę tej dźwigni podczas jazdy.

### Elementy dodatkowe

- Wózki widłowe z hydraulicznymi elementami dodatkowymi wyposażone są w jedną lub dwie dodatkowe dźwignie sterowania. Są one zamontowane po prawej stronie dźwigni pochylenia i podnoszenia.
- Funkcja tych dźwigni zależy od elementu, a kierowca powinien być przeszkolony w zakresie używania tych dźwigni i danego elementu przez serwis.
- Proszę sprawdzić dodatkową tabliczkę wskazującą dopuszczalną ładowność.
- Znaleźć na niej można maksymalną ładowność wózka kiedy wyposażony jest on w dany element dodatkowy.
- Przeczytaj uważnie instrukcję obsługi elementu dodatkowego i zapoznaj się dokładnie ze wszystkimi funkcjami hydraulicznymi przed przeniesieniem ładunku. Dowiedz się, jak płynnie i bez szarpnięć operować hydrauliką.

GBR

### Attachment - Control lever

Actuating the corresponding lever causes the working speed to be increased automatically through the accelerator pedal position. The direction lever is to be brought into the neutral position or the inching pedal is to be depressed.

### Side shifter (special equipment)

- With a side shifter, with two fork arms fitted, you can pick up a load (see carrying force diagram), carry it and shift it horizontally to the left and to the right.
- This makes it possible to pick up and set down the load precisely. Repeated shunting can thus be avoided.
- Read the operating and maintenance instructions for the add-on unit carefully and make sure you are completely familiar with all hydraulic functions before transporting a load. Learn to use the hydraulics in a gentle and jolt-free manner.

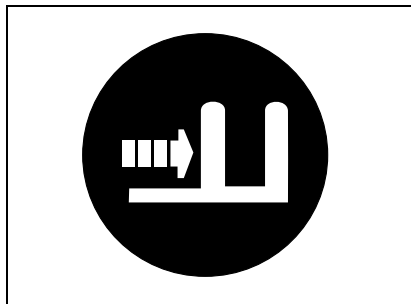

### Controlling the side shifter

- When the side shifter control lever is pushed forwards, the side shifter moves to the left.
- When it is pulled backwards, the side shifter moves to the right.

### Forklift with two-way radio or mobile phone

- For mobile phones and two-way radios the usual regulations, as in the automotive sector, apply.
- High-frequency transmission energy emitted by these and similar devices may cause malfunctions of the vehicle electronics. When installing such equipment, please contact your CLARK dealer for advice and assistance.



ITA

### Accessorio - Leva di controllo

Attuando la leva corrispondente, si aumenta la velocità di lavoro automaticamente, tramite la posizione de pedale dell'acceleratore. La leva di direzione deve trovarsi in posizione neutra, oppure premere il pedale del comando a impulsi.

### Sollevatore laterale (dispositivo speciale)

- Con il sollevatore laterale e due bracci forca installati, è possibile prelevare un carico (consultare lo schema della forza di trasporto), trasportarlo e farlo cadere orizzontalmente a destra o a sinistra.
- In questo modo è possibile prelevare e sistemare il peso in modo preciso. In questo modo è possibile evitare ripetute manovre.
- Leggere attentamente le istruzioni operative e di manutenzione relative all'accessorio e acquisire completa familiarità con tutte le funzioni idrauliche prima di trasportare un carico. Imparare a utilizzare i comandi idraulici in maniera dolce e senza scossoni.

### Controllo del sollevatore laterale.

- Quando si spinge in avanti la leva di controllo del sollevatore laterale, il sollevatore si sposta a sinistra.
- Quando è tirato all'indietro, si sposta a destra.

### Carrello elevatore con radio o telefono cellulare

- Per la radio e il telefono cellulare sono applicabili le normative del codice della strada.
- L'energia ad alta frequenza trasmessa da dispositivi simili e di questo tipo, può provocare malfunzionamento dell'elettronica del veicolo. quando si installano tali dispositivi contattare un rivenditore CLARK per assistenza.

RUS

### Принадлежность - Рычаг управления

Использование соответствующего рычага вызывает автоматическое увеличение рабочей скорости в зависимости от положения педали акселератора. Рычаг направления должен быть установлен в нейтральное положение или должна быть нажата педаль точного управления.

### Узел сдвига (специальное оборудование)

- С использованием узла сдвига и двух установленных вилок можно захватывать груз (см. диаграмму несущей способности), перемещать его и сдвигать горизонтально влево и вправо.
- Это делает возможным точно захватывать и размещать грузы, позволяя избежать многократных перемещений.
- Необходимо внимательно прочитать инструкции по эксплуатации и обслуживанию, а также досконально освоить все гидравлические функции перед перемещением груза. Необходимо научиться пользоваться гидравликой плавно и без рывков.

### Управление узлом сдвига

- При перемещении рычага управления узлом сдвига вперед узел сдвига перемещается влево.
- Если потянуть этот рычаг назад узел сдвига перемещается вправо.

### Вилочный погрузчик с двусторонней радиосвязью или мобильным телефоном

- На мобильные телефоны и двустороннюю радиосвязь распространяются требования, применяемые на автомобильном транспорте.
- Высокочастотное излучение этих и подобных устройств может вызвать неполадки в работе электронных узлов погрузчика. При установке подобного оборудования необходимо связаться с дилером компании CLARK для получения консультаций и помощи.

POL

### Elementy dodatkowe - dźwignia sterowania

Naciśnięcie odpowiedniej dźwigni powoduje, że szybkość pracy zwiększa się automatycznie poprzez położenie pedału gazu. Dźwignia kontroli kierunku jazdy musi znajdować się w neutralnym położeniu, lub pedał ruchu precyzyjnego musi być wciśnięty.

### Przesuwnik boczny (urządzenie specjalne)

- Używając przesuwника bocznego, z założonymi dwoma ramionami wózka, możesz podnosić ładunek (zobacz diagram siły przenoszenia), przenosić go i przesuwać poziomo na prawo i lewo.
- Pozwala to podnieść i ustawić ładunek precyzyjnie. Można zatem uniknąć zbędnego manewrowania.
- Przeczytaj instrukcje obsługi i konserwacji dla elementu dodatkowego uważnie i upewnij się, że jesteś w pełni zaznajomiony ze wszystkimi funkcjami hydraulicznymi przed transportowaniem ładunku. Naucz się korzystać z hydrauliki w sposób łagodny i bez szarpnięć.

### Kontrolowanie przesuwника bocznego

- Kiedy dźwignia kontroli przesuwника bocznego jest przesunięta do przodu, przesuwnik boczny przesuwa się w lewo.
- Kiedy jest pociągnięta do tyłu, przesuwnik przesuwa się w prawo.

### Wózek widłowy z radiotelefonem lub telefonem komórkowym

- Dla telefonów komórkowych i radiotelefonów zastosowanie mają zwykle przepisy, takie jak w sektorze motoryzacyjnym.
- Fale radiowe o wysokiej częstotliwości emitowane przez te i podobne urządzenia mogą powodować nieprawidłowe działanie elektroniki wózka. Instalując takie wyposażenie, skontaktuj się ze sprzedawcą CLARK w celu uzyskania pomocy.

GBR

**Warning plates**

- Your forklift truck is fitted with warning plates. Make sure that these plates are always clearly visible.
- Defective, missing or illegible plates must be replaced immediately.



**Remaining in area where load is lifted is prohibited**

This warning plate must be fitted on the both sides on the upright and has 2 meanings:

1. Persons must not stand or walk beneath raised forks (including you as the driver).
2. Persons may not be lifted or transported with the forklift truck.

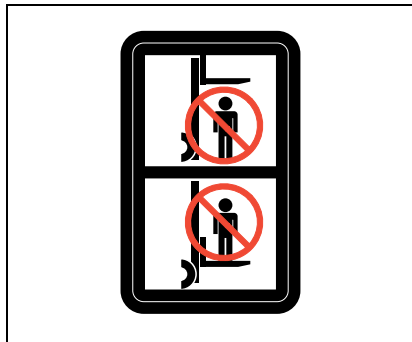

**Crushing and shearing points**

This plate is fitted on the upright. It warns of the risk of injury which exists between crossbeams, chains, rope pulleys, fork carriage and other parts of the upright. Do not climb on the upright and do not reach inside. Be aware that you will be injured if any part of your body gets caught between moving parts of the upright.

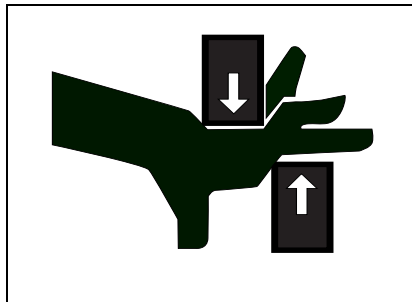

ITA

**Piastre di avvertenza**

- Sul carrello elevatore sono presenti piastre di avvertenza. Accertarsi che siano sempre chiaramente visibili.
- Le piastre difettose, mancanti o non leggibili vanno sostituite.

**È vietato sostare in un'area in cui sono sollevati i carichi.**

Questa piastra deve trovarsi su entrambi i lati del montante e ha 2 significati:

1. Le persone non devono sostare o camminare sotto le forche sollevate (è interessato anche il conducente).
2. Non sollevare, né trasportare le persone tramite il carrello elevatore.

**Punti di schiacciamento e piegamento**

Questa piastra si trova sul montante. Avvisa del rischio di lesioni derivante dal movimento tra i traversini, le catene, le pulegge, il carrello delle forche e altre parti del montante. Non arrampicarsi sul montante. Si corre il rischio di lesioni derivanti dall'intrappolamento delle parti del corpo nelle parti in movimento del montante.

RUS

### Предупреждающие таблички

- Данный погрузчик снабжен предупреждающими табличками. Необходимо, чтобы эти таблички были постоянно четко видны.
- Поврежденные, отсутствующие или неразборчивые таблички необходимо немедленно заменять.

### Находиться в зоне поднятого груза запрещается

Эта предупреждающая табличка должна быть установлена с двух сторон на вертикальной раме и означает следующее:

1. Не допускается стоять или ходить под поднятыми вилами (это относится и к водителю погрузчика).
2. Не допускается подъем и транспортировка людей с помощью погрузчика.

### Опасность раздавливания и рассекания

Эта табличка устанавливается на вертикальную раму. Она предупреждает о местах, где существует риск получения травм: между перекладинами, цепями, канатными шкивами, кареткой вил и другими частями вертикальной рамы. Запрещается подниматься на вертикальную раму и проникать в нее. Захват любой части тела движущимися частями вертикальной рамы ведет к травме!

POL

### Tabliczki ostrzegawcze

- Twój wózek jest wyposażony w tabliczki ostrzegawcze. Upewnij się, że płytki te są zawsze wyraźnie widoczne.
- Uszkodzone, brakujące lub nieczytelne płytki należy natychmiast wymienić.

### Pozostawanie w obszarze, gdzie ładunek jest podnoszony jest zabronione

Ta płytko ostrzegawcza musi znajdować się po obu stronach maszty i ma 2 znaczenia:

1. Zabronione jest by ludzie przebywali lub przechodzili pod podniesionymi widłami (włącznie z tobą jako kierowcą).
2. Zabronione jest podnoszenie lub przewożenie ludzi wózkiem widłowym.

### Zmiażdżenie i przecięcie

Ta płytko jest umieszczona na maszcie. Ostrzega o ryzyku urazu, które zachodzi pomiędzy poprzeczkami, łańcuchami, kołami linowymi, karetką i innymi częściami maszty. Nie wspinaj się na maszt i nie sięgaj do środka. Bądź świadomy, że doznasz urazu jeżeli jakkolwiek część ciała zostanie złapana pomiędzy ruchome części maszty.



GBR

**Lifting with the crane**

- Do not use the overhead guard to lift the forklift truck. If you need lifting advice, contact the authorized CLARK dealer in your area.
- Lifting shall be done by trained personnel.
- Lay the ropes so that no add-on parts are placed under load or damaged. Regulations state that suitable bracing struts must be used with the use of 4-rope lifting tackle. The bracing struts must be wider than the overall width of the forklift truck. For dimensions of the forklift truck see the technical data sheet.
- It must also be ensured that the bracing struts and the 4-rope lifting tackle have a sufficient load-bearing capacity.
- The loading weight is specified on the name plate.

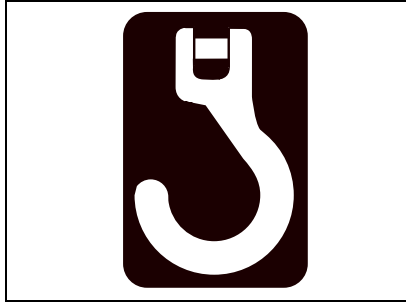

ITA

**Sollevamento con la gru**

- Non utilizzare il tettuccio di protezione per sollevare o il carrello elevatore. Se sono necessari consigli per il sollevamento, contattare un rappresentante locale autorizzato CLARK.
- Le operazioni di sollevamento devono essere eseguite da personale qualificato.
- Sistemare le funi in modo tale che sotto il carico non siano presenti accessori o parti danneggiate. Le normative stabiliscono che occorre utilizzare puntelli adeguati quando si utilizza un'imbracatura a quattro funi. I puntelli devono essere più larghi rispetto al carrello elevatore. Per le dimensioni del carrello elevatore, consultare lo schema tecnico.
- Verificare inoltre che l'imbracatura a 4 funi possieda una capacità di carico adeguata.
- Il peso di sollevamento è specificato sulla piastra identificativa.



RUS

### Предупреждающие Подъем с помощью крана

- Не допускается подъем погрузчика за его защитную крышу. Консультации по подъему можно получить, связавшись с уполномоченным дилером компании CLARK в вашем регионе.
- Подъем должен выполняться обученным персоналом.
- Канаты необходимо расположить так, чтобы исключить нагрузку и повреждение любых деталей и узлов погрузчика. Нормы требуют использования соответствующих креплений и подъемного устройства с 4 канатами. Ширина креплений должна быть больше габаритной ширины погрузчика. Габариты погрузчика указаны в таблице технических характеристик.
- Также необходимо, чтобы крепления и подъемное устройство с 4 канатами обладали достаточной грузоподъемностью.
- Поднимаемая масса указана на заводской табличке с паспортными данными.

POL

### Podnoszenie wózka za pomocą żurawia

- W czasie podnoszenia wózka nie używaj ramy bezpieczeństwa. Jeśli potrzebujesz porady dotyczącej podnoszenia, skontaktuj się z autoryzowanym dealerem firmy CLARK w Twojej okolicy.
- Podnoszenie może być wykonywane wyłącznie przez przeszkolony personel.
- Połóż liny tak, by żadne dodatkowe elementy nie były umieszczone pod obciążeniem lub uszkodzone. Przepisy stanowią, że odpowiednie rozpórki wzmacniające muszą być używane z wykorzystaniem 4-linowego wciągnika wielokrążkowego. Rozpórki wzmacniające muszą być szersze niż całkowita szerokość wózka widłowego. By poznać wymiary wózka widłowego, spójrz na jego dane techniczne.
- Trzeba się również upewnić, że rozpórki wzmacniające i 4-linowy wciągnik wielokrążkowy mają wystarczającą nośność.
- Nośność podana jest na tabliczce znamionowej.

GBR

Normal Charging

ITA

Carica normale

Check lamp  
Spia di controllo  
Контрольная лампа  
Kontrolka naładowania

Automatic charging button  
Pulsante carica automatica  
Кнопка автоматическое зарядки  
Przycisk automatycznego ładowania

Equal charging button  
Pulsante equalizzazione carica  
Кнопка выравнивающей зарядки  
Przycisk równego ładowania

Stop button  
Pulsante di arresto  
Кнопка остановки  
Przycisk STOP

Charging sequence lamp  
Spia della sequenza di carica  
Лампа последовательности зарядки  
Kontrolka sekwencji ładowania

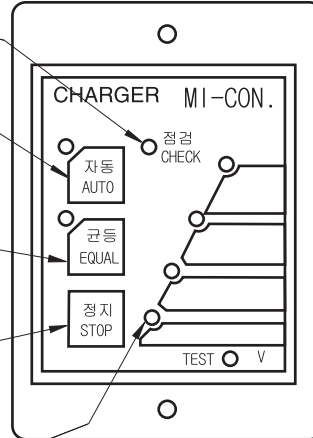

NOTE

NOTA

This is all about battery charger designated by CLARK. if you want to use a different charger, please refer to the operation manual of the charger which is included the charger.

It depends on the discharging condition or capacity of battery, but generally it takes 8 or 10 hours continuously to charge. Charger has a stationary automatic charging system. Push the button in order to start charging. When the charging is completed, it stops automatically.

Le informazioni sono relative al caricabatterie progettato da CLARK. Qualora si desiderasse utilizzare un caricabatterie diverso, fare riferimento al manuale operativo accluso al dispositivo di carica.

Dipende dalla condizione di scarica o dalla capacità della batteria, ma sono solitamente necessarie 8-10 ore di carica continua. Il caricabatterie è dotato di un impianto di carica automatica fisso. Premere il pulsante per avviare la carica. Quando la batteria è carica, si interrompe automaticamente.

1. The charging place must be covered from the rain and well ventilated. There must be no flammable around the charger.
2. Turn the key switch to OFF.
3. Connect a charging plug to a plug in the machine.
4. Insert a power plug into a plug socket.
5. Make sure that the power plug is inserted properly. If the connection is proper, automatic charging lamp and equal charging lamp light up.

1. Il luogo in cui avviene la carica deve essere al riparo dalla pioggia e ben ventilato. Non devono essere presenti materiali infiammabili.
2. Portare la chiave di accensione su OFF.
3. Collegare la presa del caricabatteria alla macchina.
4. Inserire l'alimentazione alla presa.
5. Assicurarsi che la presa di alimentazione sia stata inserita correttamente. Se la connessione è stata stabilita nel modo adeguato, si accendono le spie della carica e della carica equalizzata.

RUS

## СТАНДАРТНАЯ ЗАРЯДКА

POL

## Zwykłe ładowanie akumulatora

## ПРИМЕЧАНИЕ

Приведенные сведения относятся к зарядному устройству аккумулятора, указанному CLARK. При использовании другого зарядного устройства следует обратиться к поставляемому с ним руководству по его эксплуатации.

Продолжительность зарядки аккумулятора зависит от условий его разрядки и емкости, но обычно требуется 8 или 10 часов непрерывной зарядки. Зарядное устройство использует стационарную автоматическую систему зарядки. Для начала зарядки необходимо нажать на кнопку. После завершения зарядки она прекращается автоматически.

1. Место зарядки должно быть защищено от дождя и иметь хорошую вентиляцию. Вблизи зарядного устройства не должно быть легко воспламеняемых веществ.
2. Повернуть ключ в положение «OFF» (Отключено).
3. Соединить вилку для зарядки с разъемом в погрузчике.
4. Вставить разъем питания в розетку питания.
5. Следует убедиться, что разъем питания вставлен правильно. При правильном соединении загораются лампочка автоматической зарядки и лампочка выравнивающей зарядки.

## UWAGA

Wszystkie zawarte tu informacje dotyczą ładowarki wyprodukowanej przez firmę CLARK. Jeśli zamierzasz używać innej ładowarki, zapoznaj się z instrukcją obsługi dostarczoną wraz z tą ładowarką.

W zależności od stanu rozładowania lub pojemności akumulatora, ładowanie trwa zazwyczaj od 8 lub 10 godzin ciągłego ładowania. Ładowarka jest wyposażona w stacjonarny system automatycznego ładowania. Naciśnij przycisk, aby rozpocząć ładowanie. Gdy ładowanie zostanie zakończone, ładowarka automatycznie się wyłączy.

1. Miejsce ładowania musi być chronione przed deszczem i dobrze wentylowane. Wokół ładowarki nie mogą znajdować się żadne przedmioty ani substancje łatwopalne.
2. Przekręć klucz do pozycji OFF.
3. Podłącz wtyczkę ładowarki do wtyczki w wózku.
4. Włóż wtyczkę do gniazdka.
5. Upewnij się, że wtyczka jest prawidłowo włożona. Jeśli połączenie jest prawidłowe, lampka automatycznego ładowania i lampka równego ładowania zapalą się.

**GBR**

6. If push automatic charging button, automatic charging lamp is constantly ON and equal charging lamp is OFF. At the same time, charging starts.
7. Never pull the plug out while charging. If you want to plug out while charging, press stop button first, and then pull out the plug while holding the body.
8. When charging is completed, the lamp on the top of charging sequence display will light up.

**NOTE**

**Never use the charger in order to control traveling and hydraulic.**

**Equal Charging**

If you keep using the battery for a certain period, separation material may be produced. It is notified from the differences of gravimeter scale readings, immediately. In this case, equal charging will be required. Perform as follow procedures at every 2 weeks.

1. Push the equal charging button as like the way to handle normal charging.
2. If Equal charging lamp is ON constantly, charging starts.
3. If the gravimeter scale indicates 1.2~1.28 for each cell equally after charging, the battery is charged properly.

**NOTE**

- 1) If you pull out battery plug in order to fill up distilled water, the required hours for automatic equal charging become longer, therefore perform equal charging manually.
- 2) In case of the stationary battery, you can't perform automatic equal charging. Therefore, perform periodic equal charging manually.
- 3) If you want to perform automatic charging for keeping the battery warm after a long break time in cold season, automatic charging lamp flickers.

**ITA**

6. Se si preme il pulsante di carica automatica, la spia relativa rimane accesa, mentre la spia dell'equalizzazione di carica rimane spenta e la carica è avviata.
7. Non scollegare durante la carica. Se si desidera scollegare durante la carica, premere prima il pulsante di arresto ed estrarre la spina.
8. Quando la carica è terminata, si accende la spia sul display della sequenza di carica.

**NOTA**

**Non utilizzare il caricabatterie per controllare lo spostamento o i comandi idraulici.**

**Carica equalizzata**

Se si utilizza continuamente la batteria per un periodo, si produce materiale di separazione. È immediatamente notificato dalle differenze delle letture sulla scala del gravimetro. In questo caso, è necessaria la carica equalizzata. Eseguire le procedure seguenti ogni due settimane.

1. Premere il pulsante di carica desiderato, come per la carica normale.
2. Se la spia della carica equalizzata è accesa, si avvia il processo di carica.
3. Se la scala del gravimetro indica 1.2~1.28 per ciascuna cella anche dopo la carica, la batteria è stata caricata correttamente.

**NOTA**

- 1) Se si toglie la presa della batteria per rabboccare con acqua distillata, le ore necessarie per la carica equalizzata automatica aumentano, quindi eseguire la carica equalizzata manualmente.
- 2) Se la batteria è fissa, non è possibile eseguire la carica equalizzata automatica. Di conseguenza, eseguire la carica equalizzata periodica manualmente.
- 3) Se si desidera eseguire la carica manuale per tenere riscaldare la batteria dopo un lungo periodo di fermo in inverno, la spia della carica automatica lampeggia.

RUS

6. При нажатии кнопки автоматической зарядки лампочка автоматической зарядки постоянно ВКЛЮЧЕНА, а лампочка выравнивающей зарядки ОТКЛЮЧЕНА. Одновременно начинается зарядка.
7. Недопустимо извлекать вилку во время зарядки. Для извлечения вилки во время зарядки следует сначала нажать кнопку остановки, а затем извлечь вилку, держа ее за корпус.
8. После завершения зарядки загорится лампочка сверху на дисплее последовательности зарядки.

**ПРИМЕЧАНИЕ**

Категорически запрещается использовать зарядное устройство для проверки движения и гидравлической системы.

**Выравнивающая зарядка**

При использовании аккумулятора в течение некоторого времени может происходить выделение определенных веществ. Это можно сразу увидеть по изменению показаний ареометра. В этом случае требуется выравнивающая зарядка. Каждые 2 недели необходимо выполнять следующую процедуру.

1. Нажать кнопку выравнивающей зарядки, как при стандартной зарядке.
2. Если лампочка выравнивающей зарядки постоянно ВКЛЮЧЕНА, зарядка началась.
3. Если ареометр после зарядки показывает 1,2-1,28 для каждого элемента, аккумулятор заряжен правильно.

**ПРИМЕЧАНИЕ**

- 1) При извлечении пробки аккумулятора для заливки дистиллированной воды, требуемое время автоматической выравнивающей зарядки увеличивается, поэтому следует выполнить выравнивающую зарядку вручную.
- 2) В случае использования стационарного аккумулятора автоматическая выравнивающая зарядка выполнена быть не может. Поэтому следует периодически выполнять выравнивающую зарядку вручную.
- 3) При выполнении автоматической зарядки для поддержания аккумулятора теплым после длительного перерыва в работе в холодное время года, лампочка автоматической зарядки мигает.

POL

6. Jeśli wciśniesz przycisk automatycznego ładowania, lampka automatycznego ładowania jest ciągle zaświecona, a lampka równego ładowania jest wyłączona, ładowanie zostanie rozpoczęte.
7. Nigdy nie należy wyciągać wtyczki podczas ładowania. Jeśli chcesz wyciągnąć wtyczkę podczas ładowania, najpierw naciśnij przycisk Stop, a następnie wyciągnij wtyczkę.
8. Po zakończeniu ładowania, lampka na górze wyświetlacza sekwencji ładowania zapali się.

**UWAGA**

Nigdy nie używaj ładowarki w celu kontrolowania jazdy i hydrauliki.

**Równe ładowanie**

Jeśli będziesz używał akumulatora przez dłuższy czas, wytworzyć się może materiał rozdzielający. Informacja o tym zostanie natychmiast przekazana przez odczyt grawimetru. W takim przypadku, niezbędne będzie równe ładowanie. Co 2 tygodnie wykonuj następującą procedurę.

1. Wciśnij przycisk równego ładowania tak jak przy ładowaniu normalnym.
2. Jeśli kontrolka równego ładowania będzie świecić ciągle, ładowanie zostanie rozpoczęte.
3. Jeśli skala grawimetru wskazuje 1,2 ~ 1,28 dla każdej komórki równo po naładowaniu, bateria jest naładowana poprawnie.

**UWAGA**

- 1) Jeśli wyciągniesz akumulator, aby napełnić wodę destylowaną, wymagane godziny automatycznego równego ładowania stają się dłuższe, dlatego wykonaj równe ładowanie ręcznie.
- 2) W przypadku baterii stacjonarnych, nie można wykonać automatycznego równego ładowania. Dlatego należy wykonać okresowe równe ładowanie ręcznie.
- 3) Jeśli chcesz wykonać automatyczne ładowanie by utrzymać akumulator ciepłym po długim czasie przerwy w chłodnej porze roku, kontrolka automatycznego ładowania będzie migotała.

GBR

ITA

**Supplementary Charging**

If it is impossible to complete the day's work by charging once, carry out supplementary charging during the break time. The supplementary charging method is the same with the normal charging. When you want to stop charging, push the stop button.

**CHARGING FOR LONG TERM STORAGE**

If the machine is kept more than 2 weeks without running, perform the equal charging before storing in garage. If it kept for a quite long time, perform the equal charging at least every 15~30 day.

**Charging Method**

Charging type	Pressing Button Switch	Charging time
Normal charging	Automatic	After daily working
Equal charging Equal	Equal	Once every 2 weeks. Check level of battery electrolyte and the gravimeter scale.
Supplementary	Automatic	During break time
Charging for long term storage	Equal	Perform equal charging before storing. If kept for a long time, perform the equal charging at least every 15~30 day.

Install the charger in the place that is well ventilated and covers the rain. There must be no flammable around the charger.

**Carica supplementare**

Se non è possibile completare il lavoro giornaliero con una sola carica, eseguire la carica supplementare durante la pausa. La carica supplementare funziona allo stesso modo di quella normale. Quando si desidera interrompere la carica, premere il pulsante di arresto.

**CARICA PER CONSERVAZIONE PROLUNGATA**

Se la macchina rimane ferma per due settimane, prima di sistemarla in garage eseguire la carica equalizzata. Se il periodo di fermo è lungo, eseguire la carica equalizzata ogni 15~30 giorni.

**Metodo di carica**

Tipo di carica	Pressione dell'interruttore	Tempo di carica
Carica normale	Automatica	Dopo le attività giornaliere
Carica equalizzata	Equalizzata	Ogni 2 settimane Controllare il livello dell'elettrolito nella batteria e la scala del gravimetro.
Supplementare	Automatica	Durante la pausa
Carica per conservazione prolungata	Equalizzata	Eseguire la carica equalizzata prima di riporre la macchina. Se il periodo di fermo è lungo, eseguire la carica equalizzata ogni 15~30 giorni.

Installare il caricabatterie in un luogo ben ventilato e al riparo dalla pioggia. Non devono essere presenti materiali infiammabili.

RUS

**Дополнительная зарядка**

Если для работы в течение дня недостаточно одно зарядки, следует выполнять дополнительную зарядку во время перерыва. Дополнительная зарядка выполняется так же, как и стандартная зарядка. Для прекращения зарядки необходимо нажать кнопку остановки.

**ЗАРЯДКА ДЛЯ ДЛИТЕЛЬНОГО ХРАНЕНИЯ**

Если в работе погрузчика предполагается перерыв более 2 недель, следует перед установкой погрузчика в гараж выполнить выравнивающую зарядку. Если погрузчик не работает более длительное время, следует выполнять выравнивающую зарядку не реже, чем один раз в 15-30 дней.

**Метод зарядки**

Вид зарядки	Нажатие кнопочного переключателя	Время зарядки
Стандартная	Автоматическая	После дневной работы
Выравнивающая	Выравнивающая	Один раз в 2 недели. Проверить уровень электролита в аккумуляторе и показания ареометра.
Дополнительная	Автоматическая	Во время перерыва в работе
Для длительного хранения	Выравнивающая	Выполнить выравнивающую зарядку перед хранением. Если погрузчик не работает длительное время, выполнять выравнивающую зарядку не реже одного раза в 15-30 дней.

Место установки зарядного устройства должно быть защищено от дождя и иметь хорошую вентиляцию. Вблизи зарядного устройства не должно быть легко воспламеняемых веществ.

POL

**Ładowanie uzupełniające**

Jeżeli nie jest możliwe wykonanie pracy danego dnia przy jednokrotnym ładowaniu, przeprowadź w czasie przerwy ładowanie uzupełniające. Metody przeprowadzania ładowania uzupełniającego jest taka sama jak przy normalnym ładowaniu. Gdy chcesz zatrzymać ładowanie, naciśnij przycisk stop.

**ŁADOWANIE PRZED DŁUGOTRWAŁYM PRZECHOWYWANIEM**

Jeżeli wózek jest przechowywany przez ponad 2 tygodnie bez uruchamiania, przeprowadź równe ładowanie przed przechowywaniem w garażu. Jeżeli wózek przechowywany jest przez dość długi czas, należy wykonać równe ładowanie co najmniej co 15 ~ 30 dni.

**Metoda ładowania**

Typ ładowania	Naciśnięcie przycisku Przełącznik	Czas ładowania
Zwykłe ładowanie akumulatora	Automatyczne	Po zakończeniu pracy
Równe ładowanie Równy	Równy	Raz na 2 tygodnie. Sprawdź poziom elektrolitu i skali grawimetru.
Uzupełniający	Automatyczne	W czasie przerwy
Ładowanie przed długotrwałym przechowywaniem	Równy	Wykonaj równe ładowanie przed przechowywaniem. Jeśli wózek przechowywany jest przez dość długi czas, należy wykonać równe ładowanie co najmniej co 15 ~ 30 dni.

Zainstaluj ładowarkę w miejscu, które jest dobrze wentylowane i jest chronione przed deszczem. Wokół ładowarki nie mogą znajdować się żadne przedmioty ani substancje łatwopalne.

GBR

ITA

### Charging Method (Normal Charging)

The charger has an automatic charging system. The charging method is as follows.

- 1) Turn the key switch to OFF and pull out the battery plug.
- 2) Insert the charging plug of charger into the battery plug. (Never fail to insert it in the battery side)
- 3) Connect the plug in power (AC) side of charger to the power plug socket.
- 4) Make sure that the plug is inserted properly. When the connection is proper, automatic charging lamp and equal charging lamp light up.
- 5) Push the automatic charging button, and automatic charging lamp is constantly ON and equal charging lamp is OFF, at the same time, charging starts.
- 6) Never pull the plug out while charging. If you want to plug out while charging, press stop button first. After charging lamp is OFF, pull the plug out while holding the body.
- 7) When charging is completed, the lamp on the top of charging sequence display will light up.

### Metodo di carica (carica normale)

Il caricabatterie è dotato di un impianto di carica automatica. Il metodo di carica avviene nel modo seguente:

- 1) Portare la chiave di accensione su OFF ed estrarre la presa della batteria.
- 2) Collegare la presa del caricabatterie alla batteria (inserire correttamente sulla parte laterale della batteria).
- 3) Collegare la presa alla parte laterale per l'alimentazione (CA) del caricabatterie alla presa.
- 4) Verificare che la presa sia inserita nel modo corretto. Se la connessione è stata stabilita nel modo adeguato, si accendono le spie della carica e della carica equalizzata.
- 5) Premere il pulsante di carica automatica, la spia relativa rimane accesa, mentre la spia dell'equalizzazione di carica rimane spenta e si avvia la carica.
- 6) Non scollegare durante la carica. Se si desidera scollegare durante la carica, premere prima il pulsante di arresto. Quando la spia si è spenta, scollegare la presa.
- 7) Quando la carica è terminata, si accende la spia sul display della sequenza di carica.



RUS

**Метод зарядки (Стандартная зарядка)**

Зарядное устройство снабжено автоматической системой зарядки. Метод зарядки описан ниже.

- 1) Повернуть ключ в положение «OFF» (Отключено) и извлечь вилку аккумулятора.
- 2) Вставить вилку зарядки зарядного устройства в разъем аккумулятора. (Эта вилка должна быть обязательно вставлена в боковую стенку аккумулятора)
- 3) Вставить сетевую вилку зарядного устройства в розетку электросети.
- 4) Следует убедиться, что вилка вставлена правильно. При правильном соединении загораются лампочка автоматической зарядки и лампочка выравнивающей зарядки.
- 5) Нажать кнопку автоматической зарядки, лампочка автоматической зарядки постоянно **ВКЛЮЧЕНА**, лампочка выравнивающей зарядки **ОТКЛЮЧЕНА**, начинается зарядка.
- 6) Недопустимо извлекать вилку во время зарядки. Если идет зарядка и необходимо извлечь вилку, следует сначала нажать кнопку остановки. После выключения лампочки зарядки извлечь вилку аккумулятора, удерживая ее за корпус.
- 7) После завершения зарядки загорится лампочка сверху на дисплее последовательности зарядки.

POL

**Metoda ładowania (Ładowanie zwykłe)**

Ładowarka posiada automatyczny system ładowania. Sposób ładowania jest następujący

- 1) Przekręć kluczyk do pozycji OFF i wyciągnąć wtyczkę akumulatora.
- 2) Włóż wtyczkę ładowarki do wtyczki baterii. (Nigdy nie wkładaj wtyczki akumulatora do ładowarki)
- 3) Podłącz wtyczkę po stronie zasilania (AC) ładowarki do gniazda elektrycznego.
- 4) Upewnij się, że wtyczka jest włożona w poprawny sposób. Kiedy podłączenie jest prawidłowe, lampka automatycznego ładowania i lampka równego ładowania zapalą się.
- 5) Jeśli wciśniesz przycisk automatycznego ładowania, lampka automatycznego ładowania jest ciągle zaświecona, a lampka równego ładowania jest wyłączona, ładowanie zostanie rozpoczęte.
- 6) Nigdy nie należy wyciągać wtyczki podczas ładowania. Jeśli chcesz wyciągnąć wtyczkę podczas ładowania, najpierw naciśnij przycisk Stop. Po tym jak kontrolka ładowania zgaśnie - wyciągnij wtyczkę.
- 7) Po zakończeniu ładowania, lampka na górze wyświetlacza sekwencji ładowania zaświeci się.

**GBR**

**Battery Replacement**

When using the machine continuously by turns, replace with the charged battery during break. Immediately charge the battery which is taken off.

- ★ Conform to the following method.
- 1) Disconnect the battery plug.
- 2) Open the battery cover and fix with the stopper.
- 3) When pull out the battery box, be careful not to be damaged by hitting the body.
- 4) After installing the charged battery, insert the plug firmly.

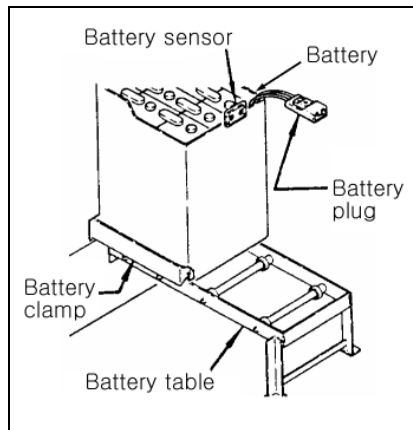

**ITA**

**Sostituzione della batteria**

Quando la macchina è utilizzata continuamente in turni, sostituire la batteria con una carica durante la pausa. Caricare immediatamente la batteria rimossa.

- ★ Utilizzare il metodo seguente:
- 1) Scollegare la presa della batteria.
- 2) Aprire il coperchio della batteria e fissarlo con un fermo.
- 3) Quando si solleva la scatola della batteria, non danneggiarla colpendo il corpo.
- 4) Dopo aver installato la batteria carica, collegare saldamente la presa.

**Level Of Battery Electrolyte**

Check the level of electrolyte. If the level is low, replenish with distilled water. When checking the lever of electrolyte, inspect the float condition through the electrolyte cover from outside. If the float isn't seen, replenish with distilled water.

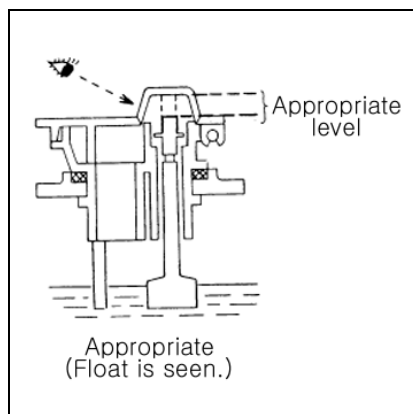

**Livello dell'elettrolito nella batteria.**

Controllare il livello dell'elettrolito. Se il livello è scarso, rabboccare con acqua distillata. Quando si controlla il livello dell'elettrolito, ispezionare la condizione del galleggiante attraverso l'esterno del coperchio dell'elettrolito. Se non si nota, rabboccare con acqua distillata.

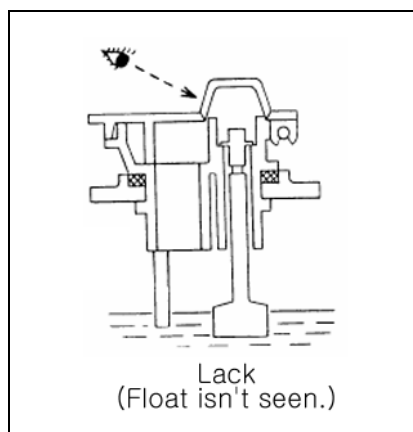

RUS

### Замена аккумулятора

Если погрузчик используется постоянно в несколько смен, следует заменять аккумулятор на заряженный во время перерыва. Снятый аккумулятор следует сразу зарядить.

★ Необходимо использовать следующий порядок действий.

- 1) Отключить вилку аккумулятора.
- 2) Открыть крышку аккумулятора и закрепить ее стопором.
- 3) При поднимании аккумуляторного ящика следует соблюдать осторожность, чтобы не получить травму.
- 4) После установки заряженного аккумулятора плотно вставить вилку.

### Уровень электролита в аккумуляторе

Уровень электролита следует проверять. Если этот уровень низок, следует добавить дистиллированную воду. При проверке уровня электролита следует проверить состояние поплавка снаружи через крышку электролита. Если поплавков не видно, следует добавить дистиллированную воду.

POL

### Wymiana akumulatora

Gdy wózek używany jest ciągle przez zmiany, podczas przerwy wymień akumulator na naładowany. Zacznij ładowanie wyjętego akumulatora natychmiast po jego wyjęciu.

★ Postępuj w następujący sposób.

- 1) Odłączyć wtyczkę akumulatora.
- 2) Otwórz pokrywę akumulatora i zablokuj ją.
- 3) Podczas podnoszenia akumulatora, należy uważać, aby nie uszkodzić go poprzez uderzenie obudową.
- 4) Po zainstalowaniu naładowanego akumulatora, włożyć wtyczkę mocno.

### Poziom elektrolitu

Sprawdź poziom elektrolitu. Jeśli poziom jest niski, uzupełnij wodą destylowaną. Podczas sprawdzania poziomu elektrolitu, sprawdź stan pływaka przez pokrywę z zewnątrz. Jeśli pływak nie jest widoczny, uzupełnij elektrolit wodą destylowaną.

**GBR**

**How To Read The Gravimeter**

Specific gravity for charging : 1.280 (20°C)

Specific gravity for discharging : 1.180 (20°C)

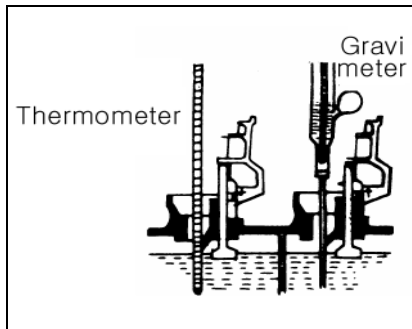

If the specific gravity is under 1.180 (20°C), perform the equal charging. !

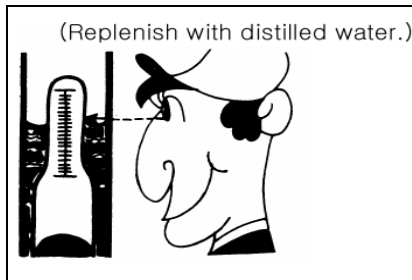

**Specific Gravity Of Electrolyte And Conversion Table Of Temperature Compensation**

Ex) When the scale mark is 1.250 at 5°C, it will be 1.240 (20°C).

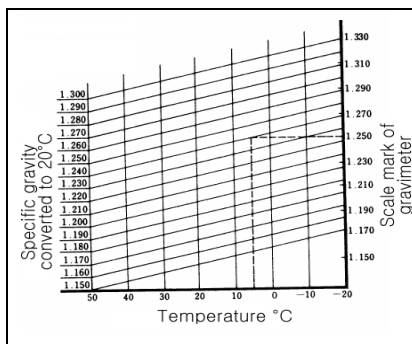

**Preparation For Starting**

- Hold the steering wheel knob lightly with your left hand and turn the start switch to ON position.
- Pull the lift lever in order to lift the fork about 20~30cm from the ground, pull the reach lever backward in order to pull the mast, and pull the tilt lever backward so that the forks are tilted backward.

**Start**

Depress the brake pedal and operate the traveling control lever slowly in order to start. The speed of the machine depends on the control of the lever.

- You must decelerate in following cases.
- When turning suddenly, or approaching the load and pallet (without load)
- When approaching the place to unload (with load) When driving a place where excessively narrow, or uneven road
- When driving a place where excessively narrow, or uneven road.

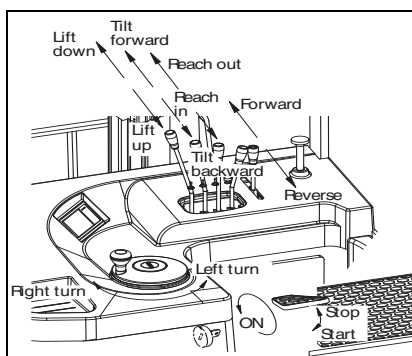

**ITA**

**Modalità di lettura del gravimetro**

Peso specifico per la carica : 1.280 (20 °C)

Peso specifico per la scarica : 1.180 (20 °C)

Se il peso specifico non supera 1.180 (20 °C) eseguire la carica equalizzata. !

**Peso specifico dell'elettrolito e tabella di conversione per la compensazione della temperatura**

Es.) Quando il segno della scala è 1.250 a 5 °C, sarà 1.240 a (20 °C).

**Preparazione per l'avvio**

- Reggendo la manopola dello sterzo con la mano sinistra, ruotare la chiave di accensione su ON.
- Tirare la leva di sollevamento in modo da sollevare le forche a circa 20~30 cm dal suolo, tirare la leva di retrazione all'indietro per spingere il montante e la leva di inclinazione all'indietro in modo da inclinare all'indietro le forche.

**Avvio**

Premere il pedale del freno e azionare la leva di controllo del movimento per l'avvio. La velocità della macchina dipende dal tipo di leva.

- Decelerare nei casi seguenti:
- In caso si svolta improvvisa, o se ci si avvicina al carico e al pallet (senza carico)
- Quando ci si avvicina al luogo di scarico (con carico). Quando si guida in una strada eccessivamente stretta e non uniforme
- Quando si guida in una strada eccessivamente stretta e non uniforme

RUS

### Показания ареометра

Плотность для зарядки : 1.280 (20°C)  
Плотность для разрядки : 1.180 (20°C)

Если плотность ниже 1.180 (20°C),  
следует выполнить выравнивающую  
зарядку!

### Плотность электролита и таблица пересчёта температурной компенсации

Пример) Если метка на шкале  
1.250 при 5°C, это соответствует  
1.240 (20°C).

### Подготовка к запуску

- Придерживая ручку рулевого колеса левой рукой повернуть пусковой выключатель в положение ON (Вкл).
- Потянуть на себя рычаг подъема для подъема вил примерно на 20-30 см от земли, потянуть рычаг выдвижения назад, чтобы наклонить на себя мачту, и потянуть назад рычаг наклона, чтобы наклонить назад вилы.

### Пуск

Нажать педаль тормоза и медленно подвинуть рычаг движения для начала движения. Этот рычаг служит для управления скоростью погрузчика.

- В следующих случаях необходимо тормозить.
- При резком повороте или приближении к нагрузке и поддону (без груза)
- При приближении к месту разгрузки (с грузом)
- При движении в очень узких местах или по неровной дороге

POL

### Jak czytać grawimetr

Gęstość elektrolitu przy ładowaniu: 1.280 (20°C)

Gęstość elektrolitu przy rozładowaniu:  
1.180 (20°C)

Jeżeli gęstość elektrolitu jest niższa niż 1,180 (20 ° C), przeprowadź równe ładowanie. !

### Gęstość Elektrolitu i Tabela konwersji kompensacji temperaturowej

Przykład) Podczas gdy gęstość wynosi 1,250 w temperaturze 5 ° C, wynosiła będzie 1,240 (20 ° C).

### Przygotowanie do uruchomienia

- Przytrzymaj gałkę kierownicy lekko lewą ręką i obróć kluczyk do pozycji ON.
- Pociągnij dźwignię podnoszenia w celu podniesienia widel około 20 ~ 30 cm od ziemi, pociągną dźwignię wysuwania masztu w celu dociągnięcia masztu i pociągnij dźwignię odchylania do tyłu tak, by widły były nachylone do tyłu.

### Ruszanie

Wciśnij pedał hamulca i operuj powoli dźwignią kontroli kierunku by ruszyć. Prędkość zależy od kontroli dźwignią.

- Musisz zwolnić w następujących przypadkach.
- Podczas nagłego skręcania, lub zbliżania się do ładunku i palety (bez obciążenia)
- Gdy zbliżasz się do miejsca rozładunku (z obciążeniem) Podczas jazdy w miejscu, gdzie jest bardzo wąsko, lub na nierównych drogach

GBR

ITA

### Turning

The forklift has rear wheel steering system apart from other general vehicles. Therefore, slow down in advance before turning. Move the machine to the turning direction and turn the steering wheel slightly first and then make a turn as giving special attention to the backside.

### Stopping

Put the travel control lever to the original position, and release the brake pedal slowly.

### Parking

When leaving the operator's seat, pull the mast backward, tilt the mast forward and lower down the fork to the ground. Also, remove the start switch.

### Loading

When loading, carry out in following orders.

- a) When the machine approaches near to the loading place, slow down to the safe speed.
- b) When the machine arrives at the loading place, stop.
- c) Check the safety of loading place.
- d) Tilt the mast to the horizontal position (tilting forward) and lift up slightly higher than the loading position.
- e) Surely check the loading position and slowly stop the machine at the proper position.
- f) Pull the load to the unloaded place by reach operating.
- g) After checking that the load is on the loading position, slowly lower down and make sure that the load is loaded safely.



### WARNING

If the loading position is bad because the size of pallet or load is not fitted well, carry out in the following method. Control the reach operation in order to pull out the fork about 1/4 of the length and lift up again (5~10cm) to insert to the safe loading position and then lower down.

### Sterzata

Il carrello elevatore è dotato di un impianto sterzante posteriore diverso dai veicoli normali. Di conseguenza, rallentare in anticipo prima di svoltare. Spostare la macchina nella direzione di svolta e ruotare il volante lievemente e quindi continuare prestando particolare attenzione alla parte posteriore.

### Arresto

Riportare la leva di controllo dello spostamento nella posizione originale e rilasciare il pedale del freno lentamente.

### Stazionamento

Quando si lascia il sedile dell'operatore, arretrare il montante, inclinarlo in avanti e abbassare la forca al suolo. Rimuovere inoltre la chiave di accensione.

### Carico

Durante il carico, eseguire queste operazioni in ordine.

- a) Quando la macchina si avvicina al luogo di carico, rallentare.
- b) Quando la macchina raggiunge il luogo di carica, arrestarsi.
- c) Controllare la sicurezza del luogo di carico.
- d) Inclinare il montante in posizione orizzontale (inclinandolo in avanti) e sollevarlo superando leggermente la posizione di carico.
- e) Controllare la posizione di carico e arrestare lentamente la macchina alla posizione appropriata.
- f) Portare il carico nella posizione di scarico azionando la ritrazione.
- g) Dopo aver controllato che il carico si trovi nella posizione adeguata, abbassarlo lentamente e verificare che sia caricato in maniera sicura.



### AVVERTENZA

Se la posizione di carico non è corretta a causa delle dimensioni del pallet o se il carico non è adeguato, procedere nel modo seguente. Controllare il funzionamento per estrarre la forca di 1/4 della lunghezza e sollevarla nuovamente (5~10 cm), per inserirla in una posizione di carico sicura e quindi abbassarla.

RUS

**Повороты**

Данный вилочный погрузчик в отличие от обычных автомобилей снабжен системой рулевого управления задним колесом. Поэтому перед поворотом следует заранее снижать скорость. Следует переместить машину в направлении поворота и слегка повернуть рулевое колесо сначала, затем выполнить поворот, уделяя особое внимание ситуации сзади.

**Остановка**

Переместить рычаг движения в исходное положение и медленно отпустить педаль тормоза.

**Постановка на стоянку**

Покидая место водителя, следует отвести мачту назад, наклонить ее вперед и опустить вилы на землю. Также следует извлечь ключ запуска.

**Погрузка**

Погрузку необходимо выполнять в следующем порядке.

При приближении погрузчика к месту погрузки необходимо снизить скорость до безопасной.

- a) После прибытия погрузчика к месту погрузки следует остановиться.
- b) Проверить безопасность места погрузки.
- c) Наклонить мачту к горизонту (наклон вперед) и поднять немного выше положения загрузки.
- d) Убедиться в правильности положения загрузки и медленно остановить погрузчик в нужном положении.
- e) Потянуть груз на незагруженное место, меняя выдвижение.
- f) После проверки нахождения груза в положении загрузки, медленно опустить вниз и убедиться, что
- g) погрузка выполнена и обеспечена безопасность.

**ВНИМАНИЕ**

Если положение груза неудачно из-за размера поддона или груза, необходимо сделать следующее. Регулировать выдвижение, чтобы вытянуть вилы приблизительно на 1/4 длины и поднять снова (на 5-10 см), чтобы вставить в безопасное положение загрузки, а затем опустить вниз.

POL

**Skrećanie**

W odróżnieniu od innych pojazdów, wózek posiada tylny układ skrętny. Dlatego zwolnij odpowiednio wcześniej przed skręcaniem. Podjedź wózkiem do miejsca skrętu i, z początku, delikatnie przekręć kierownicę i skręć przywiązując szczególną uwagę do tyłu wózka.

**Zatrzymywanie się**

Przesuń dźwignię kontroli kierunku jazdy do pierwotnej pozycji i zwolnij powoli pedał hamulca.

**Parkowanie**

Opuszczając fotel operatora, pociągnij masztu do tyłu, pochyl maszt do przodu i opuść widły do ziemi. Wyjmij również klucz.

**Załadunek**

Podczas ładowania, postępuj w następujący sposób.

- a) Gdy wózek zbliża się do miejsca załadunku, zwolnij do bezpiecznej prędkości.
- b) Po dojechaniu w miejscu załadunku, zatrzymaj się.
- c) Sprawdź bezpieczeństwo miejsca załadunku.
- d) Przechyl maszt do pozycji poziomej (pochylenie do przodu) i podnieś nieco powyżej niż pozycja ładowania.
- e) Sprawdź pozycję załadunku i powoli zatrzymaj wózek w odpowiednim położeniu.
- f) Wyciągnij ładunek na nieobciążone miejsce za operując wysuwaniem masztu.
- g) Po sprawdzeniu, że ładunek jest na pozycji ładowania, powoli opuść w dół i upewnij się, że ładunek jest bezpiecznie załadowany.

**OSTRZEŻENIE**

Jeżeli pozycja ładowania jest niewłaściwa, ponieważ rozmiar ładunku lub palety nie jest dobrze dopasowany, postępuj w następujący sposób. Kontroluj wysuwanie tak, by wyciągnąć widły o około 1/4 długości i podnieś ponownie (5-10 cm) by włożyć na bezpieczną pozycję ładowania, potem ponownie opuść.



GBR

**Visual inspection**

**Walk around your forklift truck and look for any obvious signs of damage, leaks and dirt.**

- The degree to which cleaning is required depends on the operating environment of the forklift truck. For operation in areas with large amounts of dust or paper, thorough cleaning is required after each operating shift, or several times a day. The same applies to operation with cement and chemicals. See also section 4 for maintenance and service requirements.

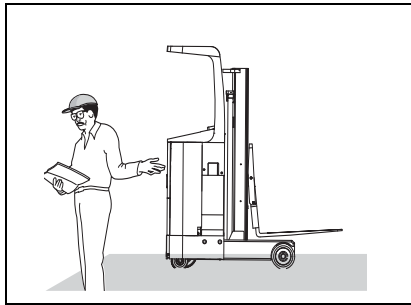

**Checking the uprights/ hydraulic system function**

- Check for obvious signs of damage, leaks and dirt. If necessary, carry out maintenance and service work in accordance with section 4.
- The uprights should be raised to maximum height at least once a week, in order to check that the hoist function is fully operational. In addition, this allows full lubrication of the lift piston rod and the lift cylinder wall.
- Observe the safety regulations outlined in section 1.

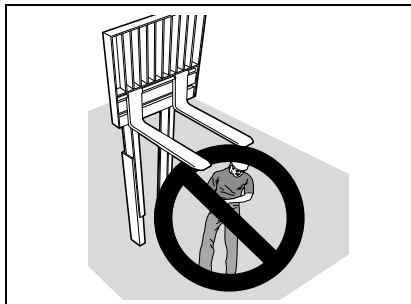

**Checking the forks of the fork carriage**

- The forks should be checked using the following list.
- They must be replaced immediately if the given specifications are not met
  1. Measure the distance from the fork tips to the ground. The height difference between the forks tips should be no more than 1.5% of the blade length.
  2. The blades of the forks must not be worn down by more than 10% at the heel and the forks must not be bent.

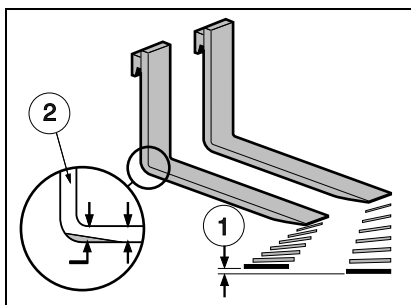

ITA

**Ispezione visiva**

**Compiere un giro attorno al carrello elevatore e cercare eventuali segni di danni, perdite o sporco.**

- Il grado di pulizia richiesto dipende dalle condizioni operative del carrello elevatore. Per il funzionamento in aree con elevate quantità di polvere o carta, è necessaria un'accurata pulizia dopo ciascun turno o svariate volte il giorno. Lo stesso discorso vale per il funzionamento a contatto con cemento e sostanze chimiche. Consultare inoltre la sezione 4, per i requisiti di manutenzione e assistenza.

**Controllo del funzionamento dei montanti/dell'impianto idraulico.**

- Controllare per segni evidenti di danni, perdite o sporco. Se è necessario, eseguire interventi di manutenzione e assistenza, in base a quanto descritto nella sezione 4.
- Sollevare i montanti all'altezza massima, almeno una volta la settimana, per controllare che il paranco funzioni correttamente. Inoltre, ciò consente una completa lubrificazione dell'asta del pistone di sollevamento e della parete del cilindro.
- Attenersi alle normative di sicurezza riportate nella sezione 1.

**Controllo delle forche del carrello**

- Controllare le forche secondo l'elenco seguente.
- Qualora le forche non siano conformi alle specifiche, vanno sostituite immediatamente
  1. Misurare la distanza dalle punte della forcella al terreno. La differenza in altezza tra le punte della forcella non dovrebbe essere superiore all' 1.5 % della lunghezza della lama.
  2. L'usura delle lame delle forche non deve superare il 10% della punta e non devono essere piegate.



RUS

**Визуальный осмотр**  
Обойти вокруг вилочного погрузчика, проверяя отсутствие видимых признаков повреждений, утечек и грязи.

- Необходимая степень очистки зависит от условий работы погрузчика. При работе в зонах с большим количеством пыли или бумаги требуется тщательная очистка после каждой рабочей смены или несколько раз в день. Это также относится к работе с цементом и химическими веществами. Требования к техобслуживанию см. также в разделе 4.

**Проверка работоспособности систем вертикальной рамы и гидравлики**

- Убедиться в отсутствии видимых признаков повреждений, утечек и грязи. При необходимости выполнить техобслуживание в соответствии с требованиями раздела 4.
- Вертикальную раму следует поднимать на максимальную высоту не реже одного раза в неделю, чтобы убедиться в том, что подъёмный механизм полностью работоспособен. Кроме того, это позволяет выполнить полное смазывание штока поршня подъема и стенок подъёмного цилиндра.
- Следует соблюдать требования техники безопасности, указанные в разделе 1.

**Проверка вилок каретки.**

- Вилы следует проверять по следующему перечню.
  - Если установленные требования к характеристикам не выполняются вилы необходимо немедленно заменить
1. Измерить расстояние между концевиками вилок до земли. Разница по высоте между концевиками вилок не должна превышать 1.5 % длины лезвия..
  2. Лапы вилок не должны быть изношены более чем на 10% в пятке, и вилы не должны быть погнуты.

POL

**Oględziny**

**Obejdź wózek dookoła szukając jakichkolwiek widocznych oznak uszkodzenia, wycieków i zabrudzeń.**

- Stopień, w jakim wymagane jest czyszczenie zależy od środowiska operacyjnego wózka widłowego. W przypadku pracy w obszarach o dużej ilości kurzu lub papieru dokładne czyszczenie jest wymagane po każdej zmianie roboczej, lub kilka razy dziennie. To samo odnosi się do pracy z cementem i chemikaliami. Zobacz także sekcję 4 by poznać informacje odnośnie prac konserwacyjnych i wymagań serwisowych.

**Sprawdzanie funkcji systemu masztu/hydrauliki**

- Sprawdź czy nie ma widocznych oznak uszkodzenia, wycieków i zabrudzeń. Jeśli to konieczne, przeprowadzić prace konserwacyjne i naprawcze, zgodnie z sekcją 4.
- Maszt powinien być podniesiony do maksymalnej wysokości co najmniej raz w tygodniu, w celu sprawdzenia, że funkcja wciągania jest w pełni sprawna. Ponadto, pozwala to na pełne smarowanie tłoczyska podnoszenia i ścianki cylindra podnoszenia.
- Przestrzegaj przepisów bezpieczeństwa nakreślonych w punkcie 1.

**Sprawdzanie wideł w karetkce**

- Widły powinny być sprawdzone przy użyciu następującej listy.
  - Muszą być natychmiast wymienione, jeśli podane dane techniczne nie są spełnione
1. Należy zmierzyć odległość od końcówek ramion widełca do ziemi. Różnica wysokości pomiędzy końcówkami ramion widełca nie może być większa niż 1.5% długości ramienia.
  2. Ostrza wideł nie mogą być zużyte więcej niż o 10% na pięcie, a widły nie mogą być wygięte.

GBR

**Checking the forks are locked**

- Check whether the device, which locks the forks into position, has engaged properly, so that the forks cannot slide.
- Check whether the forks are correctly positioned in the fork carriage and cannot unhinge themselves.
- Check whether the lateral fork limit stop is tightened securely

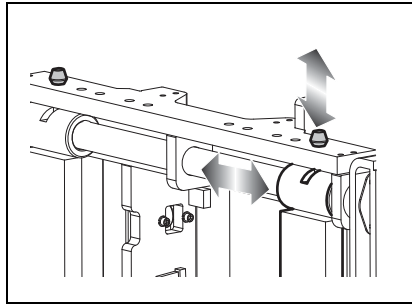

**Operational safety of the forklift-truck**

- Do not start using any forklift truck, which is not in a safe operational state.
- Forklift trucks should only be repaired by competent and authorized persons.

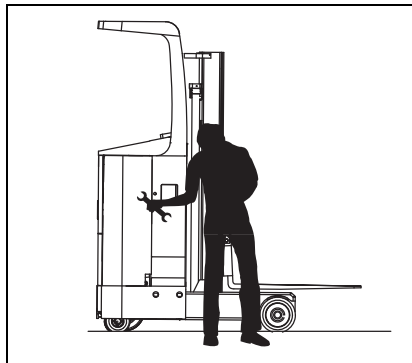

ITA

**Controllo del blocco delle forche**

- Verificare che il dispositivo che blocca le forche in posizione si sia innestato nel modo corretto e che queste non scorrano.
- Verificare se le forche sono posizionate nel modo corretto nel carrello e che non possano sganciarsi a vicenda.
- Verificare che il limite di finecorsa laterale delle forche sia serrato in maniera salda

**Sicurezza operativa del carrello elevatore**

- Non utilizzare carrelli elevatori che non siano in condizioni operative sicure.
- Far riparare i carrelli elevatori da personale qualificato e autorizzato.

## RUS

**Проверка блокировки вил**

- Убедиться, что устройство, осуществляющее блокировку вил, работает правильно и вилы не могут скользить.
  - Убедиться в том, что вилы правильно расположены в каретке и не могут сняться с креплений.
- Убедиться, что боковой ограничитель перемещения вил надежно затянут

**Безопасность эксплуатации вилочного погрузчика**

- Категорически запрещается вилочный погрузчик, состояние которого не соответствует требованиям техники безопасности.
- Ремонт вилочных погрузчиков должен производить только опытный и уполномоченный на это персонал.

## POL

**Sprawdzanie czy widły są zablokowane**

- Sprawdź, czy urządzenie, które blokuje widły w danym położeniu włączyło się w prawidłowy sposób, tak, że widły nie mogą się przesunąć.
  - Sprawdź, czy widły są prawidłowo ustawione w karetkce i upewnij się, że samoistnie nie mogą się zsunąć z zawiasów.
- Sprawdź, czy boczny ogranicznik wideł jest dokręcony

**Bezpieczeństwo eksploatacji wózka widłowego**

- Nie zaczynaj używać wózka widłowego, który nie jest w bezpiecznym stanie eksploatacyjnym.
- Wózki widłowe powinny być naprawiane tylko przez osoby kompetentne i autoryzowane.

GBR

ITA

**Check Before Working**

The operator never fail to inspect the following items before the day's working for safe operation and optimum performance of the fork lift.

**Checking Points**

Class.	Item	Check contents
Brake system	Brake pedal	Operating distance of pedal, performance of brake
Steering system	Clearance of steering wheel	Loose, rattle, gap
	Power steering	Operating condition (the machine attached with EPS)
Attachments and hydraulic system	Operation of each part	Operating condition, breakage, oil leakage
	Pipes	Oil leakage
	Hydraulic oil	Oil level
	Lift chain	Chain tension on right/left
Axle	Tires	Abnormal wear, damage
	Bolt	Loose, damage
Battery	Charging condition	Battery volumenter lamp after key switch "ON"
Lamp, Warning device	Turn signal lamp, horn, head lights, tail lights, back lights	Light condition, horn sound
Safety monitor	Operating condition	<System check> after key switch "ON"
Others	Overhead guard, back rest	Loose tightening bolt, nut, and damage
	Others	Abnormality

**Controlli prima del lavoro**

Prima di cominciare la giornata lavorativa l'operatore deve ispezionare i seguenti componenti, per un funzionamento sicuro e prestazioni ottimali del carrello.

**Punti di controllo**

Classe	Componente	Controllo
Impianto freni	Pedale del freno	Distanza operativa del pedale, prestazioni del freno
Impianto di sterzo	Gioco dello sterzo.	Allentato, vibrante, spazio
	Servosterzo	Condizione operativa (per macchine dotate di EPS)
Accessori e impianto idraulico.	Catena di sollevamento	Condizione operativa, rottura, perdita d'olio
	Tubazioni	Perdita di olio
	Olio idraulico	Livello olio
Assale	Catena di sollevamento	Tensione della catena a sinistra/destra
	Pneumatici	Usura anomala, danni
Batteria	Bullone	Allentato, danneggiato
	Condizione di carica	Spia volumetrica della batteria dopo che la chiave di accensione è su "ON"
Spia, dispositivo di avvertenza	Spia di svolta, clacson, fari, luci posteriori	Condizione delle luci, suono del clacson
Monitor di sicurezza	Condizione operativa	<Controllo del sistema> dopo che la chiave di accensione è su "ON"
Altri	Tetto di protezione dell'operatore, telaio di sostegno	Bullone e dado di serraggio allentati e danni
	Altri	Funzionamento anomalo

RUS

POL

**Проверка перед началом работы**

Для обеспечения безопасной эксплуатации и оптимальных эксплуатационных характеристик вилочного погрузчика водитель обязан перед началом работы каждый день проверять следующее.

**Места проверки**

Место	Узел	Содержание проверки
Тормозная система	Педаля тормоза	Рабочее расстояние педали, работа тормозов
Система рулевого управления	Люфт рулевого колеса	Не затянуто, треск, зазор
	Рулевое управление с усилителем	Условия эксплуатации (погрузчик с EPS)
Принадлежность и гидравлическая система	Работа каждого узла	Условия работы, поломка, утечка масла
	Трубопроводы	Утечка масла
	Рабочая жидкость гидравлической системы	Уровень масла
	Подъемная цепь	Натяжение цепи справа/слева
Мост	Шины	Чрезмерный износ, повреждение
	Болт	Не затянут, поврежден
Аккумулятор	Условия зарядки	Лампа вольтметра аккумулятора после установки выключателя с ключом в положение «ON» (ВКЛ.)
Лампа, устройство аварийной сигнализации	Лампа указателя поворота, сирена, фары, заднее освещение	Освещение, звуковой сигнал
Монитор безопасности	Условия работы	<Проверка системы> после установки выключателя с ключом в положение «ON» (ВКЛ.)
Прочее	Защитная крыша, опорная стенка	Не затянут затягивающий болт, гайка, повреждение
	Прочее	Неисправность

**Przed rozpoczęciem pracy sprawdzić**

Operator powinien zawsze sprawdzać następujące elementy przed pracą, by zapewnić bezpieczną pracę i optymalne działanie wózka widłowego.

**Punkty kontrolne**

Klasyfikacja.	Pozycja	Szczegóły kontroli
Układ hamulcowy	Pedał hamulca	Zasięg działania pedału, wydajność hamulca
Układ kierowniczy	luz na kierownicy	Obluzowanie, grzechotanie, przerwa
	Wspomaganie kierownicy	Stan (urządzenie wyposażone w EPS)
Elementy dodatkowe oraz układ hydrauliczny	Działanie każdej części	Stan, uszkodzenie, wyciek oleju
	Rury	Wyciek oleju
	Olej hydrauliczny	Poziom oleju
Oś	Łańcuch podnoszenia	Naciąg łańcucha lewa/prawa
	Opony	Nienormalne zużycie, uszkodzenie
Akumulator	Śruba	Obluzowanie, uszkodzenie
	Stan ładowania	Kontrolka objętościomierza baterii po przekręceniu kluczyka do pozycji "ON"
Lampa, Urządzenie ostrzegawcze	Lampa sygnalizatora skrętu, klakson, reflektory, podświetlenie, światła tylne	Stan światła, dźwięk klaksonu
Monitor bezpieczeństwa	Stan	<System check> po przełączeniu kluczyka do pozycji "ON"
Inne	klatka bezpieczeństwa, oparcie	Obluzowanie dokręcania śruby, nakrętki, uszkodzenia
	Inne	Nieprawidłowości

**GBR**

**Checking Methods Before Starting Operation**

**Checking brake pedal**

- Check the operating distance of brake pedal (about 7cm from the floor plate).
- When pressing brake pedal, check that micro switch is operated at 1.5~2cm from the floor plate.
- When releasing brake pedal, check that it is operated normally.
- Check mechanical conditions of brake.

CRX10~13 below 1.2m

CRX14~18 below 1.5m

CRX20~25 below 1.8m

If braking distance is over the above figures, adjust it. (Refer to <GUIDE TO REPLACE AND REPAIR PARTS>)

**Checking the clearance of steering wheel and power steering**

Turn the steering wheel to the right and left to check the clearance.

The appropriate clearance of steering wheel is 5~10cm.

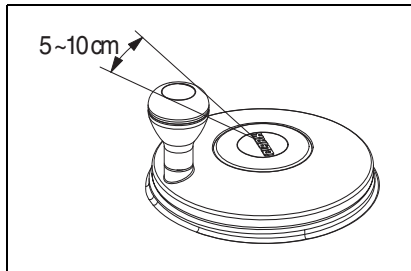

**Checking the operation of each part**

Operate the fork up and down, tilt the mast forward and backward, and insert and pull out the mast. Inspect if they are operated smoothly.

**Checking the pipes**

Check if there is any leakage from the cylinders or pipes.

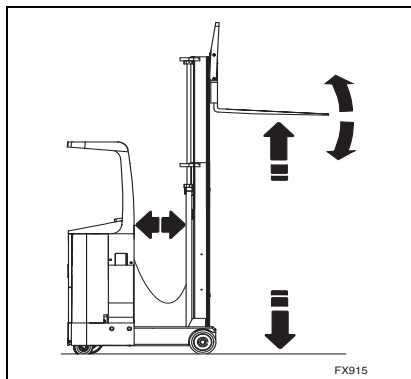

**Checking the hydraulic oil level**

Completely lower down the fork on a firm and even ground, and tilt the mast backward, and check the oil level through the oil level gauge in oil tank.

In case of CRX10-18, Check if you see the surface of the oil

In case of CRX20-25, Check the oil level with a deep stick.

The proper level of the hydraulic oil is between "H" and "L" mark.

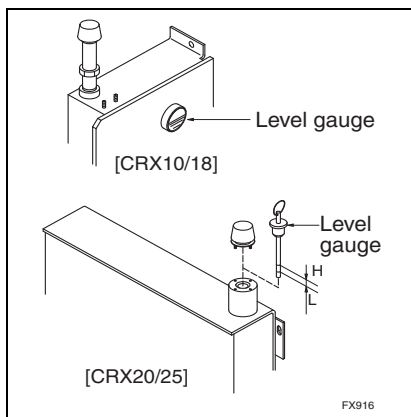

**ITA**

**Metodi di controllo prima di avviare il funzionamento**

**Controllo del pedale del freno**

- Controllare la distanza operativa del pedale del freno (a circa 7 cm dalla piastra del pavimento).
- Quando si preme il pedale del freno, controllare che il microinterruttore sia azionato a 1.5~2 cm dalla piastra.
- Quando si rilascia il pedale del freno, verificare che funzioni normalmente.
- Controllare le condizioni meccaniche dei freni.

CRX10~13 .... inferiore a 1.2 m

CRX14~18 .... inferiore a 1.5 m

CRX20~25 .... inferiore a 1.8 m

Se la distanza di frenata supera le cifre indicate, regolarla (fare riferimento a <GUIDA PER LA SOSTITUZIONE E LA RIPARAZIONE DELLE PARTI>).

**Controllo del gioco dello sterzo e del servosterzo**

Ruotare lo sterzo a destra e a sinistra per controllarne il gioco.

Il gioco appropriato è pari a 5~10 cm.

**Controllo del funzionamento di ciascuna parte**

Sollevare e abbassare le forche, inclinare il montante in avanti e all'indietro e inserirlo ed estrarlo. Ispezionare controllando che le operazioni avvengano in maniera uniforme.

**Controllo delle tubazioni**

Verificare la presenza di perdite nei cilindri o nelle tubazioni.

**Controllo del livello dell'olio idraulico**

Abbassare completamente la forca su una superficie solida e uniforme e inclinare il montante all'indietro, controllando il livello dell'olio tramite l'indicatore sul serbatoio.

In caso di CRX10-18, controllare se è visibile la superficie dell'olio

In caso di CRX20-25, controllare l'olio utilizzando un'astina.

Il livello dell'olio idraulico è adeguato se è compreso tra i segni "H" e "L".

RUS

**Проверки перед началом эксплуатации****Проверка педали тормоза**

- Проверить рабочее расстояние педали тормоза (приблизительно 7 см от панели пола).
- Нажимая педаль тормоза, убедиться в срабатывании микропереключателя на расстоянии 1.5-2 см от панели пола.
- Отпустив педаль тормоза, убедиться в ее нормальном функционировании.
- Проверить механическое состояние тормозов.
 

CRX10-13 .....	ниже 1.2 м
CRX14-18.....	ниже 1.5 м
CRX20-25 .....	ниже 1.8 м

Если тормозной путь превышает приведенные выше величины, выполнить регулировку. (См. «УКАЗАНИЯ ПО ЗАПАСНЫМ И РЕМОНТНЫМ ЧАСТЯМ»)

**Проверка люфта рулевого колеса и рулевое управление с усилителем**

Повернуть рулевое колесо вправо и влево для проверки люфта. Допустимый люфт рулевого колеса составляет 5-10 см.

**Проверка работы всех узлов**

Поднять и опустить вилы, наклонить мачту вперед и назад, втянуть и выдвинуть мачту. Проверить плавность их работы.

**Проверка трубопроводов**

Убедиться в отсутствии утечек из цилиндров и трубопроводов.

**Проверка уровня рабочей жидкости гидравлической системы**

Полностью опустить вилы на твердую и ровную поверхность земли, наклонить мачту назад и проверить уровень рабочей жидкости гидравлической системы с помощью указатель уровня масла в резервуаре рабочей жидкости. Для CRX10-18 проверить, видна ли поверхность рабочей жидкости. Для CRX20-25 проверить уровень рабочей жидкости щупом. Уровень рабочей жидкости должен находиться между метками «H» и «L».

POL

**Sprawdzenie metod przed rozpoczęciem pracy****Sprawdzanie pedału hamulca**

- Sprawdź zasięg działania pedału hamulca (ok. 7cm od płyty podłogowej).
- Po naciśnięciu pedału hamulca, sprawdź czy mikro przełącznik pracuje przy 1,5 ~ 2cm od płyty podłogowej.
- Po zwolnieniu pedału hamulca, należy sprawdzić, czy jest on użytkowany normalnie.
- Sprawdź warunki mechaniczne hamulca.
 

CRX10~13 ....	poniżej 1.2 m
CRX14~18 ....	poniżej 1.5 m
CRX20~25 ....	poniżej 1.8 m

Jeśli droga hamowania jest dłuższa niż powyższa, popraw działanie hamulca. (Patrz <Przewodnik po częściach zamiennych> )

**Sprawdzenie luzu na kierownicy i wspomagania układu kierowniczego**

Skręć kierownicę w prawo i w lewo, aby sprawdzić luz.

Odpowiedni luz kierownicy wynosi 5~10cm.

**Sprawdzanie działania każdej części**

Podnieś i opuść widły, przechyl maszt w przód i w tył, wysuń i schowaj maszt. Sprawdź, czy ich praca przebiega bez zakłóceń.

**Sprawdzenie rur**

Sprawdź, czy nie ma żadnych wycieków z cylindrów, rur.

**Sprawdzanie poziomu oleju hydraulicznego**

Całkowicie obniż widły na twardym i płaskim podłożu, przechyl maszt do tyłu i sprawdź poziom oleju za pomocą wskaźnika poziomu oleju w zbiorniku oleju.

W przypadku CRX10-18, sprawdź, czy widzisz powierzchnię oleju

W przypadku CRX20-25, sprawdź poziom oleju za pomocą miernika.

Prawidłowy poziom oleju hydraulicznego jest między znakami "H" i "L".

GBR

**Checking and adjusting the tension of lift chain**

Lift up the fork about 20 or 30cm and push the chain one by one to check that the tension of right and left is equal. Also, check if the pin cover is inclined to one side or not. If the tension of chain is not equal, adjust the chain anchor bolt. After adjusting, tighten the lock nut firmly.

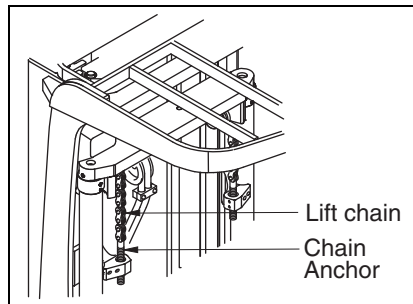
**Checking tires**

Check if there are damage or abnormal worn parts for each tire (drive, caster, load).

**Checking bolts on the tires**

Check if there is loosed bolts on the tires.

**Checking charging condition**

Measure the gravity of battery electrolyte with the gravimeter. If the gravimeter indicates 1.260~1.280 at 20°C, charging is completed.

**Operate the switches for headlight, back light and tail light (option), and turn signal light (option) in order to check that the lamp is ON and OFF.**

Press the horn button to check that it is sounds.

**Checking Monitor**

In normal operating condition, when the key switch is ON, <System check> is displayed for a few seconds.

**Checking overhead guard and load backrest**

Inspect that the installation bolts and nuts are loose or there are any damaged places.

ITA

**Controllo e regolazione della tensione della catena di sollevamento**

Sollevare la forca di 20-30 cm e spingere le catene una per una, per verificare che la tensione sia uguale a destra e a sinistra. Controllare inoltre se il coperchio del perno sia inclinato in un lato o meno. Se la tensione della catena non è uguale, regolare il bullone di ancoraggio. Dopo la regolazione, serrare saldamente il controdado.

**Controllo pneumatici**

Controllare la presenza di parti danneggiate o usurate su ciascuno pneumatico (ruota motrice, orientabile, di carico).

**Controllo dei bulloni degli pneumatici**

Controllare se i bulloni degli pneumatico sono allentati.

**Controllo della condizione di carica**

Misurare il peso specifico dell'elettrolito della batteria, tramite il gravimetro. Se il gravimetro indica 1.260~1.280 a 20 °C, il processo di carica è completo.

**Azionare gli interruttori dei fari, delle luci posteriori e di posizione (opzionale) e le luci degli indicatori di direzione (opzionali), per controllare che la spia sia accesa o spenta.**

Premere il pulsante del clacson per controllare il funzionamento.

**Controllo del monitor**

In condizioni operative normali, quando la chiave di accensione si trova su ON, per alcuni secondi è visualizzato <System check> (Controllo sistema).

**Controllo del tettuccio di protezione e del telaio di sostegno.**

Ispezionare i bulloni e di dadi di installazione verificando che non siano allentati e che non presentino punti danneggiati.



RUS

**Проверка и регулировка натяжения подъемной цепи**

Поднять вилы приблизительно на 20 или 30 см и, толкая цепи по одной, убедиться, что натяжение правой и левой цепей равны. Также следует проверить отсутствие наклона крышки штифта в одну сторону. Если натяжение цепей различно, отрегулировать крепежный болт цепи. После регулировки плотно затянуть зажимную гайку.

**Проверка шин**

Убедиться в отсутствии повреждений или чрезмерно изношенных участков каждой шины (ведущей, ролика, грузовых).

**Проверка болтов на шинах**

Убедиться в отсутствии на шинах незатянутых болтов.

**Проверка зарядки**

Измерить плотность электролита аккумулятора с помощью ареометра. Если ареометр показывает 1.260-1.280 при 20°C, зарядка завершена.

**Включая и выключая переключатели фар, заднего освещения, стоп-сигнала (опция) и сигналов поворота (опция) убедиться в том, что лампы загораются и гаснут.**

Нажать кнопку звукового сигнала и убедиться в том, что сигнал звучит.

**Проверка монитора**

В нормальных условиях работы при включенном выключателе с ключом (ON) на несколько секунд появляется надпись <System check> (Проверка системы).

**Проверка защитной крыши и опорной стенки**

Убедиться в том, что установочные болты и гайки затянуты, а также в том что отсутствуют поврежденные участки.

POL

**Kontrola i regulacja napięcia łańcucha podnoszenia**

Podnieś widelec o 20 lub 30 cm i pchnij łańcuchy, jeden po drugim, aby sprawdzić czy napięcie z prawej i lewej strony jest równe. Należy także sprawdzić, czy osłona pinu jest pochylona w bok, czy nie. Jeżeli napięcie łańcucha nie jest równe, dostosować kotwy łańcucha. Po regulacji dokręcić nakrętkę.

**Kontrola opon**

Sprawdź, czy są uszkodzenia lub nieprawidłowo zużyte części dla każdej opony (napęd, kółka, obciążenie).

**Sprawdzenie śrub na oponach**

Sprawdź, czy śruby na oponach nie są luźne.

**Sprawdzanie stanu naładowania**

Pomiaru elektrolitu z grawimetrem. Jeśli grawimetr pokazuje 1,260 ~ 1,280 w temperaturze 20 ° C, ładowanie jest zakończone.

**Przełącz przełączniki reflektorów, podświetlenia i świateł tylnych (opcja), włącz światło sygnalizacyjne (opcja) w celu sprawdzenia, czy lampa jest włączona i wyłączona.**

Naciśnij przycisk klaksonu, aby sprawdzić, czy zabrzmiał.

**Sprawdzenie monitora**

W normalnych warunkach pracy, gdy kluczyk jest w pozycji ON, <System check> jest wyświetlany przez kilka sekund.

**Kontrola klatki ochronnej i karetki**

Zbadaj czy śruby montażowe i nakrętki nie są luźne lub czy nie ma żadnych uszkodzeń.

GBR

**Others**

Check that there are any abnormal places and special noises. When checking electric system, disconnect the battery plug.

**Load And Stability of Machine**

The fork lift can be regarded as a seesaw where the front wheels act as a fulcrum upon which the counter weight load on the rear wheels is counterbalanced by the load on the forks. Loads that exceed the specified allowable limits will cause the rear wheels to float, reduce steering performance, and can tip over the fork lift.

**Standard Load Center and Load Curve**

The distance between the front of fork and the center of the load is called the load center. The chart shown here represent the relation between the load center and the allowable load weight.

When traveling with load, lift up the load about 5~10cm from the top of straddle leg by pulling the mast backward, and tilt the fork backward. The drive wheel (rear wheel) has both brake function and steering function. Therefore if you keep traveling while the mast forward tilted and raised, the efficiency of brake or steering reduced and the load center may be changed. It can cause the overturn of machine.

- 1) Push the load so as that the load is surely loaded inside of the fork.
- 2) If the load is too much leaned to the front of fork even under max. load, unexpected force is applied to the mast or fork and the machine can be damaged.
- 3) If the load is laterally leaned to one side, unexpected force is applied to the machine and the load can be slid to one side while traveling. Therefore, avoid the eccentric load of right and left.
- 4) When loading, give attention to the operation of valve lever.
- 5) Specially if you tilt the mast forward suddenly, strong impact is occurred and it can cause the overturn of machine.

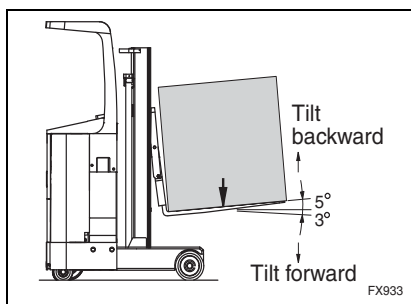
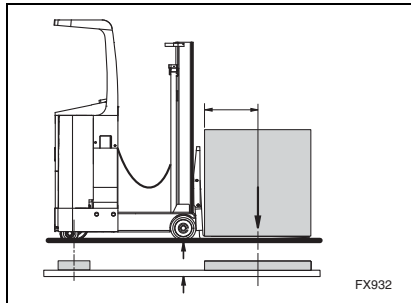

ITA

**Altri**

Controllare l'assenza di spazi anomali e rumori particolari. Quando si controlla l'impianto elettrico, scollegare la batteria.

**Carico e stabilità della macchina**

Il carrello elevatore può essere considerato come un'altalena, in cui le ruote anteriori fungono da fulcro sul quale grava il contrappeso, mentre le ruote posteriori sono controbilanciate dal carico sulle forche. I carichi che superano i limiti consentiti fanno oscillare le ruote posteriori, riducendo le prestazioni di sterzata e causando il ribaltamento del carrello.

**Centro di carico standard e curva di carico**

La distanza tra la parte anteriore della forca e il centro del carico è denominata centro di carico. Nella tabella illustrata, è rappresentata la relazione tra il centro di carico e il peso consentito del carico.

Quando si procede con il carico, sollevarlo a circa 5~10 cm dalla stabilizzatore, inclinando il montante all'indietro e inclinare la forca in avanti. La ruota motrice (posteriore) ha una funzione frenante e sterzante. Quindi se si procede con il montante inclinato in avanti e sollevato, l'efficienza del freno e di sterzata risultano ridotti e il centro di carico risulta modificato. La macchina può ribaltarsi.

- 1) Spingere il carico in modo tale che sia caricato in maniera salda sulla forca.
- 2) Se il carico sporge troppo dalla forca anche a pieno carico, si applica una forza inattesa al montante o alla forca e la macchina può risultarne danneggiata.
- 3) Se il carico fuoriesce da un lato, si applica una forza inattesa alla macchina che può provocare la caduta del carico durante il movimento. Di conseguenza, evitare carichi sbilanciati a sinistra e a destra.
- 4) Durante il carico prestare attenzione al funzionamento della leva della valvola.
- 5) In particolare, se il montante è inclinato improvvisamente in avanti, l'impatto che si verifica è tale da provocare il ribaltamento della macchina.

RUS

**Почее**

Убедиться в отсутствии повреждений и необычных шумов. При проверке электросистемы отсоединить вилку аккумулятора.

**Груз и устойчивость погрузчика**

Вилочный погрузчик напоминает детские качели, в которых передние колеса действуют как точка опоры, а противовес на задних колесах уравновешивается грузом на вилах. Грузы, превышающие установленные допустимые пределы, вызовут разгрузку задних колес, ухудшат управляемость и могут вызвать опрокидывание погрузчика

**Стандартный центр приложения груза и график нагрузки**

Расстояние между передней точкой вил и центром груза называется центром приложения нагрузки.

Представленная здесь схема показывает соотношение между центром приложения нагрузки и допустимой массой груза.

При движении с грузом следует поднять груз приблизительно до высоты 5-10 см от верха подпорки, отодвигая мачту назад и наклоняя вилы вперед. Приводное (заднее) колесо служит для торможения и рулевого управления. Поэтому, если продолжать движение с отклоненной вперед и поднятой мачтой, эффективность торможения или управления снижается, и центр приложения нагрузки может измениться. Это может вызвать опрокидывание погрузчика.

- 1) Толкните груз, чтобы он полностью находился на вилах.
- 2) Если груз слишком наклонен к передней части вил даже при максимальной нагрузке сила, прилагаемая к мачте или вилам, может превысить допустимую и вызвать повреждение погрузчика.
- 3) Если груз наклонен в боковую сторону, недопустимая сила действует на погрузчик, и груз может соскользнуть в бок при движении. Поэтому следует избегать эксцентричной нагрузки (вправо или влево).
- 4) При погрузке следует обращать внимание на работу рычага клапана.
- 5) При неожиданном наклоне мачты вперед возникает значительное усилие, которое может вызвать опрокидывание погрузчика.

POL

**Inne**

Sprawdź, czy są jakieś nietypowe miejsca i dziwne dźwięki. Przy sprawdzaniu systemu elektrycznego, odłącz wtyczkę akumulatora.

**Obciążenie i stabilność wózka**

Wózek widłowy można uznać za niestabilny gdy koła przednie działają jako podparcie, na którym przeciwwaga na tylnych kołach jest zrównoważona przez ładunek na widłach. Obciążenia, które przekraczają dopuszczalne granice powodują uniesienie tylnych kół, zmniejszając sterowność i mogą spowodować wywrócenie się wózka.

**Standardowy środek ciężkości obciążenia i krzywa obciążenia**

Odległość pomiędzy przodem widel a środkiem obciążenia nazywana jest środkiem ciężkości obciążenia. Pokazany tutaj wykres przedstawia relację między środkiem ciężkości obciążenia i dopuszczalnym ciężarem ładunku.

Podczas jazdy z obciążeniem, podnieść ładunek o 5 ~ 10cm od ramy wózka poprzez wciągnięcie masztu do tyłu i przechyl widły do przodu. Koła napędowe (tylne) mają zarówno funkcję hamulca jak i funkcje skrętną. Dlatego jeśli będziesz jeździł z masztem pochylonym do przodu i wysuniętym, sprawność hamulca lub sterowności zostaną zmniejszone i środek ciężkości obciążenia może być zmieniony. Może to spowodować przewrócenie się maszyny.

- 1) Pchaj ładunek w taki sposób by ładunek znajdował się wewnątrz widel.
- 2) Jeśli ładunek jest za bardzo wychylony do przodu widelca, nawet jeśli jego masa jest niższa niż maksymalna dopuszczalna, na maszt lub widły działa nieprzewidziana siła, co może spowodować uszkodzenie wózka.
- 3) Jeśli ładunek jest przesunięty w jedną stronę poziomo, na maszynę oddziałuje nieoczekiwana siła i ładunek może przesunąć się w którąś stronę podczas jazdy. Dlatego należy unikać mimośrodowego obciążenia na prawo lub lewo.
- 4) Podczas ładowania, zwróć uwagę na działania dźwigni zaworu.
- 5) Szczególnie jeśli nagle pochylisz maszt do przodu, pojawia się nagła siła, która może spowodować wywrócenie wózka.

GBR

ITA

**Stability of Machine**

The stability of forklift is generally regulated but this is assured under the extremely limited working conditions only. Therefore, there is no guarantee for stability of machine under various working conditions.

Followings are the limited working conditions.

- 1) The machine must be used in the place where even and firm ground or floor.
- 2) When Traveling, travel in standard load or standard non load condition.
- 3) When loading or unloading, put the mast vertically and do not tilt any more.

When unloading, operate the machine at the low speed. To obtain the stability, the machine must be kept in good maintenance condition.

Note 1) Standard non load condition when traveling  
Condition when the top of fork is lifted up 30cm from the ground and the mast is tilted backward to the utmost.

Note 2) Standard load condition when traveling  
Condition when the max. load is loaded in the standard load center, the top of fork is lifted up 5~10cm from the surface of the staddle leg and the fork is tilted backward to the utmost.

- Do not overdischarge
- Do not lift up or pull the load with the tip end of the fork.
- Do not load fork lift over capacity limit( allowable load).
- Avoid a sudden start, stop, or turn, otherwise it may cause dangers.
- Do not operate the valve suddenly when the mast is raised with load.
- Before leaving the machine, remove the start key, make sure that the machine doesn't move by pressing an accelerator, and put down the fork to the ground.
- If you do not lift up the folk to the max. height while working, lift up the fork to the max. height before finishing daily working. (If you keep working at the low height, it may cause the rust in the inside of lift cylinder.)
- When checking the electric system, disconnect battery plugs.
- When having a pause or charging, remove the start key.
- Clean electric devices with compressed air
- Do not use a charger instead of a battery, or other kinds of batteries except the battery installed. Otherwise it may cause a trouble.

**Stabilità della macchina**

La stabilità del carrello elevatore è solitamente regolata, tuttavia ciò è garantito solo in condizioni operative estremamente limitate. Di conseguenza, non è garantita la stabilità della macchina in tutte le condizioni operative.

Di seguito sono esposte le condizioni operative limitate.

- 1) Il suolo del luogo in cui sarà utilizzata la macchina deve essere uniforme e saldo.
- 2) Durante il movimento, viaggiare con un carico standard o senza carico.
- 3) Durante le operazioni di carico e scarico, tenere il montante in verticale e non inclinarlo.

Durante le operazioni di scarico, la velocità della macchina deve essere ridotta. Per ottenere stabilità, la macchina deve essere sottoposta a manutenzione regolare.

Nota 1) Condizione standard di assenza di carico durante il movimento. Condizione durante la quale la punta della forca è sollevata di 30 cm dal suolo e il montante è inclinato al massimo all'indietro.

Nota 2) Condizione di carico standard durante il movimento. Condizione durante la quale si trova il carico massimo sul centro di carico standard, la punta della forca è sollevata di 5~10 cm dalla superficie dello stabilizzatore e la forca è inclinata al massimo all'indietro.

- Non scaricare eccessivamente.
- Non sollevare o spingere il carico con la punta della forca.
- Non caricare il carrello elevatore, superando la capacità massima (carico consentito).
- Evitare avvii, arresti o svolte improvvise, può risultare pericoloso.
- Non azionare la valvola improvvisamente se il montante è sollevato con il carico.
- Prima di lasciare la macchina, rimuovere la chiave di accensione, accertarsi che la macchina non si muova premendo l'acceleratore e abbassare la forca al suolo.
- Se la forca non è sollevata alla massima altezza durante il lavoro, sollevarla al massimo prima di finire la giornata lavorativa (se si continua a lavorare con l'altezza ridotta, si genera ruggine all'interno del cilindro di sollevamento).
- Quando si controlla l'impianto elettrico, scollegare la batteria.
- Durante la pausa o la carica, rimuovere la chiave di accensione.
- Pulire i dispositivi elettrici con aria compressa.
- Non utilizzare un caricabatterie al posto della batteria, o batterie di tipo diverso da quella installata. Possono verificarsi danni.

**RUS**

### Устойчивость погрузчика

Устойчивость вилочного погрузчика обычно регламентируется, но гарантируется только в ограниченных рабочих условиях. Устойчивость погрузчика в произвольных условиях не гарантируется.

Ниже указаны ограничения на условия работы.

- 1) Погрузчик должен использоваться в местах с ровной и твердой почвой или полом.
- 2) Допускается перемещение в стандартном положении для перемещения с грузом или в стандартном положении для перемещения без груза.
- 3) При погрузке или разгрузке мачту необходимо установить в вертикальное положение и затем больше не наклонять.

При разгрузке погрузчик должен перемещаться на малой скорости. Для обеспечения устойчивости погрузчик должен находиться в хорошем техническом состоянии.

Примечание 1). Стандартное положение для перемещения без груза  
Положение, при котором верх вилочного захвата поднят на высоту 30 см от земли и мачта максимально наклонена назад.

Примечание 2). Стандартное положение для перемещения с грузом  
Положение, при котором максимальный груз помещен в стандартный центр приложения нагрузки, верх вилок поднят на 5-10 см от поверхности подставки и вилы максимально наклонены назад.

- Запрещается повышенная разрядка
- Запрещается поднимать или тянуть груз концом вилок.
- Запрещается нагружать вилочный захват выше предельной допустимой грузоподъемности.
- Следует избегать резкого старта, остановки или поворотов, поскольку это опасно.
- Недопустимо резко управлять клапаном, когда мачта с грузом поднята.
- Перед выходом из погрузчика необходимо извлечь пусковой ключ, убедиться, что погрузчик неподвижен, нажав педаль акселератора, и опустить вилы вниз.
- Если при работе вилы не поднимаются на макс. высоту, следует поднимать их на макс. высоту перед завершением ежедневной работы. (Если постоянно работать при малой высоте вилок, в подъемном цилиндре может образоваться ржавчина.)
- При проверке электросистемы отсоединить вилки аккумулятора.
- Во время перерыва в работе и зарядки следует извлекать ключ запуска.
- Очистить электрические устройства сжатым воздухом.
- Не следует использовать вместо аккумулятора зарядное устройство или другие виды аккумуляторов, кроме установленного типа. Нарушение этого требования может привести к возникновению проблем.

**POL**

### Stabilność wózka

Stabilność wózka widłowego jest regulowana fabrycznie ale jest to zapewnione jedynie w ramach bardzo ograniczonych warunkach pracy. Dlatego, nie ma gwarancji stabilności urządzenia w różnych warunkach roboczych.

Poniżej znajduje się lista wyżej wspomnianych ograniczonych warunków pracy.

- 1) Urządzenie musi być używane w miejscu, w którym znajduje się równe i twarde podłoże.
- 2) Podczas jazdy, jazda z warunkach normalnego obciążenia lub bez obciążenia.
- 3) Podczas załadunku lub rozładunku, ustaw maszt w pionie i nie pochylaj go.

Podczas rozładunku, urządzenie działa z włączonym ogranicznikiem niskiej prędkości. Aby uzyskać stabilność, maszyna musi być utrzymywana w dobrym stanie technicznym.

Uwaga 1) Standardowy stan bez obciążenia podczas jazdy.  
Stan, kiedy czubek wideł jest podniesiony 30cm od ziemi i maszt jest pochylony do tyłu do maksimum.

Uwaga 2) Standardowy stan obciążenia podczas jazdy.  
Stan, gdy maksymalne obciążenie załadowane jest w standardowym środku ciężkości obciążenia, czubek wideł jest uniesiony 5~10 cm od powierzchni ramy wózka, a widelec jest maksymalnie odchyłony do tyłu.

- Nie rozładowywuj akumulatora do samego końca
- Nie podnoś ani nie ciągnij ładunku końcówką wideł.
- Nie przekraczaj maksymalnego obciążenia wózka widłowego (dopuszczalnego obciążenia).
- Unikaj nagłego przyspieszania, zatrzymywania lub skręcania, w przeciwnym razie może to spowodować niebezpieczeństwo.
- Nie korzystaj z zaworu nagle, gdy maszt jest podniesiony z obciążeniem.
- Przed opuszczeniem wózka, wyjmij kluczyk, upewnij się, że maszyna nie porusza się przez naciśnięcie pedału gazu i opuść widły na ziemię.
- Jeśli nie podniosłeś wideł do maksymalnej wysokości przed rozpoczęciem pracy, zrób to przed jej zakończeniem. (Jeśli będziesz pracować na niskiej wysokości przez dłuższy czas, w silowniku podnoszenia może pojawić się rdza.)
- Podczas sprawdzania systemu elektrycznego, odłącz akumulator.
- Podczas przerwy lub ładowania, wyjmij kluczyk.
- Czyść urządzenia elektryczne sprężonym powietrzem
- Nie używaj ładowarki zamiast akumulatora, lub innych rodzajów akumulatora poza zainstalowanym. W przeciwnym razie może to spowodować kłopoty.

GBR

### Safety tips

- When working under a raised fork carriage, never forget to secure the fork carriage and the inner rail (both inner rails on a Triple upright) with sufficiently sized wooden beams and chains.
- The forklift truck can be secured against accidental motion by applying the parking brake and by placing wedges under the wheels.

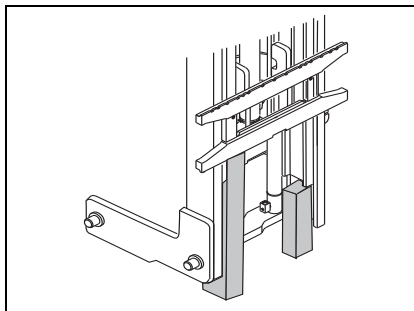

### Hoses, cables and rubber parts

- Hoses, cables and rubber parts succumb to a natural process of ageing, which is dependent on outside influences (e.g., temperature, environmental factors, etc.).
- At every maintenance, check all hoses, cables and rubber parts for damage and ageing.
- Replace all defective parts.

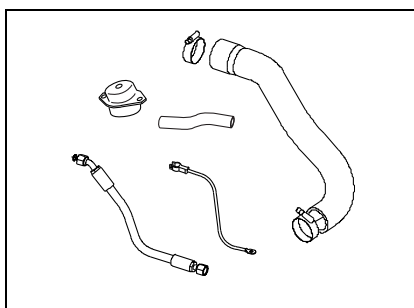

### Electronic system



**WARNING**

Before carrying out any maintenance work on electrical components, always disconnect the battery and take off watches, jewellery, rings or other metal objects.

High-performance, modern controls are equipped with capacitors. Residual voltage can still be present after the battery has been disconnected.

For this reason, undertake the following measures before servicing:

1. Switch off the ignition.
2. Disconnect the battery connector.
3. Switch on the ignition and wait until the display lights go out. Activate the horn for approx. 5 seconds.
4. Switch off the ignition.

ITA

### Consigli di sicurezza

- Quando si lavora sotto un carrello sollevato della forza, non dimenticare di fissarlo insieme al binario interno (entrambi i binari interni su un montante triplo) con travi di legno e catene di dimensioni adeguate.
- È possibile fissare il carrello elevatore contro movimenti accidentali applicando il freno di stazionamento e sistemando i cunei sotto le ruote.

### Flessibili, cavi e parti in gomma

- I flessibili, i cavi e le altre parti in gomma sono sottoposti a un'usura naturale, che dipende dalle condizioni esterne (temperatura, fattori ambientali, ecc.).
- A ogni intervento di manutenzione, controllare tutti i flessibili, i cavi e le parti in gomma per danni e usura.
- Sostituire le parti difettose.

### Impianto elettrico



**AVVERTENZA**

Prima di eseguire interventi di manutenzione sui componenti elettrici, scollegare sempre la batteria e togliere orologi, gioielli, anelli e altri oggetti metallici.

I comandi moderni e a elevate prestazioni sono dotati di capacitori. Anche dopo che la batteria è stata scollegata può essere comunque presente tensione residua.

Per tale motivo, prima dell'assistenza intraprendere le misure seguenti:

1. Spegnerne il motore.
2. Staccare il connettore della batteria.
3. Accendere il motore e attendere fino a quando le spie del display non si spengono. Azionare il clacson per circa 5 secondi.
4. Spegnerne il motore.



RUS

### Рекомендации по мерам безопасности

- При работе под поднятой кареткой вил необходимо закрепить каретку вил и внутреннюю направляющую (обе внутренние направляющие на тройной вертикальной раме) деревянными брусками и цепями соответствующего размера.
- Предотвратить случайное движение вилочного погрузчика можно, включив стояночный тормоз и поместив под колеса клинья.

### Шланги, кабели и резиновые детали

- Шланги, кабели и резиновые детали подвержены естественному процессу старения который зависит от внешних влияний (например, температуры, факторов окружающей среды и пр.).
- Каждый раз при выполнении техобслуживания следует проверять все шланги, кабели и резиновые детали на повреждение и старение.
- Заменить все дефектные детали.

### Электронная система



#### ПРЕДУПРЕЖДЕНИЕ

Перед выполнением любых работ по техобслуживанию электрических компонентов необходимо отключать аккумулятор и снимать часы, ювелирные изделия, кольца и другие металлические предметы.

Высококачественные современные органы управления снабжены конденсаторами. После отключения аккумулятора на них может сохраняться остаточное напряжение. Поэтому перед выполнением обслуживания необходимо принять следующие меры:

1. Отключить устройство запуска.
2. Отсоединить разъем аккумулятора.
3. Включить устройство запуска и подождать до тех пор, пока дисплей не погаснет. Включить звуковой сигнал приблизительно на 5 секунд.
4. Отключить устройство запуска.

POL

### Wskazówki dotyczące bezpieczeństwa

- Podczas pracy pod podniesioną karetką wideł, nigdy nie zapomnij zabezpieczyć karetki i szyny wewnętrznej (oba szyny wewnętrznych na maszcie) drewnianymi belkami odpowiedniego rozmiaru i łańcuchami.
- Wózek może być zabezpieczony przed przypadkowym ruchem poprzez zastosowanie hamulca postojowego i umieszczenie klinów pod kołami.

### Węże, kable i części gumowe

- Węże, kable i części gumowe poddają się naturalnemu procesowi starzenia się, który jest zależny od czynników zewnętrznych (np. temperatura, czynniki środowiskowe, itp.).
- Przy każdej konserwacji, sprawdź wszystkie rury, kable i części gumowe pod względem uszkodzenia i starzenia się.
- Wymień wszystkie uszkodzone części.

### System elektroniczny



#### OSTRZEŻENIE

Przed przystąpieniem do prac konserwacyjnych na podzespołach elektrycznych należy odłączyć akumulator i zdjąć zegarki, biżuterię, pierścionki i inne metalowe przedmioty.

Wysoka wydajność, nowoczesne elementy sterujące są wyposażone w kondensatory. Resztkowe napięcia mogą być nadal obecne po tym jak akumulator został odłączony.

Z tego powodu, przed serwisowaniem podejmij następujące działania:

1. Wyłącz zapłon.
2. Odłącz złącze akumulatora.
3. Włącz zapłon i poczekaj, aż wyświetlacz zgaśnie. Wciśnij klakson na ok. 5 sekund.
4. Wyłącz zapłon.

**GBR**

Before calling the customer service of your CLARK dealer because of a performance drop or total failure of your forklift truck, please check the following points :

1. Is the battery sufficiently charged?
2. Is the battery connector connected correctly and securely?
3. Are there any foreign particles in the operating panel?
4. Are all wires, cables and plug connections securely connected and damagefree?
5. Are all fuses in working order?  
(Check the fuse connections for corrosion).

**Batteries - General information**

Always observe the instructions provided by the battery and charger manufacturers.

1. Charging and maintenance operations are to be performed exclusively by qualified personnel working in well ventilated areas. Never smoke or use exposed light sources when working on the batteries, as the emerging gases and cause an explosion.
2. Never place electrically conductive parts on the battery cell connectors.
3. Always observe the following during both charging and the subsequent gas generation phase:
  - Battery cover open.
  - Battery plugs removed if the batteries are not equipped with a forced ventilation system (consult battery manual).
  - Remove all cover plates.
  - Check electrolyte level.
  - Switch off charger immediately when connection between charger and battery is interrupted.

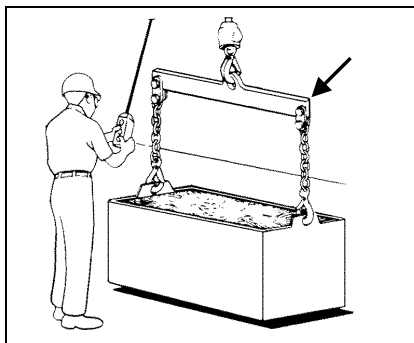

**ITA**

Prima di contattare il servizio clienti del rivenditore CLARK a causa di una diminuzione delle prestazioni o di un guasto totale del carrello, controllare i punti seguenti:

1. La batteria è carica a sufficienza?
2. Il connettore della batteria è collegato in maniera corretta e salda?
3. Sono presenti particelle estranee nel pannello operativo?
4. I cavi, i fili e le connessioni sono salde e prive di danni?
5. I fusibili sono nell'ordine di funzionamento?  
(controllare i collegamenti per la presenza di corrosione).

**Batterie - Informazioni generali**

Attenersi sempre alle istruzioni fornite dal produttore della batteria e del caricabatterie.

1. Le operazioni di carica e manutenzione devono essere eseguite da personale qualificato in aree ben ventilate. Non fumare, né utilizzare fonti di luce esposte mentre si lavora alla batteria, poiché sono emessi gas possono causare un'esplosione.
2. Non posizionare componenti elettrici conduttivi sui connettori delle celle della batteria.
3. Durante la carica e la fase di emissione dei gas, rispettare sempre le operazioni seguenti:
  - Coperchio della batteria aperto.
  - Prese scollegate della batteria, se quest'ultima è sprovvista di un sistema di ventilazione forzata (consultare il manuale della batteria).
  - Togliere le piastre di copertura.
  - Controllare il livello dell'elettrolito.
  - Spegnerne immediatamente il caricabatterie, quando si scollega la batteria.



RUS

Перед тем, как звонить в службу поддержки покупателей дилера компании CLARK из-за ухудшения эксплуатационных характеристик или полного отказа вилочного погрузчика, необходимо проверить следующие пункты:

1. Достаточно ли заряжен аккумулятор?
2. Подключен ли разъем аккумулятора правильно и надежно?
3. Нет ли инородных частиц в панели управления?
4. Подключены ли все провода, кабели и разъемы, не повреждены ли они?
5. Работоспособны ли все плавкие вставки? (Проверить соединения с плавкими вставками на отсутствие коррозии).

### Аккумуляторы – Общие сведения

Необходимо неукоснительно соблюдать указания изготовителей аккумулятора и зарядного устройства.

1. Зарядка и техническое обслуживание должны выполняться только квалифицированным персоналом в хорошо вентилируемых местах. Запрещается курить или использовать источники открытого огня при работе с аккумуляторами, так как выделяющиеся газы могут вызвать взрыв.
2. Запрещается помещать электропроводные детали на разъемы элементов аккумулятора.
3. Во время зарядки и в стадии выделения газа необходимо соблюдать следующие требования:
  - Крышка аккумулятора открыта.
  - Пробки аккумулятора извлечены, если аккумуляторы не снабжены системой принудительной вентиляции (см. руководство аккумулятора).
  - Снять все крышки.
  - Проверить уровень электролита
  - Немедленно отключить зарядное устройство при разрыве соединения зарядного устройства и аккумулятора.

POL

Przed skontaktowaniem się z obsługą klienta CLARK z powodu spadku osiągnięć lub całkowitej awarii wózka widłowego, należy sprawdzić następujące punkty:

1. Czy akumulator jest wystarczająco naładowany?
2. Czy złącze baterii jest podłączone prawidłowo i bezpiecznie?
3. Czy w panelu kontrolnym znajdują się jakieś ciała obce?
4. Czy wszystkie przewody, kable i wtyczki złączy są prawidłowo podłączone i nie są uszkodzone?
5. Czy wszystkie bezpieczniki są sprawne?  
(Sprawdź połączenia bezpiecznika pod względem korozji).

### Akumulatory - ogólne informacje

Zawsze należy przestrzegać instrukcji dostarczonych przez producenta akumulatora i ładowarki.

1. Operacje ładowania i konserwacji muszą być wykonywane wyłącznie przez wykwalifikowany personel pracujący w dobrze wentylowanych pomieszczeniach. zabronione jest palenie i używanie otwartych źródeł światła podczas pracy z akumulatorem, jako że wydobywające się gazy mogą spowodować eksplozję.
2. Nigdy nie umieszczaj części przewodzących na złączach komórek akumulatora.
3. Zawsze należy przestrzegać następujących zasad podczas zarówno ładowania i późniejszej fazy generowania gazu:
  - Pokrywa baterii musi być otwarta.
  - Złącza baterii muszą być wyjęte jeśli akumulator nie jest wyposażony w system wentylacji wymuszonej (sprawdź instrukcję obsługi akumulatora).
  - Usunąć wszystkie pokrywy.
  - Sprawdzić poziom elektrolitu.
  - Wyłączyć ładowarkę natychmiast, gdy połączenie między ładowarką i akumulatorem zostanie przerwane.

**GBR**

4. Replace damaged cells.
  5. Ensure that cables remain free and are not crimped
  6. Always wash hands thoroughly after working with batteries (health and precaution).
  7. For lifting out the batteries, a special device must be used (see figure).
- Make sure that the chains and safety hooks are checked and offer a sufficient load carrying capacity. Never use chains fixed to a centre ring. These chains will pull the compartment walls to the inside, thus damaging the battery cells.

**ITA**

4. Sostituire le celle danneggiate.
  5. Accertarsi che i cavi rimangano liberi e non siano crimpati
  6. Lavare sempre le mani dopo aver lavorato con la batteria (salute e precauzione).
  7. Per sollevare la batteria, utilizzare un dispositivo speciale (vedere la figura).
- Accertarsi che le catene e i ganci di sicurezza siano stati controllati e che offrano una capacità di carico sufficiente. Non utilizzare catene fissate a un anello centrale. Tali catene tirano le pareti verso l'interno, danneggiando le celle della batteria.

**Hydraulic Fluid and Filter Change**

- Drain and replace the hydraulic sump fluid every 2000 operating hours. (Severe service or adverse conditions may require more frequent fluid change).
- Replace the hydraulic oil filters elements at every oil change.
- Check for leaks after installation of the filters. Also, check that the hydraulic line connections at the filter adapter are tightened correctly.
- The procedure for draining hydraulic sump tank is in your Service Manual.

**Take care that no oil runs onto the motor.**



**Sostituzione del fluido idraulico e del filtro**

- Svuotare e sostituire il liquido del pozzetto idraulico ogni 2000 ore di funzionamento (condizioni di funzionamento particolarmente gravose possono richiedere sostituzioni di fluido più frequenti).
  - Sostituire gli elementi del filtro dell'olio idraulico a ogni cambio d'olio.
  - Controllare eventuali perdite dopo l'installazione del filtro. Controllare, inoltre, che i collegamenti idraulici all'adattatore del filtro siano serrati in maniera corretta.
  - La procedura per lo svuotamento del serbatoio del pozzetto idraulico è descritta nel manuale di manutenzione.
- Prestare attenzione affinché non entri olio nel motore**

**Disposing of lubricants, filters and batteries**

- Used parts and lubricants which arise during repair work must be stored safely until they can be disposed of in accordance with the regulations.
- In this respect, follow the regulations applicable in your country.



**Smaltimento del lubrificanti e delle batterie**

- Le parti e i lubrificanti usati durante gli interventi di riparazione devono essere conservati fino a quando non è possibile smaltirli in accordo alle normative.
- Seguire le normative applicabili nel paese.

RUS

4. Заменить поврежденные элементы.
  5. Убедиться, что кабели свободны и не изогнуты.
  6. После работы с аккумуляторами необходимо тщательно мыть руки (мера техники безопасности).
  7. Для подъема и извлечения аккумуляторов следует использовать специальное устройство (см. рис.).
- Убедиться, что цепи и крюк с предохранителем проверены и обладают достаточной грузоподъемностью. Недопустимо использовать цепи закрепленные на центральном кольце. Эти цепи стягивают стенки внутрь и повреждают элементы аккумулятора.

**Рабочая жидкость гидравлической системы и смена фильтра**

- Следует сливать и заменять слитую рабочую жидкость через каждые 2000 часов эксплуатации. (В тяжелых условиях эксплуатации или при неблагоприятных условиях может потребоваться более частая замена жидкости).
- При каждой смене рабочей жидкости необходимо заменять фильтрующие элементы фильтров.
- После установки фильтров следует убедиться в отсутствии утечек. Также следует убедиться в том, что соединители гидравлических трубопроводов у переходника фильтра правильно затянуты.
- Порядок слива жидкости из сборного бака описан в руководстве по техническому обслуживанию.

**Необходимо соблюдать осторожность, чтобы рабочая жидкость не попала на двигатель.**

**Утилизация смазок, фильтров и аккумуляторов**

- Использованные части и смазки, собирающиеся при ремонтных работах, необходимо хранить, соблюдая требования техники безопасности до тех пор, пока не появится возможность их утилизации в соответствии с действующими нормами.
- Необходимо соблюдать нормы законодательства, принятые в стране использования.

POL

4. Wymień uszkodzone komórki.
  5. Upewnij się, że kable pozostają wolne i nie są splątane
  6. Dokładnie umyj ręce po pracy z akumulatorem (zdrowie i środki ostrożności).
  7. Do podnoszenia akumulatora należy używać specjalnego urządzenia (patrz rysunek).
- Upewnij się, że łańcuchy i haki bezpieczeństwa są sprawdzone i zapewniają wystarczającą nośność. Nigdy nie należy używać łańcuchów przymocowanych do pierścienia środkowego. Łańcuchy te będą ściągać ściany komory do wnętrza, tym samym uszkadzając komórki akumulatora.

**Пłyn hydrauliczny i wymiana filtra**

- Spuścić i wymienić płyn hydrauliczny miski co 2000 godzin pracy. (Niekorzystne warunki pracy, mogą powodować konieczność częstszej zmiany płynu).
- Wymień elementy filtrów oleju hydraulicznego przy każdej wymianie oleju.
- Sprawdź szczelność po instalacji filtrów. Ponadto należy sprawdzić, czy połączenia linii hydraulicznych przy filtrze są prawidłowo dokręcone.
- Procedura opróżniania zbiornika na olej hydrauliczny znajduje się w Instrukcji Obsługi.  
**Należy uważać, aby olej nie wylał się na silnik.**

**Pozbywanie się smarów, filtrów i akumulatorów**

- Używane części i smary, które pozostają po pracach naprawczych powinny być przechowywane bezpiecznie, dopóki nie zostaną usunięte zgodnie z przepisami.
- W związku z tym, postępuj zgodnie z przepisami obowiązującymi w danym kraju.

**GBR**

**Clean the lift chains**

- Never clean the lifting chains with a steam cleaner. Clean the chains with a self-lubricating cleaner (e.g. diesel).

**Lubricate the lift chains**

- The lift chains are subjected to heavy loading and therefore can only attain their maximum life if they are oiled regularly and adequately. Oiling the lift chains is therefore an important part of the maintenance work.  
You can carry out this work quickly and correctly with chain lube, see lubricant recommendations.

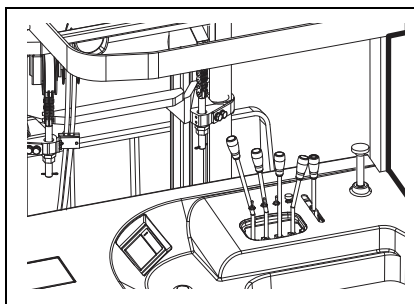

**Lubricate the Upright inside rails, rollers and side-shifter**

Clean and lubricate the upright inside rails, rollers and side shifter (if fitted). Use only suitable lubricants in accordance with the recommended lubricants list.  
For add-on equipment the service instructions of the manufacturer, see separate operating manual, must be observed.

**Check the lift chain adjustment**

- Lift the rated load of the forklift on the forks. Bring the upright to the vertical and lower the fork carrier completely. The underside of the forks at the heel must be 10 mm above the floor.

**It is important to use a load equal to the rated capacity of the forklift when checking the lift chains, since any expansion of the chains is then allowed for.**

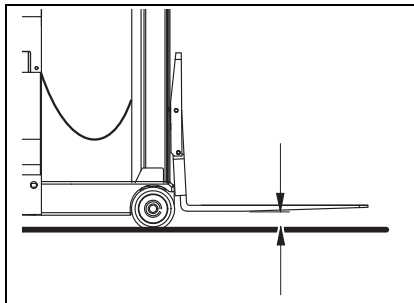

**ITA**

**Pulire le catene di sollevamento.**

- Non pulire le catene di sollevamento utilizzando un pulitore a vapore. Pulirle con un detergente autolubrificante (ad es., diesel).

**Lubrificare le catene di sollevamento.**

- Le catene di sollevamento sono sottoposte a carichi gravosi, quindi possono raggiungere la durata massima solo se lubrificate regolarmente e adeguatamente. La lubrificazione delle catene di sollevamento costituisce una parte molto importante del programma di manutenzione.

**È possibile eseguire questo lavoro in maniera rapida e corretta, utilizzando il lubrificante per catene, vedere i lubrificanti consigliati.**

Lubrificare i binari interni del montante, i rulli e il sollevatore laterale. Pulire e lubrificare i montanti interni i rulli e il sollevatore laterale (se presente). Utilizzare solo lubrificanti adeguati, in base all'elenco dei lubrificanti consigliati.  
Per gli accessori, attenersi alle istruzioni di manutenzione del produttore riportate nei rispettivi manuali operativi.

**Controllare la regolazione della catena di sollevamento**

- Sollevare il carico nominale del carrello elevatore sulle forche. Portare il montante in posizione verticale e abbassare completamente il carrello delle forche. La parte bassa delle forche alla punta deve essere a 10 mm dal suolo.

**È importante utilizzare un carico uguale alla capacità nominale del carrello elevatore per controllare le catene di sollevamento, poiché qualsiasi espansione delle catene è consentita.**

RUS

### Очистка подъемных цепей

- Категорически запрещается очищать подъемные цепи парочистителем. Чистить цепи следует с помощью самосмазывающегося средства для чистки (например, дизельным топливом).

### Смазка подъемных цепей

- Подъемные цепи подвергаются значительным нагрузкам и поэтому могут работать в течение максимального срока эксплуатации только при регулярном и правильном смазывании. Поэтому смазывание подъемных цепей является важной частью технического обслуживания. Это работу можно выполнить быстро и правильно с помощью смазочного масла для цепей, см. рекомендации по смазывающим средствам.

### Смазывание внутренних направляющих вертикальной рамы, роликов и узла сдвига

- Необходимо очищать и смазывать внутренние направляющие вертикальной рамы, ролики и узел сдвига (если он установлен). Следует использовать только смазки, включенные в перечень рекомендованных. При обслуживании дополнительного оборудования следует соблюдать указания по обслуживанию, содержащиеся в инструкциях изготовителя, см. соответствующие отдельные руководства по эксплуатации.

### Проверка регулировки подъемных цепей

- Поднять на вилах погрузчика номинальный груз. Установите вертикальную раму в вертикальное положение и полностью опустите каретку вил. Нижняя поверхность вил в области пятки должна быть на расстоянии 10 мм над полом.

**Очень важно использовать при проверке подъемных цепей нагрузку, равную номинальной грузоподъемности вилочного погрузчика, так как при этом учитывается любое допустимое растягивание цепей.**

POL

### Czyszczenie łańcuchów podnoszenia

- Nigdy nie czyścić łańcuchów do podnoszenia myjką parową. Łańcuchy czyścić za pomocą samo-smarującego środka czyszczącego (np. olej napędowy).

### Smarowanie łańcuchów podnoszenia

- Łańcuchy podnoszenia są poddawane dużym obciążeniu, a zatem maksymalną żywotność osiągną jeśli będą regularnie i prawidłowo smarowane. Dlatego też, smarowanie łańcuchów podnoszenia jest ważną częścią prac konserwacyjnych. Można przeprowadzić te prace szybko i poprawnie za pomocą lubrykanta łańcuchów, patrz rekomendowane smary.

### Nasmaruj szyny wewnętrzne, rolki i przesuwnik boczny masztu

Wyczyść i nasmaruj szyny wewnętrzne, rolki i przesuwnik boczny masztu (jeśli jest na wyposażeniu). Używaj tylko odpowiednich smary zgodnych z zalecaną listą smarów.

Przy elementach dodatkowych stosuj się do instrukcji serwisowych producenta i osobnych instrukcji obsługi.

### Sprawdzić wyregulowanie łańcucha podnoszenia

- Podnieś obciążenie znamionowe wózka na widłach. Przesuń maszt do pionu i opuść całkowicie karetkę. Spód wideł na pięcie musi znajdować się 10 mm nad podłogą.

**Ważne jest, aby używać obciążenia równego nominalnej ładowności wózka podczas sprawdzania łańcuchów podnoszenia, ponieważ dopuszczalna jest wtedy jakakolwiek ekspansja tych łańcuchów.**

**GBR**

**Adjust the lift chains**

- The lift chains are adjusted at the chain anchors. For this, the locknuts must be undone and, depending on the required setting, the top nut screwed up or down. After the adjustment has been made, the lock-nuts must be tightened up again.

**WARNING**

If the lift chains stretch by more than 2% or 3% of their original length, they must be replaced for safety reasons. Observe the statutory regulations of your country.

- You can contact your CLARK dealer with confidence for this.

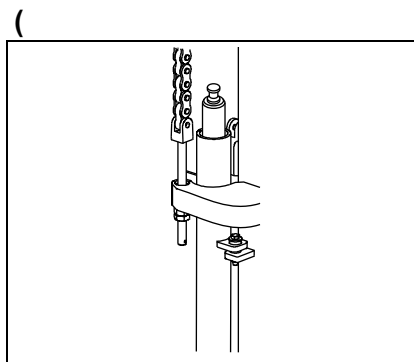

**ITA**

**Regolare le catene di sollevamento.**

- Le catene di sollevamento sono regolate agli ancoraggi. Per tale motivo, occorre svitare i controdadi e a seconda dell'impostazione richiesta, avvitare o svitare il dado superiore. Dopo che la regolazione è stata eseguita, serrare nuovamente.

**AVVERTENZA**

Se le catene di sollevamento si estendono di oltre il 2-3% della lunghezza originale, devono essere sostituite per motivi di sicurezza. In più, attenersi alle normative vigenti.

- Per consigli è possibile contattare CLARK.

**Chain pin rotating or protruding**

- If high-load tension is applied to the chain in an inappropriate state of lubrication, this may cause abnormal frictional force between the link plate and the pin, and the pin may rotate if the fixing force is exceeded.
- If a rotated pin is detected during the regular inspection, immediately replace the chain assembly.

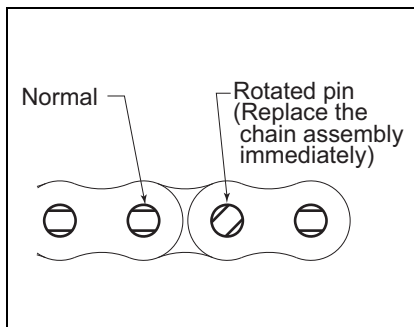

**Perno della catena che ruota o fuoriesce**

Se viene applicata a una catena non lubrificata in maniera adeguata, una tensione dovuta a un carico pesante, viene generata una forza anoma di attrito tra la piastra di collegamento e il perno, che può ruotare se viene superata la forza di fissaggio. Se durante la regolare procedura di ispezione si rileva un perno ruotato, sostituire immediatamente la catena

**Measures for longer lay-off periods, storage**

(> 1 months)

- The following measures must be carried out :
  - Remove the battery : Disconnect the (-)cable

If the forklift truck is stored without disconnecting (-)cable of battery for a long time, it will not be started due to the discharged battery.

**Misure da attuare in caso di fermi prolungati**

(> 1 mese)

- Mettere in atto le misure seguenti:
  - Smontare la batteria: scollegare il cavo (-)

Se il cavo non è scollegato durante il periodo di fermo, la batteria si scarica.



RUS

### Регулировка подъемных цепей

- Подъемные цепи регулируются в местах их крепления. Для этого следует отвинтить контргайки и в зависимости от требуемой величины навинтить или отвинтить верхнюю гайку. После регулировки необходимо снова затянуть контргайки.



#### ПРЕДУПРЕЖДЕНИЕ

Если растяжение подъемных цепей составляет более 2-3% от их исходной длины, их следует заменить по соображениям безопасности. Необходимо соблюдать нормы законодательства, принятые в стране использования.

- Точную информацию можно получить у дилера компании CLARK.

### Вращение или выдвигание пальца цепи

- Если к плохо смазанной цепи прикладывается повышенная нагрузка, это может вызвать возникновение аномальной силы трения между накладкой цепи и пальцем, при этом палец может вращаться, если возникает усилие превышающее силу, удерживающую палец.
- Если вращающийся палец обнаружен во время планового осмотра, цепь в сборе необходимо немедленно заменить.

### Меры при длительном прекращении эксплуатации и хранении (> 1 месяца)

- Необходимо принять следующие меры:
  - Снять аккумулятор:  
Отсоединить (-) кабель

Если подъемник длительно хранить без отсоединения (-) кабеля аккумулятора, его нельзя будет запустить из-за разряженного аккумулятора.

POL

### Regulowanie łańcuchów podnoszenia

- Łańcuchy podnoszenia są regulowane przy kotwach łańcuchowych. W tym celu, należy odkręcić przeciwnakrętki i, w zależności od wymaganego ustawienia, nakrętki dokręcone do góry lub w dół. Po dokonaniu regulacji, przeciwnakrętki należy dokręcić ponownie.



#### OSTRZEŻENIE

Jeśli łańcuchy podnoszenia rozciągają się o więcej niż 2% lub 3% pierwotnej długości, muszą być zastąpione, ze względów bezpieczeństwa. Przestrzegaj przepisów swojego kraju.

- W tym celu możesz skontaktować się ze sprzedawcą CLARK.

### Sworzeń łańcucha obraca się lub wys taje

Jeżeli w przypadku dużego ciężaru, niewłaściwie naoliwiony łańcuch jest poddany wysokim naprężeniom, może być to przyczyną powstawania nadmiernego tarcia pomiędzy zapinką a sworzniem, w wyniku czego sworzeń może zacząć się obracać z powodu zbyt mocnego połączenia.

Jeżeli w czasie regularnej kontroli stwierdzone zostanie, że sworzeń się obraca, należy natychmiast wymienić łańcuch.

### Postępowanie w przypadku nieużywania przez dłuższy czas, przechowywania

#### (> 1 miesiąc)

- Podjąć należy następujące kroki:
  - Wyjąć akumulator: Odłączyć przewód (-)

Jeżeli wózek jest przechowywany bez odłączania kabla (-) akumulatora przez długi czas, to nie będzie on mógł być uruchomiony z powodu rozładowanego akumulatora.

---

**GBR**

**(> 6 months)**

- The following measures must be carried out:
  - Clean the fork lift truck and grease the piston rods.
  - Remove the battery.
  - Jack up the fork lift truck to prevent the tyres going flat.
  - All lubricants must be replaced before recommissioning.
  - Be sure to recharge a battery regularly(2 times/a month)

**ITA**

**(> 6 months)**

- Mettere in atto le misure seguenti:
  - Pulire il carrello elevatore e lubrificare le aste dei pistoni.
  - Smontare la batteria.
  - Sollevare il carrello elevatore per far sì che gli pneumatici non si sgonfino.
  - Prima del ritorno il servizio cambiare tutti i lubrificanti.
  - Ricaricare la batteria regolarmente (2 volte al mese)



---

**RUS**

**(> 6 месяцев)**

- Необходимо принять следующие меры:
  - Очистить вилочный погрузчик и смазать консистентной смазкой штоки поршня.
  - Снять аккумулятор.
  - Поднять вилочный погрузчик для предотвращения спуска шин.
  - Все смазки должны быть заменены перед повторным вводом в эксплуатацию.
  - Необходимо регулярно перезаряжать аккумулятор (2 раза в месяц).

**POL**

**(> 6 miesiąc)**

- Podjąć należy następujące kroki:
  - Wyczyść wózek i nasmaruj tłoczyska.
  - Wyjmij akumulator.
  - Podnieś wózek, by zapobiec płaszczeniu opon.
  - Wszystkie smary należy wymienić przed ponownym wdrożeniem wózka do pracy.
  - Pamiętaj, by ładować akumulator regularnie (2 razy / miesiąc)

GBR

ITA

**General Cautions For Inspection And Maintenance**

**Precauzioni generali per l'ispezione e la manutenzione**



**When inspecting or maintaining, make sure to disconnect the battery plug.**

**Durante l'ispezione o la manutenzione, scollegare la batteria.**

If the inspecting and maintenance is surely carried out, an accident can be prevented and the life of machine becomes long. Even if you are busy, fix the date and carry out the periodic inspection so as to increase the working ratio of machine and to reduce the maintenance cost of machine. Also, the hour written in the inspection item is based on 8hours of a day and 200hours of a month. At actual inspecting, make out the schedule in the unit of day and date, etc. Before starting operation, check the periodic inspection schedule, and when that inspection time comes to, check the checking points.

Se l'ispezione e la manutenzione sono eseguite correttamente, è possibile scongiurare incidenti e preservare la durata della macchina. Fissare sempre la data ed eseguire l'ispezione periodica in modo da aumentare il rapporto di lavoro della macchina e da ridurre il costo di manutenzione. Inoltre, le ore scritte nell'ispezione si basano su un giorno di lavoro di 8 ore e 200 ore di funzionamento mensile. Al momento dell'ispezione effettiva completare la pianificazione con data e ora, Prima di avviare il funzionamento controllare la pianificazione di ispezione e quando si raggiunge il momento, controllare i punti adeguati.

- Use the genuine part of our company to replace a part.
- Use the recommended oil, especially hydraulic oil, must be the recommended domestic supply oil.
- To supply oil, clean up the grease on the oiling inlet with brush or cloth at first.
- To supply or drain oil and to check the oil level, stop the machine on an even ground and carry out.
- To inspect the electric system, disconnect the battery plug and carry out.

- Per il ricambio delle parti, utilizzare unicamente pezzi originali.
- Utilizzare l'olio consigliato, in particolare quello idraulico, reperibile localmente.
- Per rabboccare l'olio, pulire il grasso sull'ingresso dell'olio con un pennello o con un panno.
- Per rabboccare o scaricare l'olio e controllarne il livello, arrestare la macchina su un suolo piano.
- Per ispezionare l'impianto elettrico, scollegare la batteria.

**Inspection Every Week (50hr)**

**Ispezione ogni settimana (50 ore)**

**Inspecting electrolyte**

**Ispezione dell'elettrolito**

For inspecting the level of electrolyte, check the condition of battery and float from outside. If the float lowers down, fill up the electrolyte immediately. To fill up the distilled water, open the cover completely. When the float goes up and the white line is to be seen, stop filling up the distilled water.

Quando si ispeziona il livello dell'elettrolito, controllare la batteria e il galleggiante attraverso l'esterno. se l'oscillazione diventa scarsa, rabboccare immediatamente l'elettrolito. Per aggiungere acqua distillata, aprire completamente il coperchio. Rabboccare fino a quando il livello non sale e si vede la linea bianca.

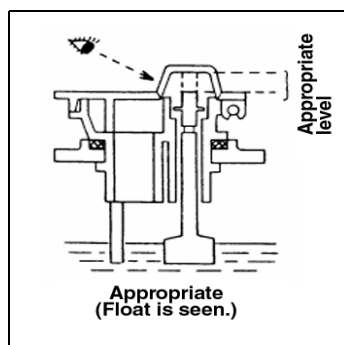

RUS

**Общие меры безопасности при проверке и техобслуживании****ПРЕДУПРЕЖДЕНИЕ**

При проверке или техобслуживании необходимо отсоединить вилку аккумулятора.

Регулярно выполняя проверку и техобслуживание, можно предотвратить аварии и обеспечить длительный срок эксплуатации погрузчика. Даже при значительной занятости необходимо устанавливать даты и выполнять периодические проверки, чтобы увеличить показатель использования погрузчика и снизить затраты на его техобслуживание. Время, указанное при определении времени проверки, основано на 8 часовом рабочем дне и 200 часах работы в месяц. При проверке следует составить график с указанием дней, дат и пр. Перед началом эксплуатации следует свериться с графиком периодических проверок, и при наступлении времени проверки выполнить проверку соответствующих позиций.

- Для замены частей следует использовать оригинальные части нашей компании.
- Следует использовать рекомендованное масло, гидравлическое масло (гидравлическая жидкость) должны быть рекомендованных местных сортов.
- Для подачи масла следует сначала очистить консистентную смазку на входе для смазки щеткой или тканью.
- Для подачи или слива масла и проверки его уровня необходимо остановить погрузчик на ровном полу и выполнить операцию.
- При проверке электросистемы сначала отсоединить вилку аккумулятора, а затем выполнить проверку.

**Еженедельная проверка (50 часов)****Проверка электролита**

Для проверки уровня электролита следует проверить состояние аккумулятора и поплавок снаружи. Если поплавок опущен, следует немедленно долить электролит. Для доливания дистиллированной воды следует полностью открыть крышку. Когда поплавок поднимется и станет видна белая линия, следует прекратить доливание дистиллированной воды.

POL

**Ogólne przestrogi przy kontroli i konserwacji****OSTRZEŻENIE**

Podczas inspekcji lub konserwacji, należy odłączyć wtyczkę akumulatora.

Regularne i prawidłowe przeprowadzanie kontroli i konserwacji pozwala uniknąć wypadków i wydłużyć żywotność wózka widłowego. Nawet jeśli jesteś zajęty, ustal termin i przeprowadź okresowe kontrole w celu zwiększenia wskaźnika poziomu kosztów operacyjnych i zmniejszenia kosztów utrzymania maszyny. Ponadto, godzina wpisana przy kontrolowanej pozycji jest w oparciu o 8 godzinny dzień i 200 godzin w miesiącu. Podczas rzeczywistej inspekcji, sporządź harmonogram w jednostkach dzień i data, itp. Przed przystąpieniem do pracy, sprawdź harmonogram okresowych kontroli, a kiedy przychodzi czas kontroli, sprawdź punkty kontrolne.

- Używaj oryginalnych części naszej firmy, aby zastąpić części.
- Używaj zalecanego oleju, szczególnie olej hydrauliczny musi pochodzić od rekomendowanego dostawcy krajowego.
- Przed wlaniem oleju, wyczyść wlew szczotką lub szmatką.
- By dolać lub spuścić olej i sprawdzić poziom oleju, zatrzymaj wózek na równej powierzchni i wykonaj czynność dolewania lub spuszczenia oleju.
- Aby sprawdzić instalację elektryczną, należy odłączyć wtyczkę akumulatora i wykonać czynność.

**Inspekcja co tydzień (50hr)****Kontrolowanie poziomu elektrolitu**

By skontrolować poziom elektrolitu, sprawdź stan akumulatora i pływak z zewnątrz. Jeśli pływak obniża się w dół, natychmiast dolej elektrolitu. By uzupełnić wodą destylowaną, otwórz obudowę. Gdy pływak idzie w górę, a widzisz białą linię, przestań dolewać.

GBR

ITA

After filling up, close the electrolyte cover completely. Be careful when filling up the electrolyte because if the electrolyte is excessively filled up, it can overflow.

Dopo aver rabboccato, chiudere completamente il coperchio dell'elettrolito. Prestare attenzione, poiché se è eccessivamente pieno, può fuoriuscire.

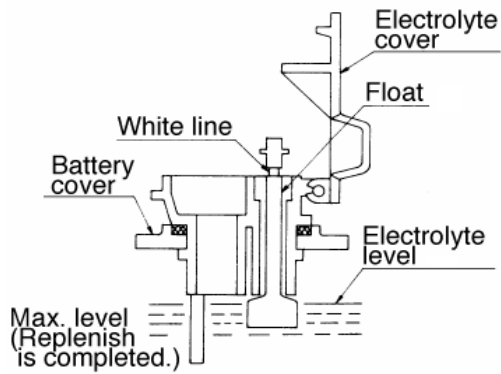
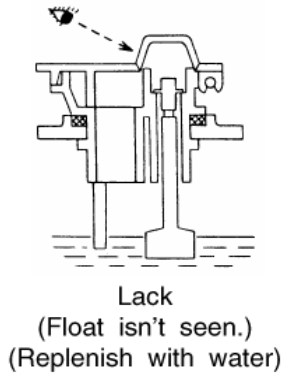

**How to feed distilled water**

**Modalità di rabbocco con acqua distillata**

- Put the container filled with distilled water on the place higher than the battery position.
- Remove the cap and put the cap fixed hose into the container deeply and then close the cap.
- Open the electrolyte cover and insert the hose with pinch cork attached.

- Sistemare il contenitore pieno di acqua distillata in un luogo più alto rispetto alla batteria.
- Togliere il tappo, inserire il flessibile con tappo fisso nel contenitore in fondo e chiudere il tappo.
- Aprire il coperchio dell'elettrolito e inserire il flessibile con il tappo a incastro collegato.

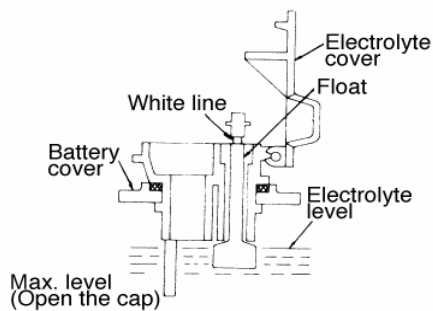
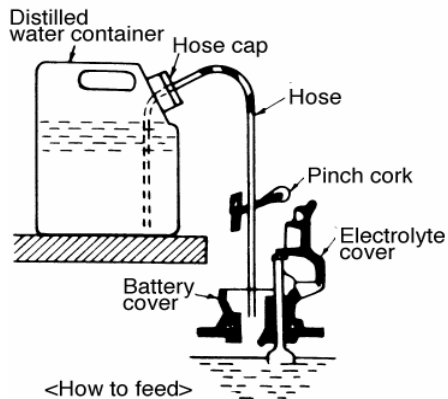

RUS

После доливания следует полностью закрыть крышку электролита. При доливании следует соблюдать осторожность, так как при избытке электролита он может перелиться.

POL

Po napełnieniu, zamknij pokrywę elektrolitu. Należy zachować ostrożność podczas uzupełniania elektrolitu, ponieważ jeśli wlejesz go za dużo, może zacząć się wylewać.

#### Подача дистиллированной воды

- Поместить резервуар с дистиллированной водой выше аккумулятора.
- Снять крышку, поместить шланг, закрепленный на крышке, глубоко в резервуар и закрыть крышку.
- Открыть крышку электролита и вставить шланг с прикрепленной к нему пробкой.

#### Jak dołączyć wodę destylowaną

- Umieść pojemnik z wodą destylowaną wyżej niż akumulator.
- Zdejmij pokrywę i włóż wąż z pokrywą głęboko do pojemnika, a następnie zamknij pokrywę.
- Otwórz pokrywę i włóż wąż z dołączonym korkiem.

**GBR**

- When starting to fill up distilled water, loosen the pinch cork and push the center of distilled water container with your hand several times to make distilled water come out by syphon action.
- When the red float goes up and you see the white line, close the pinch cork immediately.
- After filling up distilled water, close the distilled water container and completely close the electrolyte cover.
- Clean up the top of battery with wet towel, etc.

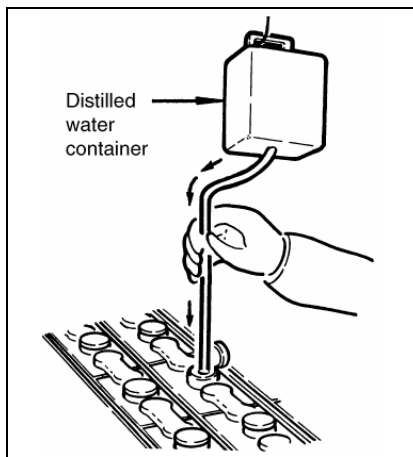

**Measuring Specific Gravity**

Measure the specific gravity and temperature of all cells. If the specific gravity converted into 20°C is almost the same with the specific gravity of whole cell, it is good.

If there is a cell whose specific gravity is 0.05 or lower than the average value, it is abnormal. At this time, make contact your local dealer.

For how to see the specific gravity, refer to <level of battery electrolyte and reading gravimeter>.

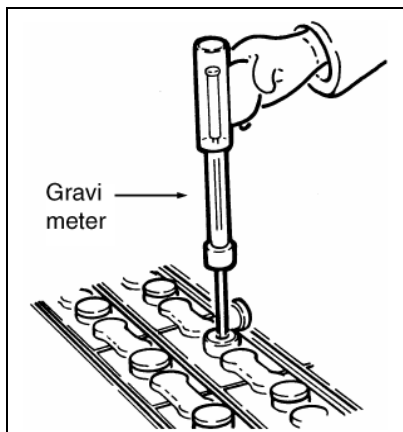

**Cleaning Battery**

- To prevent the connecting part of battery and the environs from rusting, clean up with wet towel and keep those parts always dry.
- The inside of the electrolyte cover can get dirty easily. Therefore, clean it with neutral detergent sometimes so that it is easy to see the float. To clean it, open the cover counterclockwise and take out from the battery cover. To insert, do it reversely and check that the battery cover and the electrolyte cover are adhered closely.

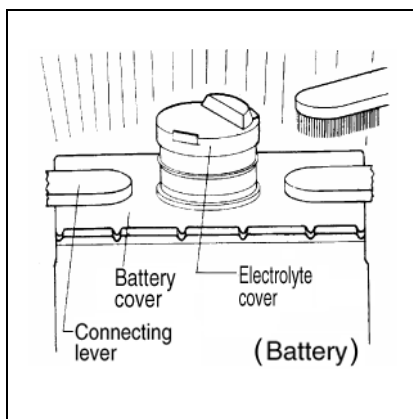

**ITA**

- 90 Quando si comincia a rabboccare l'acqua distillata, allentare il tappo a incastro e spingere la parte centrale del contenitore dell'acqua manualmente, per far fuoriuscire l'acqua tramite un'azione a sifone.
- Quando il galleggiante rosso sale e si vede la linea bianca, chiudere immediatamente il tappo a incastro.
- Dopo aver rabboccato, chiudere completamente il contenitore e il coperchio dell'elettrolito.
- Pulire la parte superiore della batteria con un panno umido.

**Misurazione del peso specifico**

Misurare il peso specifico e la temperatura delle celle. È preferibile che il peso specifico, convertito a 20 °C, risulti piuttosto simile a quello della cella intera.

Non è normale che il peso specifico di una cella sia 0.05 o inferiore rispetto al valore medio. In questo caso, rivolgersi al rivenditore locale.

Per le modalità di visualizzazione del peso specifico, fare riferimento a <livello dell'elettrolito della batteria e lettura del gravimetro>.

**Pulizia della batteria**

- Per prevenire che i morsetti e le parti circostanti della batteria si arrugginiscono, pulire con un panno umido e tenerli sempre asciutti.
- La parte interna del tappo dell'elettrolito può sporcarsi molto facilmente. Di conseguenza, pulirla spesso con un detergente neutro, in modo che risulta semplice vedere l'oscillazione. Per pulirlo aprire il coperchio ruotandolo in senso antiorario ed estrarlo dal coperchio della batteria. Per inserirlo, eseguire la procedura inversa, controllando che il coperchio della batteria e quello dell'elettrolito aderiscano strettamente.

RUS

- Начав подачу дистиллированной воды, ослабьте пробку и несколько раз рукой толкните резервуар дистиллированной воды, чтобы дистиллированная вода выходила по принципу сифона.
- Когда красный поплавок поднимется и станет видна белая линия, следует сразу закрыть пробку.
- После доливания дистиллированной воды следует закрыть резервуар дистиллированной воды и полностью закрыть крышку электролита.
- Очистить аккумулятор сверху влажной салфеткой или пр.

### Измерение плотности

Измерить плотность и температуру во всех элементах. Если плотность, пересчитанная к 20°C, почти совпадает с плотностью всего элемента, это хорошо. Если имеется элемент, плотность в котором на 0.05 или более ниже среднего уровня, это неправильно. В этой ситуации необходимо связаться со своим местным дилером. Для проверки плотности см. раздел Уровень электролита аккумулятора и показание ареометра.

### Чистка аккумулятора

- Для защиты от ржавчины соединительных частей аккумулятора и окружающей среды следует очищать эти части влажной салфеткой и поддерживать их сухими.
- Крышка электролита может легко загрязниться внутри. Поэтому следует очищать ее периодически нейтральным моющим средством, чтобы поплавок был легко виден. Для ее очистки следует открыть крышку, поворачивая ее против часовой стрелки и извлечь из крышки аккумулятора. Чтобы установить крышку необходимо действовать в обратном порядке и проверить правильность соединения крышки аккумулятора и крышки электролита.

POL

- Gdy rozpoczniesz dolewać wody destylowanej, odkręć korek i naciśnij kilkukrotnie środek pojemnika z wodą destylowaną tak, by woda zaczęła się wylewać.
- Gdy czerwony pływak przesunie się w górę i widać białą linię, natychmiast zakręć korek.
- Po napełnieniu wodą destylowaną, zamknąć pojemnik na wodę destylowaną i całkowicie zamknąć pokrywę elektrolitu.
- Przetrzyj górę akumulatora mokrym ręcznikiem, itp.

### Pomiar właściwej gęstości

Zmierz gęstość i temperaturę wody wszystkich komórek. Jeśli gęstość przekształcona na 20 ° C jest prawie taka sama jak gęstość właściwa całej komórki, to jest poprawna.

Jeśli istnieje komórka, której gęstość jest równa 0.05 lub niższa niż gęstość właściwa, to nie jest to normalne. W takim wypadku, należy skontaktować się z lokalnym dealerem.

Aby dowiedzieć się jak sprawdzić gęstość właściwą, zobacz <poziom elektrolitu w akumulatorze i odczytywanie gęstości> .

### Czyszczenie akumulatora

- Aby zapobiec rdzewieniu części łączącej akumulator z peryferiami, czyść te części mokrym ręcznikiem i zawsze utrzymuj je suche.
- Wewnętrzna część pokrywy elektrolitu może się łatwo ubrudzić. Dlatego też, czyść ją czasem neutralnym detergentem tak, by pływak był widoczny. Aby ją oczyścić, otwórz pokrywę w kierunku przeciwnym do ruchu wskazówek zegara i wyjmij ją z pokrywy baterii. By wstawić ją z powrotem, wykonaj tę czynność odwrotnie i sprawdź czy pokrywa baterii i pokrywa elektrolitu ściśle przylegają.

## MAINTENANCE AND CARE

**GBR**

### Inspection Every Month (200hr)

Inspect the following items addition to the items to be inspected before working.

(Report the inspecting results.) If there are items to require adjusting or replacing, contact to your local dealer.

Item and content Check			Check
External appearance	1	The whole machine	Disformation,crack, abnormal noises
	2	Warning device	Sound
	3	Accessory (head light, turn signal lamp)	
Battery charging	4	Battery electrolyte	Gravity, level, leakage
	5	Terminal plug	Damage, contaminant
	6	Battery plug, coat, plug	Loose, breakage
	7	Electronic contactor	Light
	8	Pilot lamp	Light
	9	Key switch	Light
	10	Contactor	Light
	11	Micro switch	Contact, operation
	12	Control device	Operation
	13	Traveling motor	Abnormal noise
	14	Hydraulic motor	Abnormal noise
	15	Power steering motor (brush, commutator)	Worn part, spring tension
Electric system	16	Fuse (main)	Loose, volume
	18	Fuse	Loose, volume
	19	Wiring, terminal	Damage, loose
Drive system Steering system . Unloading System . Control system	20	Steering wheel	Clearance, operation
	21	Steering joint	Vibration, noise
	22	Gear case	Volume, leakage, abnormal noise
	23	Hub bolt of drive wheel	Loose
	24	Drive wheel, caster wheel, load wheel	Damage, worn part
	25	Upper spring	Damage
	26	Cast spring	Damage
	27	Lift chain	Oil filling, tension
	28	Sylinder load guide pin/nut	Loose, damage
	29	Lift bracket	Control, oil filling, inspecting, deformation
	30	Fork	Crack, deformation
	31	Lift roller	Control, oil filling
	32	Mast roller	Control, oil filling
	33	Outer mast, inner mast	Vibration, noise
	34	Reach carriage	Vibration, noise
	35	Carriage roller	Vibration, noise
	36	Lift sylinder	Leakage
	37	Tilt sylinder	Leakage
	38	Reach sylinder	Leakage
	39	Control Valve	Operation, leakage
	40	Hydraulic tank	Oil level, leakage
	41	High pressure hose	Leakage, deformation
	42	Overhead guard, Backrest	Damage, crack, deformation
	43	Brake linkage	Oil filling, operation
	44	Bolt and nut of each part	Loose
	45	Power steering	Operating
	46	Brake cam, adjustment bolt	Operating, oil filling



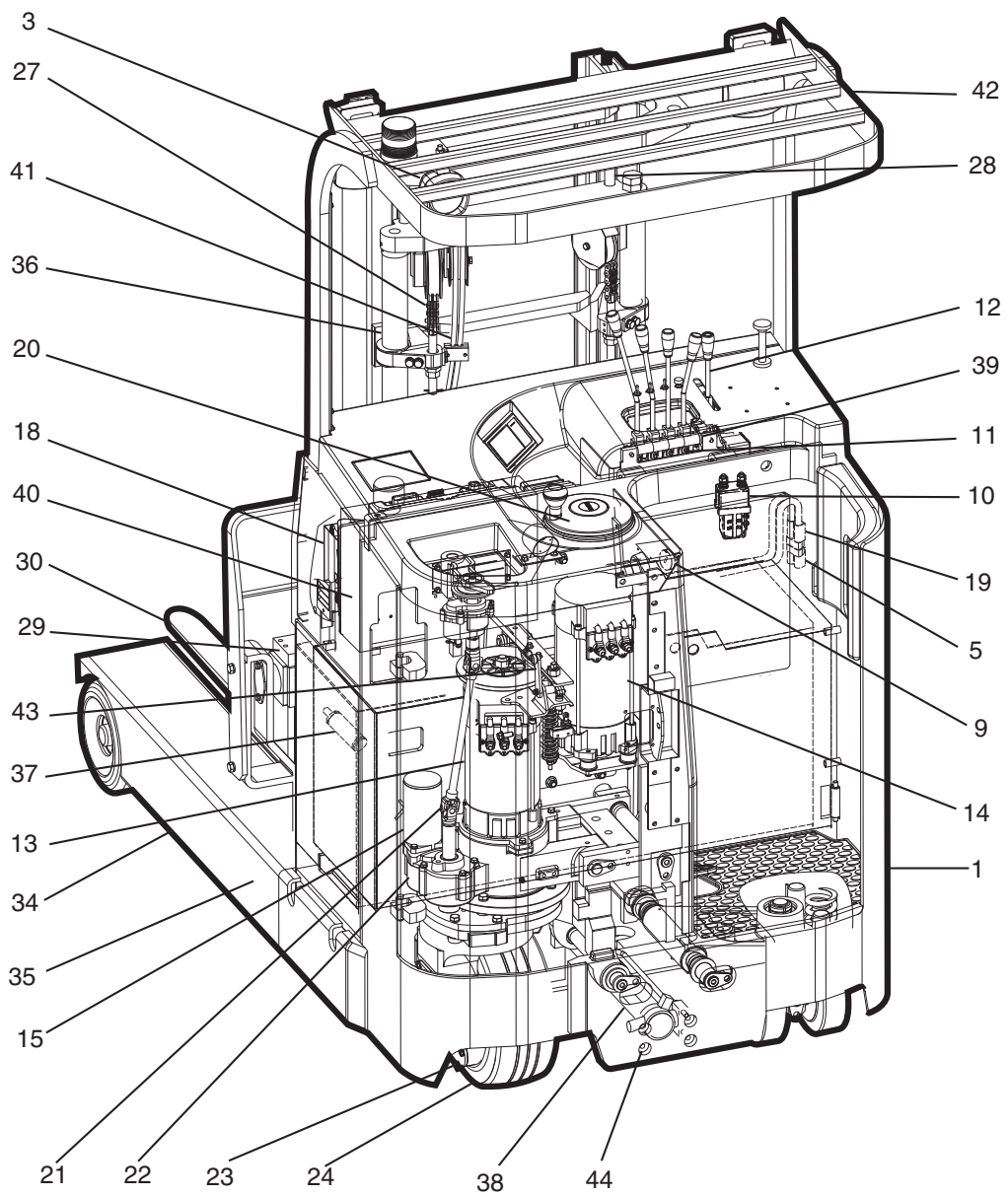

## MANUTENZIONE E ASSISTENZA

ITA

### Ispezione ogni mese (200 ore)

Ispezionare i componenti seguenti oltre alle altre da controllare prima di lavorare (riportare i risultati dell'ispezione). Se sono presenti componenti che richiedono regolazione o sostituzione, contattare il rivenditore locale.

Componente e contenuto			Controllo	Controllare
Aspetto esteriore	1	Intera macchina	Distorsioni, lesioni, rumori anomali	
	2	Dispositivo di avvertenza	Suono	
	3	Accessorio (spia faro, indicatore di direzione)		
Carica della batteria	4	Elettrolito batteria	Peso specifico, livello, perdita	
	5	Tappo terminale	Danno, contaminato	
	6	Presca batteria, copertura, tappo	Allentato, rottura	
	7	Contattore elettronico	Luce	
	8	Spia indicatrice	Luce	
	9	Interruttore a chiave	Luce	
	10	Contattore	Luce	
	11	Microinterruttore	Contatto, funzionamento	
	12	Dispositivo di controllo	Funzionamento	
	13	Dispositivo di controllo	Rumorosità eccessiva	
	14	Motore idraulico	Rumorosità eccessiva	
	15	Motore servosterzo (spazzola, commutatore)	Parte usurata, tensione della molla.	
Impianto elettrico	16	Fusibile (principale)	Allentato, volume	
	18	Fusibile	Allentato, volume	
	19	Cablaggio, terminale	Danneggiato, allentato	
Impianto motore, impianto sterzante. Scarico del sistema. Impianto di controllo	20	Volante	Gioco, funzionamento	
	21	Giunto impianto sterzante	Vibrazione, rumore	
	22	Scatola del cambio	Volume, perdita, rumori anomali	
	23	Bullone del mozzo del volante	Allentato	
	24	Ruota motrice, ruota orientabile, ruota di carico	Danneggiata, parte usurata	
	25	Molla superiore	Danneggiata	
	26	Molla in ghisa	Danneggiata	
	27	Catena di sollevamento	Riempimento dell'olio, tensione	
	28	Perno/dado guida di carico cilindro	Allentato, danneggiato	
	29	Staffa di sollevamento	Controllo, riempimento olio, ispezione, deformazione	
	30	Forca	Rottura, deformazione	
	31	Rullo sollevamento	Controllo, rifornimento olio	
	32	Rullo sollevamento	Controllo, rifornimento olio	
	33	Montante esterno, montante interno	Vibrazione, rumore	
	34	Carrello retrattile	Vibrazione, rumore	
	35	Rullo carrello	Vibrazione, rumore	
	36	Cilindro sollevamento	Perdita	
	37	Cilindro inclinazione	Perdita	
	38	Cilindro retrattile	Perdita	
	39	Valvola di controllo	Funzionamento, perdita	
	40	Serbatoio idraulico	Livello olio, perdita	
	41	Flessibile alta pressione	Perdita, deformazione	
	42	Tetto di protezione dell'operatore, telaio di sostegno	Danneggiato, rottura, deformazione	
	43	Biellismo del freno	Riempimento dell'olio, funzionamento	
	44	Bullone e dado di ciascuna parte	Allentato	
	45	Servosterzo	Funzionamento	
	46	Camma freno, bullone di regolazione	Funzionamento, rifornimento olio	

## ТЕХНИЧЕСКОЕ ОБСЛУЖИВАНИЕ И УХОД

RUS

### Ежемесячная проверка (200 часов)

В дополнение к позициям, проверяемым ежедневно перед началом работы, необходимо проверить следующие позиции. Подготовить отчет о результатах проверки. Если необходимы регулировки или замены частей, следует связаться с локальным дилером.

Поз. и содержание проверки			Проверка	
Внешний вид	1	Погрузчик полностью	Деформация, трещина, аномальные шумы	
	2	Устройство аварийной сигнализации	Звук	
	3	Принадлежности (фара, лампа указателя поворота)		
Зарядка аккумулятора	4	Электролит аккумулятора	Плотность, уровень, утечка	
	5	Кабельный наконечник	Повреждение, загрязнитель	
	6	Пробка аккумулятора, кожух, вилка	Не затянут, поврежден	
	7	Электронный контактор	Свет	
	8	Контрольная лампа	Свет	
	9	Выключатель с ключом	Свет	
	10	Контактор	Свет	
	11	Микровыключатель	Контакт, функционирование	
	12	Устройство управления	Эксплуатация	
	13	Двигатель движения	Аномальный шум	
	14	Гидродвигатель	Аномальный шум	
	15	Двигатель рулевого управления с усилителем (щетка, коммутатор)	Изошенная деталь, натяг пружины	
	Электрическая система	16	Предохранитель (главный)	Не туго, номинал
		18	Предохранитель	Не туго, номинал
19		Проводка, клемма	Повреждение, не затянута	
Система привода Рулевая система. Система разгрузки. Система управления	20	Рулевое колесо	Люфт, эксплуатация	
	21	Рулевой шарнир	Вибрация, шум	
	22	Картер коробки передач	Объем, утечка, аномальный шум	
	23	Болт ступицы ведущего колеса	Не затянут	
	24	Ведущее колесо, ролик, нагрузочное колесо	Повреждение, изношенная деталь	
	25	Верхняя пружина	Повреждение	
	26	Литая пружина	Повреждение	
	27	Подъемная цепь	Заполнение маслом, натяжение	
	28	Направляющий штифт/гайка нагрузочного цилиндра	Ослаблен, повреждение	
	29	Подъемный кронштейн	Управление, заполнение маслом, проверка, деформация	
	30	Вилы	Трещина, деформация	
	31	Подъемный ролик	Управление, заполнение маслом	
	32	Ролик мачты	Управление, заполнение маслом	
	33	Внешняя мачта, внутренняя мачта	Вибрация, шум	
	34	Каретка выдвигения	Вибрация, шум	
	35	Ролик каретки	Вибрация, шум	
	36	Подъемный цилиндр	Утечка	
	37	Цилиндр наклона	Утечка	
	38	Цилиндр выдвигения	Утечка	
	39	Регулирующий клапан	Функционирование, утечка	
	40	Бак системы гидравлики	Уровень масла, утечка	
	41	Шланг высокого давления	Утечка, деформация	
	42	Защитная крыша, опорная стенка	Повреждение, трещина, деформация	
	43	Тяга тормоза	Заполнение маслом, функционирование	
	44	Болт и гайка каждой детали	Не затянуты	
	45	Рулевое управление с усилителем	Функционирование	
46	Тормозной кулачок, регулировочный болт	Функционирование, заполнение маслом		

## Konserwacja i pielęgnacja



### Kontrola co miesiąc (200hr)

Sprawdź następujące elementy dodatkowo poza elementami sprawdzanymi przed rozpoczęciem pracy.

(Zdaj raport z wyników kontroli.) Jeśli zauważysz pozycje, które wymagają regulacji lub wymiany, skontaktuj się z lokalnym dealerm.

Pozycja i szczegóły kontroli			Kontrola
Wygląd zewnętrzny	1	Cała maszyna	Odształcenia, pęknięcia, nietypowe odgłosy
	2	Urządzenie ostrzegawcze	Dźwięk
	3	Akcesoria (reflektor, lampka sygnalizatora skrętu)	
Ładowanie akumulatora	4	Elektrolit akumulatora	Gęstość, poziom, wycieki
	5	Złącza	Uszkodzenia, zanieczyszczenie
	6	Wtyczka akumulatora, osłona, wtyczka	obluzowanie, uszkodzenie
	7	Stycznik elektryczny	Światło
	8	Lampka kontrolna	Światło
	9	Stacyjka	Światło
	10	Stycznik	Światło
	11	Mikroprzełącznik	Kontakt, działanie
	12	Urządzenie sterujące	Działanie
	13	Silnik jezdny	Niepokojące dźwięki
	14	Silnik hydrauliczny	Niepokojące dźwięki
	15	Silnik wspomagania kierownicy (szczotki, komutator)	Zużyte części, napięcie sprężyny
	Układ elektryczny	16	Bezpiecznik (główny)
18		Bezpiecznik	Obluzowanie, objętość
19		Okablowanie, terminal	Uszkodzenia, obluzowanie
Układ napędowy Układ kierowniczy. System rozładunku. System kontroli	20	Kierownica	Luz, działanie
	21	Przegub kierowniczy	Drgania, hałas
	22	Obudowa przekładni	Objętość, wycieki, niepokojące dźwięki
	23	Śruba piasty koła napędowego	Obluzowanie
	24	Koła, koła samonastawne, koła nośne	Uszkodzenia, zużyte części
	25	Górna sprężyna	Uszkodzenia
	26	Sprężyna lana	Uszkodzenia
	27	Łańcuch podnoszenia	Poziom oleju, napięcia
	28	Prowadnica tłoka nośnego tłok/nakrętka	Obluzowanie, uszkodzenie
	29	Wspornik podnoszenia	Kontrola, poziom oleju, deformacja
	30	Widły	Pęknięcia, odształcenia
	31	Rolka podnoszenia	Kontrola, poziom oleju
	32	Rolka masztu	Kontrola, poziom oleju
	33	Maszt zewnętrzny, maszt wewnętrzny	Drgania, hałas
	34	Karetka	Drgania, hałas
	35	Rolka karetki	Drgania, hałas
	36	Tłok podnoszenia	Wyciek
	37	Tłok odchylania	Wyciek
	38	Tłok wysuwania	Wyciek
	39	Zawór regulacyjny	Działanie, przecieki
	40	Zbiornik oleju hydraulicznego	Poziomu oleju, wyciek
	41	Wąż wysokociśnieniowy	Przeciek, odształcenie
	42	Klatka bezpieczeństwa, oparcia	Uszkodzenia, pęknięcia, odształcenia
	43	Cięgno sterownicze hamulca	poziom oleju, działanie
	44	Śruba i nakrętka każdej części	Obluzowanie
	45	Wspomaganie kierownicy	Działanie
	46	Rozpieracz krzywkowy szczęk hamulcowych, śruba regulacyjna	Działanie, poziom oleju

\* NOTE

**GBR**

**ITA**

**Inspection Every 2 Months (400hr)**

**Inspecting the contactor**

When inspecting the contact points, if there are damages, repair and replace the items according to the degree of damage. (For details, refer to "GUIDE TO REPLACE AND REPAIR PARTS")

**Ispezione ogni 2 mesi (400 ore)**

**Ispezionare il contattore.**

Quando si ispezionano i punti di contatto, in caso di danni, riparare e sostituire i componenti in base al grado di danneggiamento. (per i dettagli fare riferimento a "GUIDA PER LA SOSTITUZIONE E LA RIPARAZIONE DELLE PARTI").

**Inspecton Every 3 Months (600hr),  
6 Months (1200hr)**

Inspect the following items addition to the items to be inspected per every month (200hr) and every 3 months (600hr). If there are items to require adjusting or replacing, contact to your local dealer.

**Ispezione ogni 3 mesi (600 ore),  
6 mesi (1200 ore)**

Ispezionare i componenti seguenti oltre agli altri da controllare ogni 2 mesi (200 ore) e tre mesi (600 ore). Se sono presenti componenti che richiedono regolazione o sostituzione, contattare il rivenditore locale.

3 months	6 months	Items	Contents
○	○	Contractor	If the contact point is excessively rough, replace it
○	○	Motor	Check the abnormal noise
	○	Drive case	Replace gear oil
	○	Hydraulic oil	Check the contaminated oil and replace them
	○	Oil filter	Clean oil filter

3 mesi	6 mesi	Componenti	Componenti
○	○	Contattore	Se il punto di contatto risulta eccessivamente ruvido, sostituirlo.
○	○	Motore	Controllare i rumori anomali
	○	Scatola di trasmissione	Cambiare l'olio della trasmissione
	○	Olio idraulico	Controllare se l'olio è contaminato e sostituirlo
	○	Filtro olio	Pulire il filtro dell'olio



**Проверка каждые два месяца (400 часов)**

**Проверка контактора**

При проверке точек контакта, если есть повреждения, следует выполнить ремонт и замену частей в зависимости от степени повреждения. (Подробная информация содержится в разделе «УКАЗАНИЯ ПО ЗАПАСНЫМ И РЕМОНТНЫМ ЧАСТЯМ»)

**Проверка каждые 3 месяца (600 часов), 6 месяца (1200 часов)**

В дополнение к позициям, проверяемым каждый месяц (200 часов), необходимо каждые 3 месяца (600 часов) проверять следующие позиции. Если необходимы регулировки или замены частей, следует связаться с локальным дилером.

3 месяца	6 месяцев	Пункты	Содержание
○	○	Контактор	Если контактная поверхность излишне шероховатая, выполнить замену.
○	○	Двигатель	Проверка отсутствия аномального шума
	○	Картер ведущего моста	Заменить трансмиссионное масло
	○	Рабочая жидкость гидравлической системы	Проверить загрязненную рабочую жидкость и заменить
	○	Фильтр масла	Очистить фильтр масла



**Kontrola co 2 miesiące (400hr)**

**Inspekcja stycznika**

Podczas kontroli punktów stycznych, jeśli są uszkodzenia, napraw i wymień elementy w zależności od stopnia uszkodzenia. (Szczegółowe informacje znajdują się w "Przewodniku po częściach zamiennych")

**Kontrola co 3 miesiące (600hr), 6 miesiące (1200hr)**

Poza elementami kontrolowanymi co każdy miesiąc (200hr) i co 3 miesiące (600hr) zbadaj również: Jeśli zauważysz pozycje, które wymagają regulacji lub wymiany, skontaktuj się z lokalnym dealerem.

3mies.	6mies.	Pozycja	Szczegóły
○	○	Stycznik	Jeżeli punkt stycznych jest zbyt szorstki, należy go wymienić
○	○	Silnik	Sprawdź nietypowy dźwięk
	○	Obudowa napędu	Wymiana oleju przekładniowego
	○	Olej hydrauliczny	Sprawdź zanieczyszczony olej i wymień go
	○	Filtr oleju	Wyczyść filtr oleju



Lubricating Point

- Go : Gear oil
- FO : Hydraulic oil
- ⊙ : Replacement
- : Supply
- : Inspection
- : Chassis grease supply
- ⊗ : Distilled water

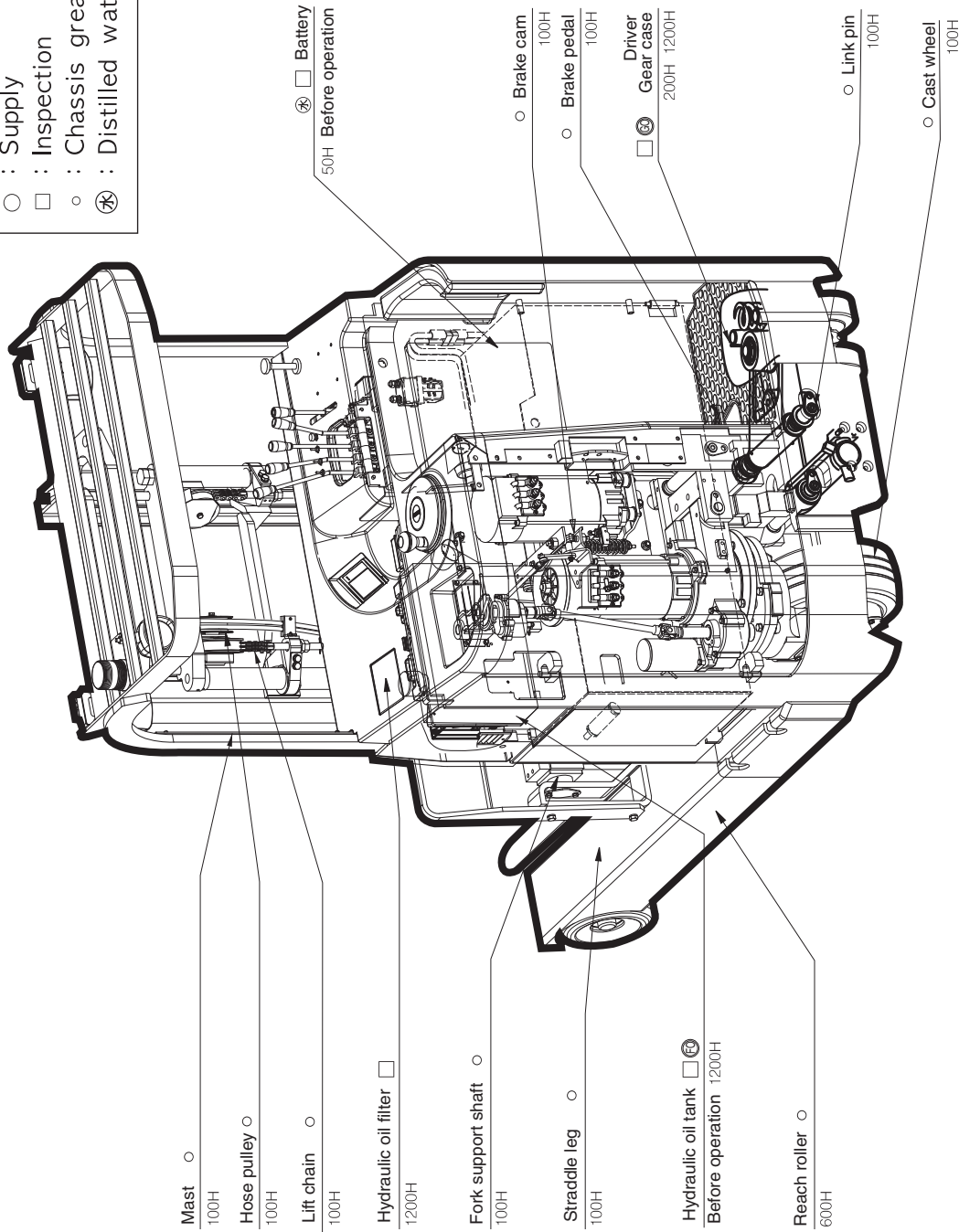





Punto di lubrificazione

- Go : l'olio della trasmissione
- FO : l'olio idraulico
- ⊙ : Sostituzione
- : consigliato
- : l'ispezione
- : Punti di ingrassaggio del telaio
- ⊗ : acqua distillata

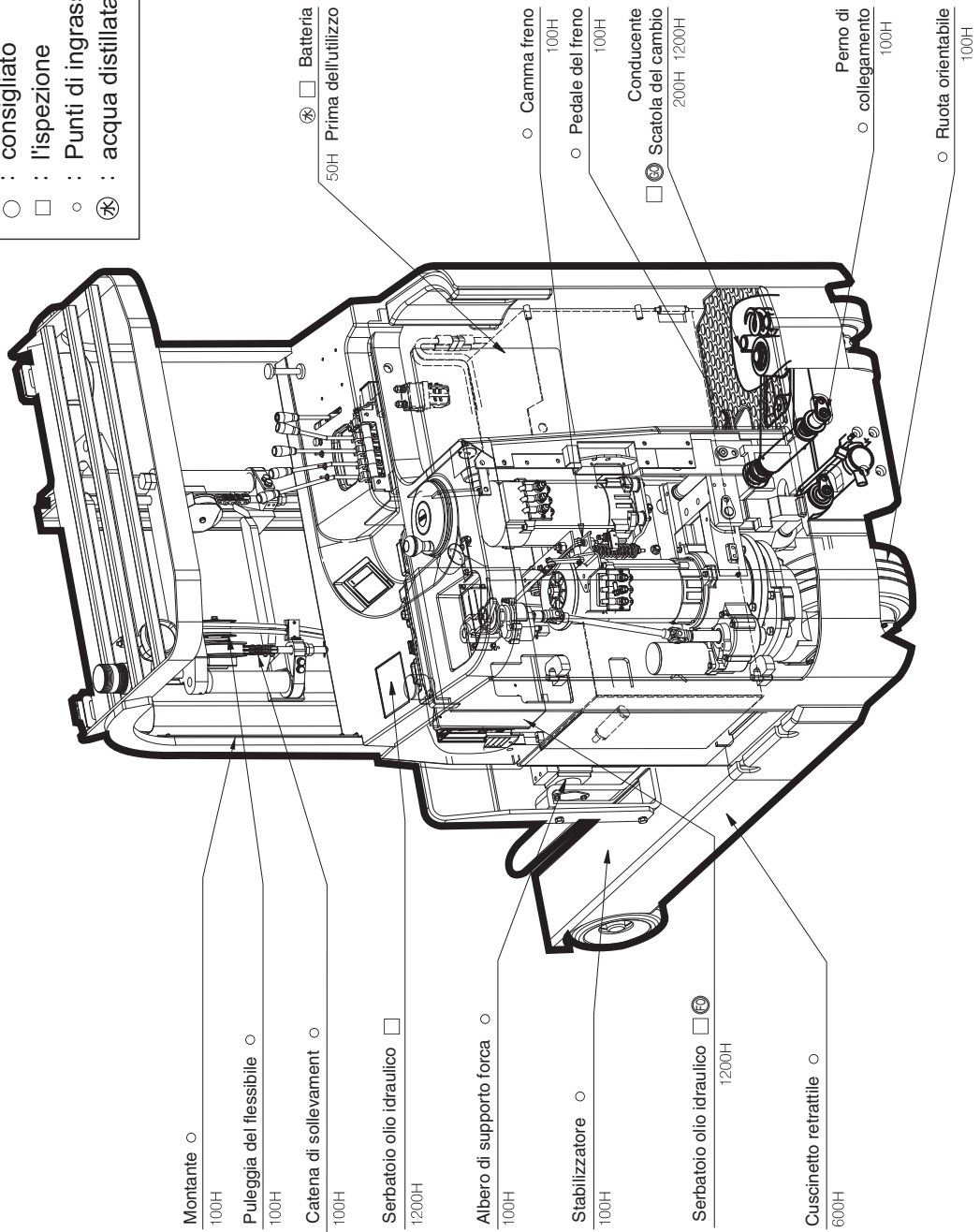

RUS

Точки смазки

- Go : Трансмиссионное масло  
 FO : Гидравлическое масло  
 ○ : Замена  
 ○ : Подача  
 □ : Проверка  
 ○ : Подача смазки к шасси  
 ⊗ : Дистиллированная вода

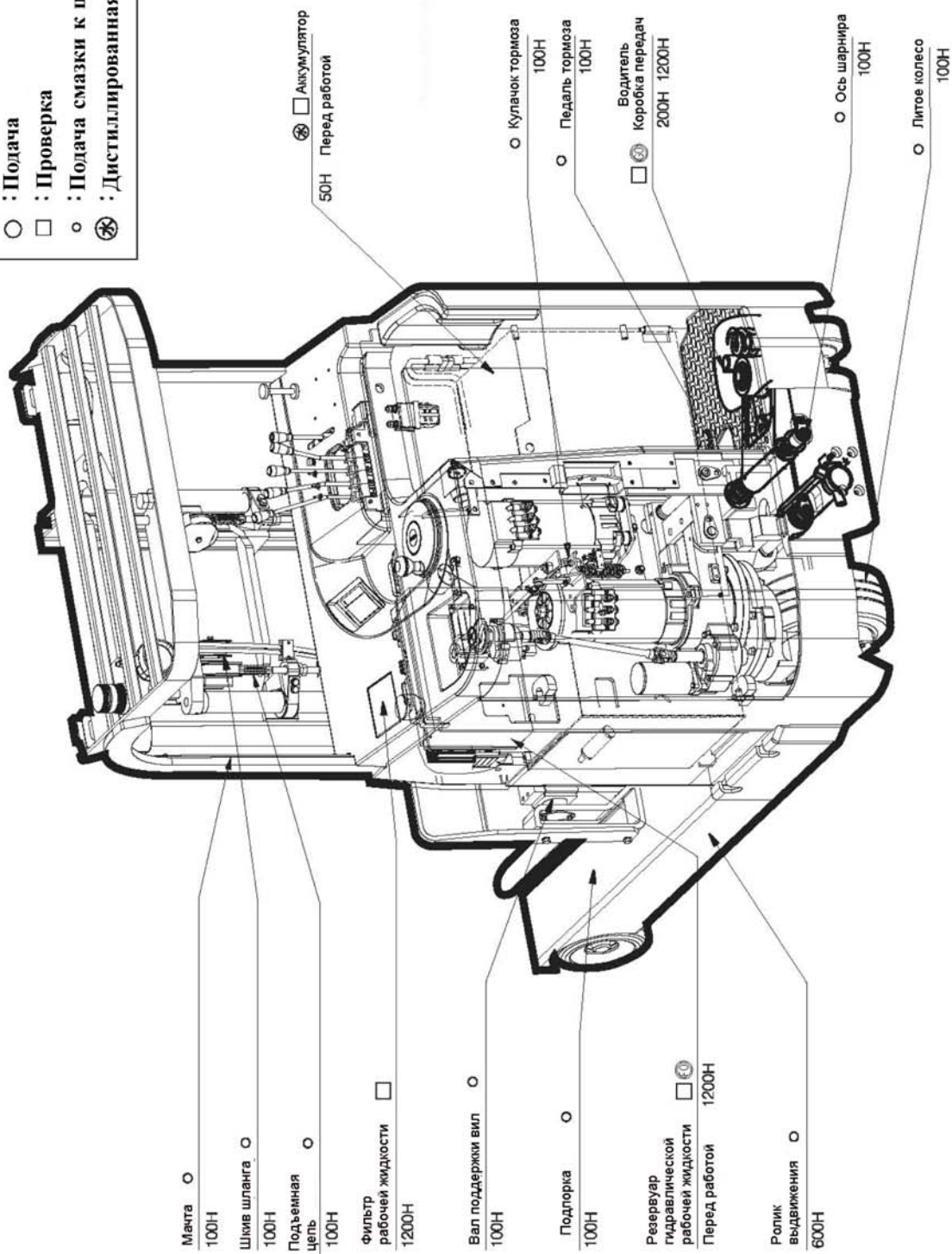

POL

## Punkt smarowniczy

- Go : Olej przekładniowy
- FO : Olej hydrauliczny
- ⊙ : Wymiana
- : Dolanie
- : Kontrola
- : Uzupelnienie oleju podwozia
- ⊗ : Woda destylowana

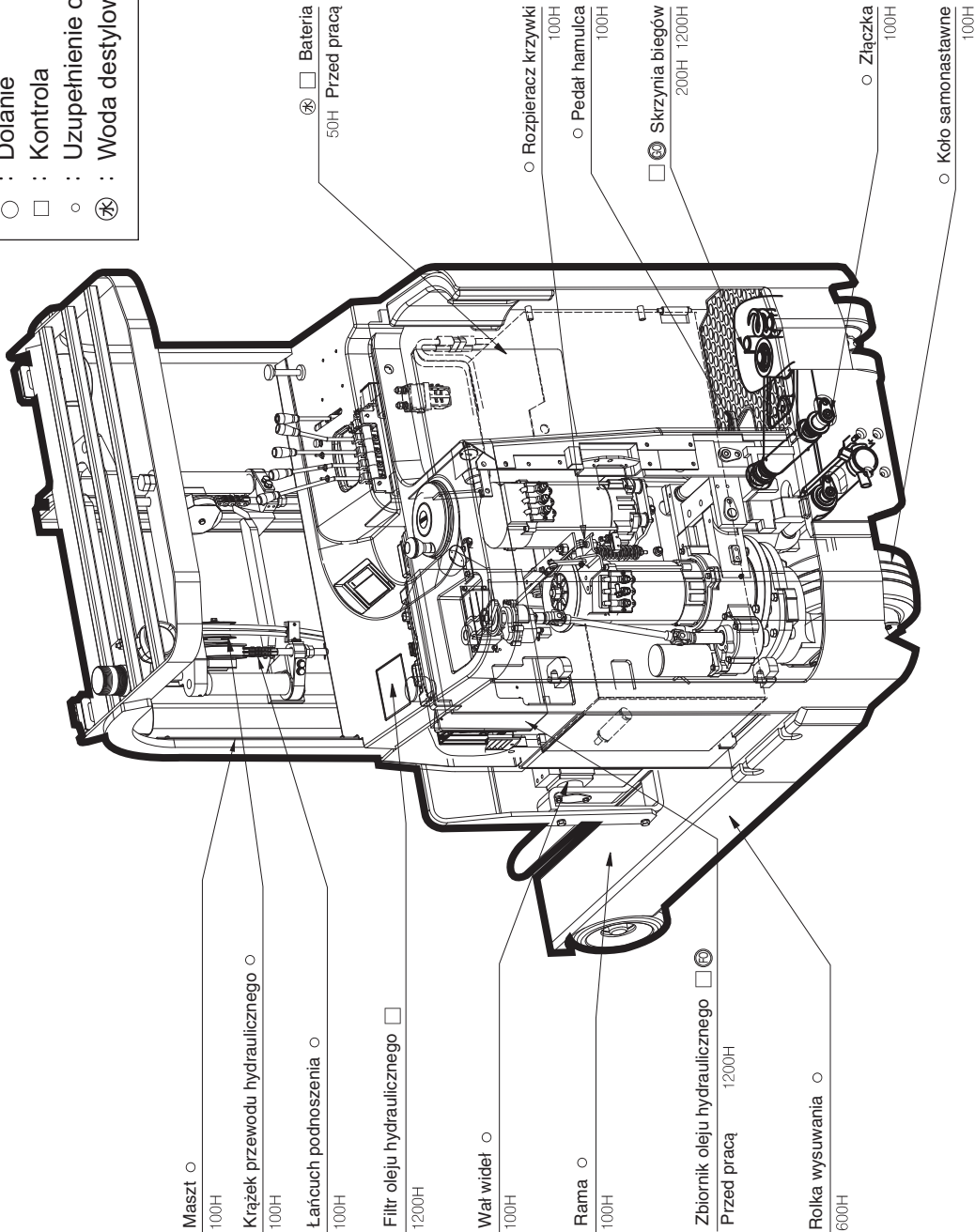

GBR

ITA

**Specified Lubrication Chart**

Recommended specification and oil filling capacity

**Tabella di lubrificazione specificata**

specifiche consigliate e capacità di riempimento dell'olio

(Unit : liter)

Division Divisione Система Podział	Ambient temperature temperatura Окружающая температура Temperatura otoczenia									Filling capacity Capacità di riempimento Емкость Pojemność oleju		
	-22	-4	14	32	50	68	86	104	122°F	CRX10-13	CRX14-18	CRX20-25
	-30	-20	-10	0	10	20	30	40	50°C			
Hydraulic oil Olio idraulico Рабочая жидкость гидравлической системы Olej hydrauliczny	ISO VG22 ou VG15									9.4	13.5	15.6
	ISO VG32											
	ISO VG46											
Gear oil Olio trasmissione Трансмиссионное масло Olej przekładniowy	SAE 80W - 90									1.6	1.6	1.6
	SAE 5W - 30											
Steering Gear oil Olio trasmissione sterzo Рулевое управление Трансмиссионное масло Olej przekładni kierowniczej	SAE 80W - 90									0.3	0.3	0.3
	SAE 5W - 30											

ASTM : American Society of Testing and Material

SAE : Society of Automotive Engineers

API : American Petroleum Institute

ISO : International Standardization Organization

**RUS**

**Таблица предусмотренных смазок**

Рекомендуемая характеристика и емкость масла

**POL**

**Tabela określonego smarowania**

Zalecana specyfikacja i pojemność oleju

ASTM : Американское общество специалистов по  
испытаниям и материалам  
SAE: Общество автомобильных инженеров  
API: Американский нефтяной институт  
ISO: Международная организация по стандартизации

ASTM : American Society of Testing and Material  
SAE : Society of Automotive Engineers  
API : American Petroleum Institute  
ISO : International Standardization Organization

GBR

ITA

**Guide To Replace And Repair Parts**

If following failures occur while using the machine, check according to the checking point. (If there are any problems, make contact to your local dealer.)

When checking, surely turn off the start switch and disconnect the battery plug..

Failure	Checking items
LCD is not turned on and the machine is not operated	<ol style="list-style-type: none"> <li>1. Make sure that the battery plug is connected properly.</li> <li>2. Make sure that the fuse of key switch in fuse box is normal.</li> <li>3. Make sure that connector of LCD is connected.</li> </ol>
The machine is not operated	<ol style="list-style-type: none"> <li>1. Check if there is abnormality on LCD.</li> <li>2. If there is no abnormal part on LCD, depress the brake pedal, and make sure that micro switch is operated normally.</li> </ol>
Attachments (hydraulic) are not operated	<ol style="list-style-type: none"> <li>1. Check if there is abnormality on LCD.</li> <li>2. If there is no abnormal part on LCD, pull the hydraulic lever, and make sure that micro switch is operated normally</li> </ol>
Steering isn't performed	<ol style="list-style-type: none"> <li>1. Check if there is abnormality on LCD.</li> <li>2. Make sure that the EPS fuse in fuse box is normal.</li> </ol>
Lamps, horn, or back alarms aren't operated	<ol style="list-style-type: none"> <li>1. Make sure that the convert fuses in fuse box are normal.</li> <li>2. Make sure that relevant fuse in fuse box is normal</li> </ol>
Charging isn't performed	<ol style="list-style-type: none"> <li>1. Check if the plug of charging code is disconnected or loose.</li> <li>2. Make sure that the charger fuses for AC or DC are normal.</li> <li>3. Check the input power of the charger</li> </ol>
Other abnormal parts in the machine	<ol style="list-style-type: none"> <li>1. Check if there are abnormal parts on LCD. (Contact to your local dealer.)</li> </ol>

**Guida alle parti di ricambio e riparazione**

Se durante l'utilizzo della macchina si verificano i guasti seguenti, controllare in base al punto di controllo (in caso di problemi, rivolgersi al rivenditore locale).

Durante il controllo arrestare il motore e scollegare la batteria.

Guasto	Componenti da controllare
L'LCD è spento e la macchina non funziona	<ol style="list-style-type: none"> <li>1. Assicurarsi che la batteria sia collegata correttamente.</li> <li>2. Verificare che il fusibile della chiave di accensione nel portafusibili sia normale.</li> <li>3. Assicurarsi il connettore dell'LCD sia collegato correttamente.</li> </ol>
La macchina non funziona.	<ol style="list-style-type: none"> <li>1. Controllare la presenza di anomalie sull'LCD.</li> <li>2. Se non sono presenti parti anomale sull'LCD, premere il pedale del freno e accertarsi che il microinterruttore funzioni normalmente.</li> </ol>
Gli accessori (idraulici) non funzionano	<ol style="list-style-type: none"> <li>1. Controllare la presenza di anomalie sull'LCD.</li> <li>2. Se non sono presenti parti anomale sull'LCD, tirare la leva idraulica e accertarsi che il microinterruttore funzioni normalmente.</li> </ol>
Lo sterzo non funziona	<ol style="list-style-type: none"> <li>1. Controllare la presenza di anomalie sull'LCD.</li> <li>2. Verificare che il fusibile dell'EPS nel portafusibili sia normale.</li> </ol>
Le spie, il clacson o gli allarmi posteriori non funzionano	<ol style="list-style-type: none"> <li>1. Verificare che i fusibili di conversione nel portafusibili siano normali.</li> <li>2. Verificare che il fusibile pertinente nel portafusibili sia normale.</li> </ol>
La macchina non si carica	<ol style="list-style-type: none"> <li>1. Verificare che la presa del codice di carica non sia scollegata o allentata.</li> <li>2. Verificare che i fusibili del dispositivo di carica per CA e CC siano normali.</li> <li>3. Controllare la potenza in ingresso del caricabatterie</li> </ol>
Funzionamento anomalo di altre parti della macchina	<ol style="list-style-type: none"> <li>1. Controllare la presenza di anomalie sull'LCD (contattare il rivenditore locale).</li> </ol>





**Указания по запасным и ремонтным частям**

Если при использовании погрузчика возникают следующие отказы, необходимо выполнить следующие проверки. При возникновении проблем следует связаться с локальным дилером.

При проверке необходимо обязательно выключить ключ запуска и отсоединить вилку аккумулятора.

Отказ	Проверяемые пункты
Светодиод не загорается и погрузчик не работает	1. Следует убедиться, что разъем аккумулятора вставлен правильно. 2. Следует убедиться, что плавкая вставка ключа запуска в блоке предохранителей исправна. 3. Следует убедиться, что разъем ЖК-дисплея подключен.
Погрузчик не работает	1. Убедиться в отсутствии отказов ЖК-дисплея. 2. Если ЖК-дисплей полностью исправен, нажать педаль тормоза и убедиться, что микровыключатель исправен.
Принадлежности (гидравлические) не работают	1. Убедиться в отсутствии отказов ЖК-дисплея. 2. Если ЖК-дисплей полностью исправен, потянуть рычаг гидравлики и убедиться в том, что микровыключатель исправен.
Рулевое управление не действует	1. Убедиться в отсутствии отказов ЖК-дисплея. 2. Следует убедиться, что плавкая вставка EPS в блоке предохранителей исправна.
Лампы, сирена или задние аварийные сигналы не работают	1. Следует убедиться, что плавкие вставки в блоке предохранителей исправны. 2. Следует убедиться, что соответствующая плавкая вставка в блоке предохранителей исправна.
Зарядка не выполняется	1. Убедиться в том, что разъем зарядки надежно подключен. 2. Убедиться, что плавкие вставки переменного и постоянного тока зарядного устройства исправны. 3. Проверить питание на входе зарядного устройства.
Отказы других частей погрузчика	1. Убедиться в отсутствии отказов ЖК-дисплея. Необходимо связаться со своим местным дилером.



**Przewodnik po częściach zamiennych**

Jeśli podczas korzystania z urządzenia wystąpią następujące awarie, sprawdź zgodnie z punktem kontroli. (Jeżeli pojawią się jakies problemy, należy skontaktować się z lokalnym sprzedawcą.)

Podczas sprawdzania, upewnij się, że wyłączyłeś stacyjkę i odłączyłeś wtyczkę akumulatora.

Awaria	Sprawdzanie pozycji
LCD nie jest włączony, a urządzenie nie działa	1. Upewnij się, że wtyczka akumulatora jest podłączona prawidłowo. 2. Upewnij się, że bezpiecznik stacyjki w skrzynce bezpieczników jest prawidłowy. 3. Upewnij się, że złącze LCD jest podłączone.
Urządzenie nie działa	1. Sprawdź czy nie ma nieprawidłowości na wyświetlaczu LCD. 2. Jeśli nie ma nieprawidłowości na wyświetlaczu LCD, wciśnij pedał hamulca i upewnij się, że mikroprzełącznik pracuje normalnie.
Elementy dodatkowe (hydrauliczne) nie są obsługiwane	1. Sprawdź czy nie ma nieprawidłowości na wyświetlaczu LCD. 2. Jeśli nie ma nieprawidłowości na LCD, pociągnij dźwignię hydrauliczną i upewnij się, że mikroprzełącznik pracuje normalnie
Sterowanie nie działa	1. Sprawdź czy nie ma nieprawidłowości na wyświetlaczu LCD. 2. Upewnij się, że bezpiecznik EPS w skrzynce bezpieczników jest prawidłowy.
Lampy, klakson, lub sygnalizatory tylne nie działają	1. Upewnij się, że bezpieczniki w skrzynce bezpieczników są prawidłowe. 2. Upewnij się, że odpowiedni bezpiecznik w skrzynce bezpieczników jest prawidłowy
Ładowanie nie jest wykonywane	1. Sprawdź, czy wtyczka ładowania nie jest odłączona lub obłożona. 2. Upewnij się, że bezpieczniki ładowarki do AC lub DC są prawidłowe. 3. Sprawdź zasilanie ładowarki
Inne nietypowe części w maszynie	1. Sprawdź czy są nietypowe elementy na wyświetlaczu LCD. (Skontaktuj się z lokalnym dealerm.)

GBR

### How To Replace The Contactor

**WARNING**

Surely disconnect the battery plug and then replace it.

When replacing the whole of contactor assembly, disassemble the relevant connector and put a new contactor in the original position. The followings are how to replace the contact points of contactor. Disassemble the contactor firstly, and check the degree of wear of contact points with naked eyes. If the contact point of contactor isn't worn much and only the surface is damaged, finish the surface with sandpaper. But if the damage are serious, replace the contactor as following orders.

#### Replacing the contact point of line

- Separate the installing bolt from the contactor assembly.
- Pull the contact points and the coils of contactor with hands in order to separate.
- Remove the relevant contact point from the contact point of contactor, and replace it with new one.
- Mount the contactor to the machine after assembling as original condition.

#### Replacing contact point of steering EPS contactor

- Separate the contactor installation bolt from the contactor assembly.
- Pull the contact points and the coils of contactor with hands in order to separate.
- Remove the relevant contact point from the contact point of contactor, and replace it with new one.
- Mount the contactor to the the machine after assembling as original condition.

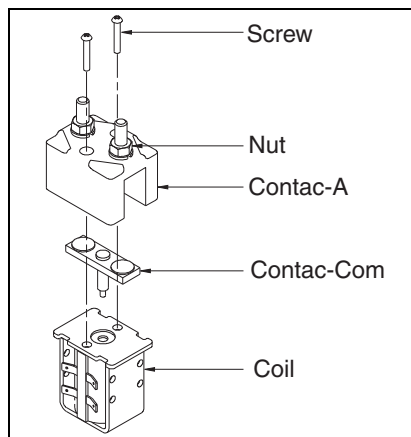

ITA

### Sostituzione del contattore

**AVVERTENZA**

Scollegare la presa della batteria e sostituirla.

Quando si sostituisce tutto il gruppo del contattore, smontare il connettore pertinente e riportare il nuovo connettore nella posizione originale. Di seguito è illustrato come sostituire i punti di contatto del contattore.

Smontare innanzitutto il contattore, controllare il grado di usura dei punti di contatto a occhio nudo. Se il punto di contatto del contattore non è molto usurato, ma è danneggiata solo la superficie, rifinirla con la carta vetrata. Tuttavia se il danno è serio, sostituire il contattore seguendo l'ordine riportato.

#### Sostituzione del punto di contatto della linea

- Separare il bullone di installazione dal gruppo del contattore.
- Tirare i punti di contatto e le spire del contattore a mano per separarli.
- Rimuovere il punto di contatto relativo dal contattore e sostituirlo con uno nuovo.
- Montare il contattore alla macchina dopo averlo montato nella condizione originaria.

#### Sostituzione del punto di contatto del contattore del servosterzo EPS

- Separare il bullone di installazione del contattore dal gruppo.
- Tirare i punti di contatto e le spire del contattore a mano per separarli.
- Rimuovere il punto di contatto relativo dal contattore e sostituirlo con uno nuovo.
- Montare il contattore alla macchina dopo averlo montato nella condizione originaria.



RUS

### Замена контактора



#### ПРЕДУПРЕЖДЕНИЕ

Обязательно отсоединить вилку аккумулятора, а затем заменить ее.

При замене всего узла контактора следует разобрать соответствующую клемму и установить новый контактор в первоначальное положение. Ниже описано, как заменить контакты контактора. Сначала следует демонтировать контактор и проверить степень износа контактов невооруженным взглядом. Если контакты контактора не изношены чрезмерно и повреждена только поверхность, следует отшлифовать поверхность абразивной бумагой. Если повреждение серьезное, следует заменить контактор, как описано ниже.

### Замена контакта цепи

- Отделить установочный болт от узла контактора.
- Вытянуть контакты и катушки контактора руками, чтобы разделить их.
- Снять соответствующий контакт с контакта контактора и заменить его новым.
- Привести контактор в исходное состояние и установить его на погрузчик

### Замена контакта контактора рулевого управления EPS

- Отделить установочный болт контактора от узла контактора.
- Вытянуть контакты и пружины контактора руками, чтобы разделить их.
- Снять соответствующий контакт с контакта контактора и заменить его новым.
- Привести контактор в исходное состояние и установить его на погрузчик.

POL

### Jak wymienić stycznik



#### OSTRZEŻENIE

Upewnij się, że odłączyłeś wtyczkę akumulatora a następnie wymień ją.

Przy wymianie całego zespołu stycznika rozbierz odpowiedni stycznik i umieść nowy stycznik w pozycji wyjściowej. Poniżej wymienione są kroki według, których wymienia się punkty kontaktowe stycznika.

Po pierwsze zdemontuj stycznik, następnie wzrokowo sprawdź stopień zużycia punktów kontaktowych. Jeżeli punkt kontaktowy stycznika nie jest zbyt zużyty i tylko powierzchnia jest uszkodzona, wykończ powierzchnię papierem ściernym. Ale jeśli uszkodzenie jest poważnie, wymień stycznik.

### Wymiana styku

- Oddziel śrubę montującą od zespołu stycznika.
- Pociągnij styki i cewki stycznika rękami w celu oddzielenia ich od siebie.
- Usuń odpowiedni styk z punktu styku stycznika, i zastąp go nowym.
- Zamontuj stycznik do urządzenia po złożeniu do stanu początkowego.

### Wymiana styku stycznika sterowania EPS

- Oddzielić śrubę montującą stycznika od zespołu stycznika.
- Pociągnij styki i cewki stycznika rękami w celu oddzielenia ich od siebie.
- Usuń odpowiedni styk z punktu styku stycznika, i zastąp go nowym.
- Zamontuj stycznik do urządzenia po złożeniu do stanu początkowego.

GBR

ITA

**HOW TO ADJUST THE BRAKE**

If the functions of the brake is bad, adjust the items in following picture.

**REGOLAZIONE DEL FRENO**

Se il freno non funziona correttamente, regolare i componenti nel modo seguente.

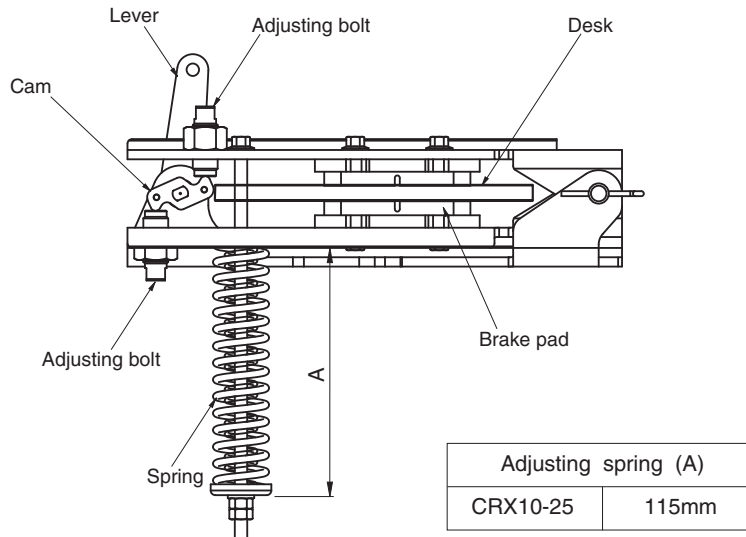

**<How to adjust>**

Adjust to meet the indicated numbers in the above table by loosening the nuts for adjusting brake spring.

**<modalità di regolazione>**

Regolare in modo da rispettare i numeri indicati dai cerchi-

**Refrigerating Specified Vehicle**

This machine is the type of refrigerating specified vehicle. Therefore, it is a counter balance battery type forklift designed and manufactured to load and unload in the refrigerator warehouse with hard condition. The refrigerating specified vehicle can be used in the refrigerator warehouse of -35°C.

**Questa macchina è specifica per la refrigerazione.**

Di conseguenza si tratta di un carrello elevatore a batteria controbilanciato, progettato e prodotto per scaricare nelle celle frigorifero con condizioni rigide. Veicolo per la refrigerazione È inteso per la cella frigorifera della classe -35 °C e può lavorare sia all'esterno che all'interno.

**CS type**

It is for the refrigerator warehouse in the -35°C class and possible to work inside and outside of the refrigerator warehouse. The working ratio of inside and outside of refrigerator warehouse must be almost the same, and the continuous working time inside of the refrigerator warehouse at one time must be within 30 minutes.

**CS type**

È inteso per la cella frigorifera della classe -35 °C e può lavorare sia all'esterno che all'interno. Il rapporto di lavoro dell'esterno e dell'interno della cella frigorifero deve essere simile e il lavoro interno della cella frigorifero non deve superare i 30 minuti.

**Never leave the machine in the refrigerator warehouse.**

Also, use this operator's manual for the countermeasures for anticorrosion and low temperature, and oiling, inspecting and maintaining for the parts other than electric devices of the refrigerating specified vehicle.

**Non lasciare la macchina all'interno della cella.**

Inoltre, utilizzare il presente manuale per le misure da adottare in caso di corrosione, temperatura bassa e lubrificazione, ispezione e manutenzione delle parti diverse dai dispositivi elettrici del veicolo inteso per l'utilizzo nelle celle frigorifere.

RUS

**РЕГУЛИРОВКА ТОРМОЗА**

Если тормоз функционирует плохо, необходимо отрегулировать позиции, представленные на следующем рисунке.

**<Регулировка>**

Отрегулировать в соответствии со значениями, указанными в таблице выше, ослабив гайки для регулирования пружины тормоза.

**Специальное транспортное средство для холодильных складов**

Данный погрузчик является специальным транспортным средством для холодильных складов. Это аккумуляторный вилочный погрузчик с противовесом, предназначенный и изготовленный для погрузки и разгрузки в жестких условиях холодильных складов. Данное специальное транспортное средство для холодильных складов может использоваться в холодильных складах при температуре  $-35^{\circ}\text{C}$ .

**Тип CS**

Предназначен для работы в холодильных складах при температурах до  $-35^{\circ}\text{C}$  и может работать как в холодильном складе, так и вне его. Время работы внутри холодильного склада должно быть приблизительно равным времени работы вне склада, а время непрерывной работы в холодильном складе не должно превышать 30 минут.

**Недопустимо оставлять погрузчик внутри холодильного склада.**

В данном руководстве по эксплуатации содержатся сведения о мерах борьбы с коррозией и вредным воздействием низких температур, а также о смазке, проверке и техническом обслуживании частей погрузчика для холодильных складов (за исключением электрических устройств).

POL

**JAK REGULOWAĆ HAMULEC**

Jeżeli hamulec nie działa tak, jak powinien, wyreguluj poszczególne pozycje jak przedstawiono na rysunku.

**<Jak regulować>**

Wyreguluj hamulec w taki sposób, by liczby z powyższej tabelki się zgadzały, poprzez poluzowanie nakrętek sprężyny regulującej hamulec.

**Wózek przystosowany do warunków chłodniczych**

To urządzenie jest przystosowane do pracy w warunkach chłodniczych. Dlatego też, jest to typ wózka z przeciwwagą akumulatora zaprojektowany i wyprodukowany by ładować i rozładowywać ładunki w magazynach chłodniczych w trudnych warunkach.

Wózki przystosowane do pracy w warunkach chłodniczych mogą być używane w magazynach-chłodniach przy temperaturach do  $-35^{\circ}\text{C}$ .

**Typ CS**

Przeznaczony jest do magazynu-chłodni klasy  $-35^{\circ}\text{C}$  i ma możliwość pracy zarówno wewnątrz jak i na zewnątrz magazynu. Wskaźniki poziomu kosztów operacyjnych wewnątrz i na zewnątrz magazynu-chłodni muszą być prawie takie same, a czas ciągłej pracy wewnątrz magazynu-chłodni musi jednocześnie być nie mniejszy niż 30 minut.

**Nigdy nie pozostawiać urządzenia w magazynie-chłodni.**

Przeczytaj również instrukcję obsługi w celu uzyskania informacji o środkach zapobiegających korozji i niskich temperaturach, smarowaniu, kontroli i konserwacji części innych niż elektryczne urządzenia wózka przeznaczonego do pracy w warunkach chłodniczych.

GBR

ITA

### Countermeasure for Anticorrosion

When the machine goes in and out the refrigerator warehouse, the body gets water drops by the difference of temperature, therefore, it is easy to have the rust. For the body, the mast, and parts which are easily to get the rust, special anticorrosive paint is applied to prevent the rust. Therefore, surely apply the anticorrosive paint after replacing or checking electric parts and wires.

### Countermeasure for Low Temperature Hydraulic oil and grease

For hydraulic oil, the oil with excellent performance in low temperature is used.

Therefore, use the oil in the following table when changing oil. Also, the grease which has high performance of filling in low temperature is used. Therefore, use the grease in the following table when filling it up.

#### Classification table of oil used in refrigerating specified vehicle

- Fo(Hydraulic oil)
  - RANDO HD CZ(CALTEX)
  - RANDO HD Z46(CHEVELLON,TEXACO)
  - ISO VG 46 Grade oil

#### Oiling device

To prevent abnormal wearing or rusting due to the lack of oil in low temperature, the oiling device is installed in the main sliding part.

#### Electric parts

For switches and horn buttons, the waterproof and anticorrosive parts are used so as to have good performance in low temperature.

#### Usage of No Slip Tire

It is easy to slip because there are frozen parts and oiled part on the surface of the refrigerator, therefore, use no slip tire to prevent slip



**WARNING**

**When charging the refrigerating specified vehicle, carry out outside of the refrigerator warehouse.**

### Misure contro la corrosione

Quando la macchina entra ed esce dalla cella frigorifera, sul corpo compaiono gocce di condensa causate dalla differenza di temperatura, quindi la formazione della ruggine non è difficile. Sul corpo, il montante e le parti che si arrugginiscono con facilità è stata applicata una vernice anticorrosione speciale, per impedire la formazione della ruggine. Di conseguenza, applicare la vernice anticorrosione dopo aver sostituito o controllato le parti elettriche e i cavi.

### Misure contro le basse temperature.

#### Grasso e olio idraulico

Per l'olio idraulico, utilizzare oli con prestazioni eccezionali a bassa temperatura.

Di conseguenza, utilizzare l'olio riportato nella seguente tabella per il cambio. Occorre utilizzare grasso apposito per le basse temperature. Di conseguenza, utilizzare il grasso riportato nella seguente tabella per l'ingrassaggio.

#### Tabella di classificazione dell'olio utilizzato nei veicoli per l'utilizzo nel campo delle refrigerazione

- Fo (olio idraulico)
  - RANDO HD CZ(CALTEX)
  - RANDO HD Z46(CHEVELLON,TEXACO)
  - Olio grado ISO VG 46

#### Dispositivo di ingrassaggio

Per prevenire l'usura anomala o la ruggine causate dalla mancanza di olio a bassa temperatura, utilizzare il dispositivo di ingrassaggio, installato nella parte scorrevole principale.

#### Parti elettriche

Per gli interruttori e i pulsanti del clacson, utilizzare parti anticorrosione che hanno buone prestazioni a basse temperature.

#### Utilizzo di pneumatici antiscivolo

È facile scivolare a causa della presenza di parti congelate e oliate sulla superficie del frigorifero, di conseguenza è opportuno utilizzare pneumatici antiscivolo.



**AVVERTENZA**

**Quando si carica il veicolo per la refrigerazione, eseguirlo fuori dalla cella frigorifero.**

RUS

**Меры борьбы с коррозией**

Когда погрузчик въезжает в холодильный склад и выезжает из него, вследствие разности температур корпус погрузчика покрывается каплями воды, и поэтому на нем может легко появиться ржавчина. Для предотвращения появления ржавчины корпус, мачта и другие детали, которые могут легко заржаветь, покрыты специальной противокоррозионной краской. Поэтому после замены и проверки узлов электрической системы и проводки необходимо наносить противокоррозионную краску.

**Меры борьбы с вредным воздействием низких температур****Рабочая жидкость гидравлической системы и консистентная смазка**

В качестве рабочей жидкости гидравлической системы используется масло с великолепными рабочими характеристиками при низкой температуре. Поэтому при замене масла следует использовать масло, указанное в следующей таблице. Кроме того, используется консистентная смазка с превосходными характеристиками при низких температурах. Поэтому следует использовать консистентную смазку, указанную в следующей таблице.

**Классификационная таблица масла, применяемого в погрузчике для холодильных складов**

- FO(Рабочая жидкость гидравлической системы)
  - RANDO HD CZ (CALTEX)
  - RANDO HD Z46 (CHEVELLON, TEXACO)
  - Класс ISO VG 46

**Смазочное устройство**

Для предотвращения чрезмерного износа или появления ржавчины из-за недостатка масла при низкой температуре в основном узле скольжения установлено смазывающее устройство.

**Электрические устройства**

Выключатели и кнопки сирены изготовлены из водостойких и коррозиестойких материалов, чтобы обеспечить хорошие рабочие характеристики при низких температурах.

**Применение противоскользящих шин**

Поскольку поверхность пола холодильника скользкая из-за замерзших и покрытых маслом участков, следует для предотвращения пробуксовки использовать противоскользящие шины.

**ПРЕДУПРЕЖДЕНИЕ**

Зарядку погрузчика для холодильных складов следует выполнять вне холодильного склада.

POL

**Kroki zapobiegające korozji**

Jeśli wózek wjeżdża i wyjeżdża z magazynu-chłodni, na karoserii mogą pojawić się krople wody wynikające z różnicy temperatur, co ułatwia powstawanie korozji. Karoseria, maszt oraz inne części podatne na korozję, pomalowane są specjalną farbą antykorozyjną. Upewnij się więc, że zastosowałeś farbę antykorozyjną po wymianie lub kontroli części elektrycznych i przewodów.

**Przeciwdziałania niskiej temperaturze****Oil hydrauliczny i smar**

Jako olej hydrauliczny używany jest olej o doskonałej wydajności w niskich temperaturach.

Dlatego, przy wymianie oleju używaj wyłącznie olejów z poniższej tabelki. Również używany smar cechuje się wysoką wydajnością w niskich temperaturach. Dlatego podczas uzupełniania smaru, używaj wyłącznie smarów z poniższej tabelki.

**Tabela klasyfikacji oleju stosowanego w wózkach przystosowanych do pracy w warunkach chłodniczych**

- Fo (olej hydrauliczny)
  - RANDO HD CZ(CALTEX)
  - RANDO HD Z46(CHEVELLON,TEXACO)
  - ISO VG 46 Grade oil

**Urządzenie smarujące**

Aby przeciwdziałać ponadprzeciętnemu zużyciu lub korozji spowodowanym brakiem oleju w niskiej temperaturze, urządzenie smarujące zainstalowane jest w głównej części suwnej.

**Części elektryczne**

Dla przełączników i przycisków klaksonu, używane są części wodoodporne i antykorozyjne w celu osiągnięcia dobrych wyników podczas pracy w niskiej temperaturze.

**Zastosowanie opon antypoślizgowych**

Na podłodze magazynu-chłodni znajdują się obszary pokryte lodem i/lub olejem, co zwiększa ryzyko poślizgu. Dlatego też, w swoim wózku stosuj opony antypoślizgowe.

**OSTRZEŻENIE**

Ładowanie wózków przystosowanych do pracy w warunkach chłodniczych, przeprowadzaj na zewnątrz magazynu.

GBR

ITA

Dimensions

Dimensioni

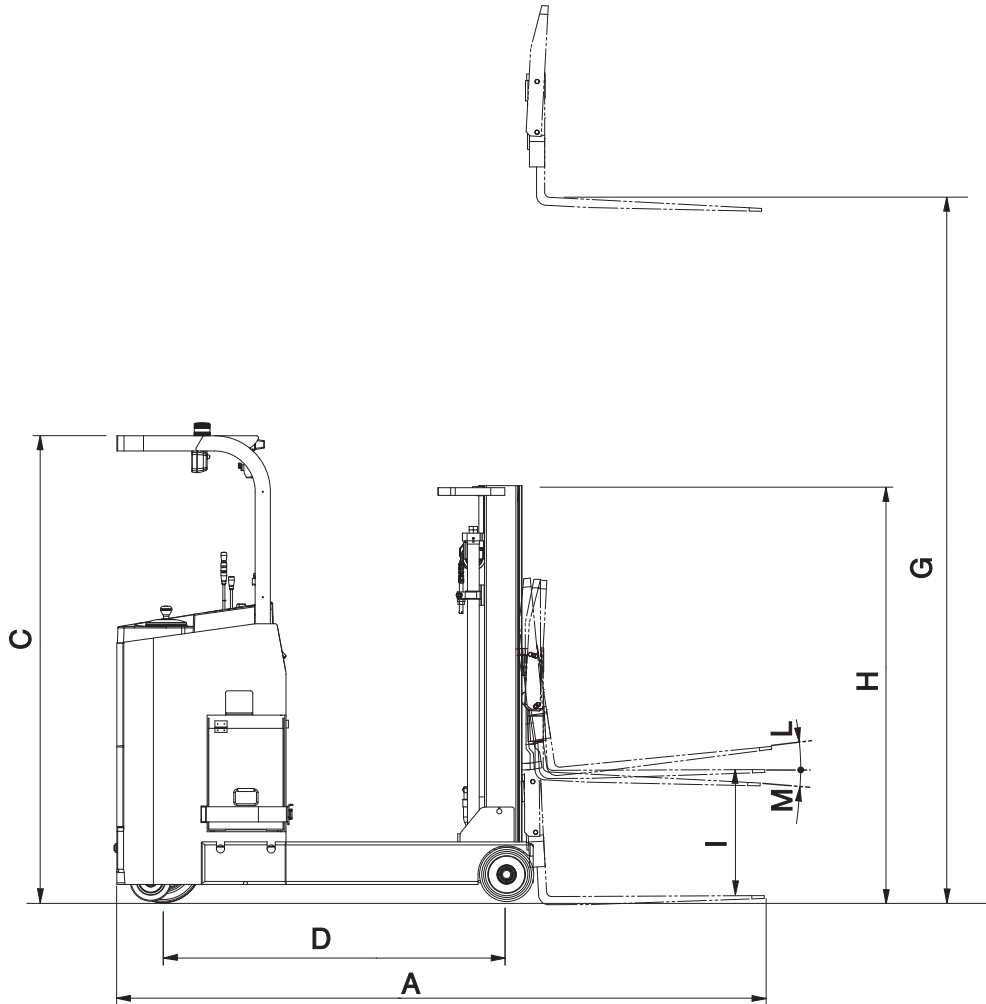
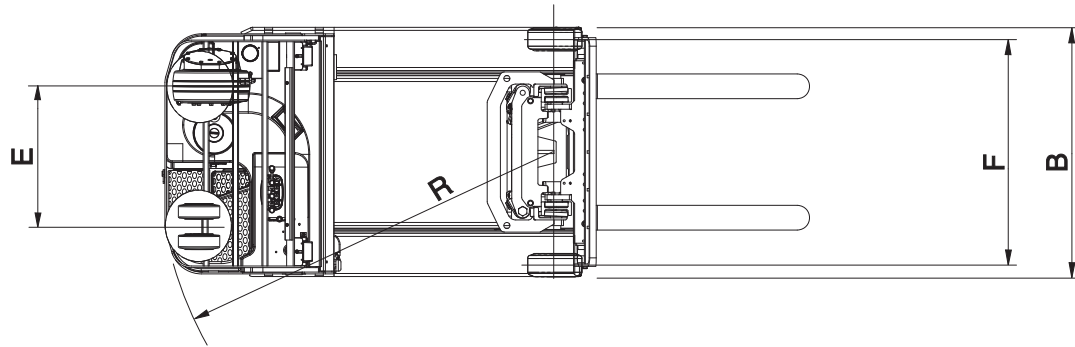

The specifications are subject to change without any advance notice to improve the quality.

Le specifiche sono soggette a variazioni senza preavviso, per migliorare la qualità.

**RUS**

**Габаритные размеры**

**POL**

**Wymiary**

Технические характеристики могут быть изменены без предварительного предупреждения для улучшения качества.

Specyfikacje mogą ulec zmianie bez uprzedniego powiadomienia w celu poprawy jakości.

# SPECIFICATIONS



## Specifications

		Unit	CRX10	CRX13	CRX14	CRX15	CRX18	CRX20	CRX25	Symbol
Performance	max. load	kg	1000	1250	1350	1500	1750	2000	2500	
	Load center	mm	500							
	max. lift height	mm	3000							G
	Free lift height	mm	405							I
	Fork lifting speed (Loaded/Unloaded)	mm	250/400	220/400	350/460	340/460	300/460	260/400	230/400	
	Tilt angle (Front/Back)	deg	3/5							M/L
	Traveling speed (Loaded/Unloaded)	km/h	9.6/9.8	9.6/9.8	10.4/10.4	10.4/10.4	10.4/10.4	10.2/10.4	10.2/10.4	
	Min. turn radius	mm	1298	1448	1448	1578	1728	1746	1946	R
General	Overall Length (Reach out)	mm	2393	2553	2580	2680	2830	2999	3194	A
	Overall width	mm	1000/1090		1111/1170			1185/1265	1230/1350	B
	Overall height (Overhead guard height)	mm	2245		2260			2320		C
	Wheelbase	mm	1100	1250		1350	1500		1700	D
	Wheel tread (Front/Back)	mm	870/545		980/685			1030/686	1095/686	F/E
	Weight	kg	1890	1906	2287	2297	2318	2793	2900	
specification	Front tire (LOAD)	mm	φ255 × 120		φ254 × 114			φ267×114	φ267×135	
	Rear tire	(DRIVE)	mm φ280 × 135		φ315 × 145			φ380 × 165		
		(CASTER)	mm φ178 × 73		φ178 × 73			φ204 × 76		
Tire Motor	Traveling	kW	4.2		8.3					
	Hydraulic	kW	8.3		14					
	Steering	kW	0.15		0.3					
Battery		v/AH	24/400		48/210	48/280		48/335		



## SPECIFICHE TECNICHE

ITA

### SPECIFICHE TECNICHE

		Unità	CRX10	CRX13	CRX14	CRX15	CRX18	CRX20	CRX25	Simbol	
Prestazioni	Carico max.	kg	1000	1250	1350	1500	1750	2000	2500		
	Centro di carico	mm	500								
	Altezza max. di sollevamento	mm	3000							G	
	Centro di carico	mm	405							I	
	Velocità di sollevamento della forca (carico/scarico)	mm	250/400	220/400	350/460	340/460	300/460	260/400	230/400		
	Angolo di inclinazione (anteriore/posteriore)	gradi	3/5							M/L	
	Velocità di spostamento (carico/scarico)	km/h	9.6/9.8	9.6/9.8	10.4/10.4	10.4/10.4	10.4/10.4	10.2/10.4	10.2/10.4		
	Raggio svolta min.	mm	1298	1448	1448	1578	1728	1746	1946	R	
Nozioni generali	Lunghezza massima (estensione)	mm	2393	2553	2580	2680	2830	2999	3194	A	
	Larghezza complessiva	mm	1000/1090		1111/1170			1185/1265	1230/1350	B	
	Altezza massima (altezza del tetto di protezione dell'operatore)	mm	2245		2260			2320		C	
	Passo ruote	mm	1100	1250		1350	1500		1700	D	
	Battistrada (anteriore/posteriore)	mm	870/545			980/685			1030/686	1095/686	F/E
	Peso	kg	1890	1906	2287	2297	2318	2793	2900		
Specifiche	Pneumatico anteriore	mm	φ255 × 120		φ254 × 114			φ267×114	φ267×135		
	Pneumatico posteriore	(MOTRICE)	mm φ280 × 135		φ315 × 145			φ380 × 165			
		ORIENTABILE)	mm φ178 × 73		φ178 × 73			φ204 × 76			
Motore Pneumatico	Spostamento	kW	4.2		8.3						
	Idraulica	kW	8.3		14						
	Sterzo	kW	0.15		0.3						
Batteria		v/AH	24/400		48/210	48/280		48/335			

## ТЕХНИЧЕСКИЕ ХАРАКТЕРИТИКИ



### Технические характеристики

		Ед.	CRX10	CRX13	CRX14	CRX15	CRX18	CRX20	CRX25	Обозн.	
Функционирование	макс. груз	кг	1000	1250	1350	1500	1750	2000	2500		
	Центр приложения нагрузки	мм	500								
	Макс. высота подъема	мм	3000							G	
	Высота свободного подъема	мм	405							I	
	Скорость подъема (с грузом/без груза)	мм	250/400	220/400	350/460	340/460	300/460	260/400	230/400		
	Угол наклона (Вперед/Назад)	град.	3/5							M/L	
	Скорость перемещения (с грузом/без груза)	км/час	9.6/9.8	9.6/9.8	10.4/10.4	10.4/10.4	10.4/10.4	10.2/10.4	10.2/10.4		
	Мин. радиус поворота	мм	1298	1448	1448	1578	1728	1746	1946	R	
Общие данные	Габаритная длина (вылет)	мм	2393	2553	2580	2680	2830	2999	3194	A	
	Габаритная ширина	мм	1000/1090		1111/1170			1185/1265	1230/1350	B	
	Габаритная высота (Высота защитной крыши)	мм	2245		2260			2320		C	
	Колёсная база	мм	1100	1250		1350	1500		1700	D	
	Ширина колеи (Передн./Задн.)	мм	870/545			980/685			1030/686	1095/686	F/E
	Масса	кг	1890	1906	2287	2297	2318	2793	2900		
Характеристики	Передняя шина (С ГРУЗОМ)		мм	φ255 × 120		φ254 × 114			φ267×114	φ267×135	
	Задняя шина	(ПРИВОД)	мм	φ280 × 135		φ315 × 145			φ380 × 165		
		(РОЛИК)	мм	φ178 × 73		φ178 × 73			φ204 × 76		
Двигатель шин	Движение		кВт	4.2		8.3					
	Гидравлика		кВт	8.3		14					
	Рулевое управление		кВт	0.15		0.3					
Аккумулятор		<b>В/А-час</b>	24/400		48/210	48/280		48/335			

# SPECYFIKACJE



## Specyfikacje

		Jed- nostka	CRX10	CRX13	CRX14	CRX15	CRX18	CRX20	CRX25	Symbol	
Wydajność	Maksymalne obciążenie	kg	1000	1250	1350	1500	1750	2000	2500		
	Środek ciężkości obciążenia	mm	500								
	max. wysokość podnoszenia	mm	3000							G	
	Wys. podnoszenia	mm	405							I	
	Prędkość podnoszenia widel (Z ładunkiem/ bez ładunku)	mm	250/400	220/400	350/460	340/460	300/460	260/400	230/400		
	Kąt nachylenia (przód / tył)	stopnie	3/5							M/L	
	Prędkość jazdy (z ładunkiem/ bez ładunku)	km/h	9.6/9.8	9.6/9.8	10.4/10.4	10.4/10.4	10.4/10.4	10.2/10.4	10.2/10.4		
	Min. promień skrętu	mm	1298	1448	1448	1578	1728	1746	1946	R	
Ogólne	Całkowita długość (Maszt wysunięty)	mm	2393	2553	2580	2680	2830	2999	3194	A	
	Szerokość całkowita	mm	1000/1090		1111/1170			1185/1265	1230/1350	B	
	Wysokość całkowita (Wysokość klatki bezpieczeństwa)	mm	2245		2260			2320		C	
	Rozstaw osi	mm	1100	1250		1350	1500		1700	D	
	Bieżnik kół (przód / tył)	mm	870/545			980/685			1030/686	1095/686	F/E
	Waga	kg	1890	1906	2287	2297	2318	2793	2900		
specyfikacja	Przednia opona (Obciążenie)	mm	φ255 × 120		φ254 × 114			φ267×114	φ267×135		
	Tylne opona	(Napęd)	mm φ280 × 135		φ315 × 145			φ380 × 165			
		(Koło samonastawne)	mm φ178 × 73		φ178 × 73			φ204 × 76			
Silnik napędowy	Jezdny	kW	4.2		8.3						
	Hydrauliczny	kW	8.3		14						
	Sterowniczy	kW	0.15		0.3						
Akumulator		v/AH	24/400		48/210	48/280		48/335			

## SPECIFICATIONS

GBR

### Battery Specifications

Model	Battery capacity	Weight	Size (L x W x H) Unit : mm	
			Battery box	Battery component
CRX10/13	24V 400AH/ 5H	350kg	964 x 235 x 545	966 x 242 x 603
CRX14	48V 210AH/ 5H	430kg	956 x 375 x 555	1066 x 380 x 603
CRX15/18	48V 280AH/ 5H	480kg	956 x 375 x 555	1066 x 380 x 603
CRX20/25	48V 335AH/ 5H	577kg	1125 x 373 x 555	1141 x 380 x 603

Note) The above specifications are all about the battery designated by CLARK.

If you want to use a different battery, you must get the permission from our representative or authorized person.

### Tightening Torque Of Each Part

Item	Unit	Specification per model						
		CRX10	CRX13	CRX14	CRX15	CRX18	CRX20	CRX25
Driving motor tightening bolt	kg.m	6.5~7.5						
Driving wheel bolt	kg.m	9~12						
Caster wheel nut	kg.m	10~13						
Load wheel tightening nut	kg.m	13~15		15~17				
Steering wheel tightening bolt	kg.m	8.5 ± 0.8						
EPS motor tightening Bolt	kg.m	3.3~3.6						
Tilt cylinder tightening bolt	kg.m	26.7 ± 2.7						
Pump coupling tightening nut	kg.m	4.5 ± 0.5						

## SPECIFICHE TECNICHE

ITA

### Specifiche batteria

Modello	Capacità della batteria	Peso	Dimensioni (L x P x A) Unità: mm	
			Vano batteria	Componente batteria
CRX10/13	24V 400AH/ 5H	350kg	964 x 235 x 545	966 x 242 x 603
CRX14	48V 210AH/ 5H	430kg	956 x 375 x 555	1066 x 380 x 603
CRX15/18	48V 280AH/ 5H	480kg	956 x 375 x 555	1066 x 380 x 603
CRX20/25	48V 335AH/ 5H	577kg	1125 x 373 x 555	1141 x 380 x 603

**Nota)** Le specifiche appena menzionate riguardano le batterie progettate da CLARK.

Se si desidera utilizzare una batteria diversa, ottenere l'autorizzazione dal rappresentante o da una persona autorizzata.

### Coppia di serraggio di ciascun componente

Componente	Unità	Specifica per modello						
		CRX10	CRX13	CRX14	CRX15	CRX18	CRX20	CRX25
Bullone di serraggio motore principale	kg.m	6.5~7.5						
Bullone sterzo	kg.m	9~12						
Dado ruota orientabile	kg.m	10~13						
Dado di serraggio della ruota di carico	kg.m	13~15		15~17				
Dado di serraggio della ruota di carico	kg.m	8.5 ± 0.8						
Bullone di serraggio motore EPS	kg.m	3.3~3.6						
Bullone di serraggio del cilindro di inclinazione.	kg.m	26.7 ± 2.7						
Dado di serraggio del raccordo della pompa	kg.m	4.5 ± 0.5						

## ТЕХНИЧЕСКИЕ ХАРАКТЕРИТИКИ



### Технические характеристики аккумулятора

Модель	Емкость аккумулятора	Масса	Размер (Д x Ш x В) Единица: мм	
			Аккумуляторный ящик	Блок аккумулятора
CRX10/13	24 В 400 А-час. / 5 час.	350 кг	964 x 235 x 545	966 x 242 x 603
CRX14	48 В 210 А-час. / 5 час.	430 кг	956 x 375 x 555	1066 x 380 x 603
CRX15/18	48 В 280 А-час. / 5 час.	480 кг	956 x 375 x 555	1066 x 380 x 603
CRX20/25	48 В 335 А-час. / 5 час.	577 кг	1125 x 373 x 555	1141 x 380 x 603

**Примечание.)** Приведенные выше характеристики относятся к аккумулятору указанному СМНА. Для использования другого аккумулятора необходимо получить разрешение от нашего представителя или уполномоченного лица.

### Моменты затягивания деталей

Пункт	Ед.	Характеристика по моделям						
		CRX10	CRX13	CRX14	CRX15	CRX18	CRX20	CRX25
Затягивающий болт двигателя привода	кг.м	6.5~7.5						
Болт ведущего колеса	кг.м	9~12						
Гайка ролика	кг.м	10~13						
Стопорная гайка нагрузочного колеса	кг.м	13~15		15~17				
Затягивающий болт ведущего колеса	кг.м	8.5 ± 0.8						
Затягивающий болт двигателя EPS	кг.м	3.3~3.6						
Затягивающий болт цилиндра наклона	кг.м	26.7 ± 2.7						
Затягивающий болт муфты насоса	кг.м	4.5 ± 0.5						

## SPECYFIKACJE

POL

### Specyfikacja akumulatora

Model	Pojemność akumulatora	Waga	Wymiary (dł. x szer. x wys.) Jednostkamm	
			Skrzynka akumulatora	Składnik baterii
CRX10/13	24V 400AH/ 5H	350kg	964 x 235 x 545	966 x 242 x 603
CRX14	48V 210AH/ 5H	430kg	956 x 375 x 555	1066 x 380 x 603
CRX15/18	48V 280AH/ 5H	480kg	956 x 375 x 555	1066 x 380 x 603
CRX20/25	48V 335AH/ 5H	577kg	1125 x 373 x 555	1141 x 380 x 603

Uwaga) Powyższe dane dotyczą akumulatora Clark.

Jeśli chcesz użyć innej baterii, należy uzyskać zezwolenie od naszego przedstawiciela lub autoryzowanej osoby.

### Moment dokręcania każdej części

Pozycja	Unit	Specification per model						
		CRX10	CRX13	CRX14	CRX15	CRX18	CRX20	CRX25
Moment dokręcania śruby silnika jezdnego	kg.m	6.5~7.5						
Piasta koła jezdnego	kg.m	9~12						
Nakrętka koła samonastawnego	kg.m	10~13						
Moment dokręcenia nakrętki koła obciążanego	kg.m	13~15		15~17				
Moment dokręcenia śruby kierownicy	kg.m	8.5 ± 0.8						
Moment dokręcenia śruby silnika EPS	kg.m	3.3~3.6						
Moment dokręcenia śruby tłoka przechylenia	kg.m	26.7 ± 2.7						
Moment dokręcenia nakrętki złącza pompy	kg.m	4.5 ± 0.5						



**EC Declaration of Conformity  
according to EC Machinery Directive 2006/42/EC Annex II Nr. 1 A**

We herewith declare, name : CLARK Material Handling Asia CO.,LTD  
address : #40-1 Ungnam-Dong, changwon-City, Kyungnam,  
Korea, 641-290

that the following described machine in our delivered version complies with the appropriate basic safety and health requirement of the EC Machinery Directive 2006/42/EC based on its design and type, as brought into circulation by us. In case of alteration of the machine, not agreed upon by us, this declaration will lost its validity.

Description of the machine/machinery part  
[ FORKLIFT ]

Machine type: [ ]

Serial Number: [ ]

Applicable EC Directives:  
EC Machinery Directive (2006/42/EC)  
EC Directive of Electromagnetic Compatibility (2004/108/EC)

Applicable Harmonized Standards

ISO 3691-1:2011	ISO 3691-7:2011
EN 1175-1+A1:2011	ISO 22915-2:2008
ISO 13849-1:2008	EN 12053:2009
EN 13059: 2009	ISO 6055:1997
ISO 6292:1996	ISO 21281:2005
ISO 22915-1:2008	

Mr. Andreas Krause is appointed as the responsible person for collecting the technical information.  
address: CLARK Europe GmbH, Neckarstr. 37, 45478 Mülheim / Ruhr, Germany

Number of Certificate (SOC):  
[ ] for EC Directive of Electromagnetic Compatibility (2004/108/EC)  
released by TUV PRODUCT SERVICE KOREA LTD.

Notified Body according to annex XI:  
name : TUV PRODUCT SERVICE KOREA LTD.  
address: 12F "KLI63" #60 Yoido-Dong,  
Youngdeungpo-Gu, Seoul, Korea, 150-763

Responsible for:  
- keeping documents according to annex XI, or  
- checking for correct application of the appropriate harmonized standards and  
confirming the proper documents according to annex XI

Date/Authorized Signature: 11/7/2012 / YH, Cha

Title of signatory: Director of R & D Team









**Deklaracja Zgodności WE**  
**zgodnie z postanowieniami Dyrektywy Maszynowej 2006/42/WE Załącznik II Nr 1 A**

Niniejszym oświadczamy, jako firma: CLARK Material Handling Asia CO., LTD  
adres: #40-1 Ungnam-Dong, Changwon-City, Kyungnam,  
Korea, 641-290

że wymieniona poniżej maszyna w wersji, w jakiej jest przez nas dostarczana spełnia istotne wymogi bezpieczeństwa i ochrony zdrowia, określone Dyrektywą maszynową 2006/42/WE w odniesieniu do jej projektu i rodzaju, w stanie, w jakim jest wprowadzana na rynek przez naszą firmę. W przypadku przeprowadzenia jakichkolwiek przeróbek maszyny, które nie zostały uzgodnione z naszą firmą, niniejsza deklaracja traci ważność.

Opis maszyny/części maszyny [ WÓZEK WIDŁOWY ]

Typ maszyny: [ ]

Numer seryjny: [ ]

Obowiązujące Dyrektywy WE:

(2004/108/WE) Dyrektywa Maszynowa WE (2006/42/WE)  
Dyrektywa dotycząca Kompatybilności Elektromagnetycznej WE

Obowiązujące normy zharmonizowane

ISO 3691-1:2011	ISO 3691-7:2011
EN 1175-1+A1:2011	ISO 22915-2:2008
ISO 13849-1:2008	EN 12053:2009
EN 13059: 2009	ISO 6055:1997
ISO 6292:1996	ISO 21281:2005
ISO 22915-1:2008	

Pan Andreas Krause został wyznaczony jako osoba odpowiedzialna za zgromadzenie wymaganych informacji technicznych. adres: CLARK Europe GmbH, Neckarstr. 37, 45478 Mülheim / Ruhr, Niemcy

Numer Certyfikatu (SOC):

[ ] w odniesieniu do Dyrektywy dotyczącej Kompatybilności Elektromagnetycznej (2004/108/WE) wydanego przez TUV PRODUCT SERVICE KOREA LTD.

Jednostka notyfikowana zgodnie z przepisami załącznika XI:

nazwa: TUV PRODUCT SERVICE KOREA LTD.  
adres: 12F "KLI63" #60 Yoido-Dong,  
Youngdeungpo-Gu, Seul, Korea, 150-763

Firma ponosi odpowiedzialność za:

- przechowywanie dokumentacji zgodnie z postanowieniami załącznika XI lub
- kontrolę prawidłowego zastosowania obowiązujących norm zharmonizowanych oraz potwierdzenie prawidłowości sporządzenia dokumentacji w sposób zgodny z postanowieniami załącznika XI

Data/Podpis uprawnionego pracownika: 11/8/2012 / YH, Cha

Stanowisko pracownika składającego podpis: Dyrektor Działu Prac Badawczo-Rozwojowych